

Mustavalkolasermonitoimilaite

Käyttöopas



Sisällys

Turvaohjeet	12
Tietoja tulostimesta	14
Tulostinkokoonpanot.....	14
Tulostimen paikan valitseminen.....	14
Skannerin perustoiminnot.....	15
Automaattinen asiakirjansyöttölaite ja skannaustaso.....	16
Tulostimen ohjauspaneeli.....	17
Aloitusnäyttö.....	18
Kosketusnäytön painikkeiden käyttäminen.....	20
Tulostimen lisäasennus	23
Sisäisten lisävarusteiden asentaminen.....	23
Saatavilla olevat sisäiset lisävarusteet.....	23
Emolevyn käsitteleminen ja sisäisten lisälaitteiden asentaminen.....	24
Muistikortin asentaminen.....	26
Flash-muistikortin tai laiteohjelmakortin asentaminen.....	27
Sisäisen laajennusportin (ISP) asentaminen.....	30
Tulostimen kiintolevyn asentaminen.....	36
Faksikortin asentaminen.....	40
Kaapeleiden kytkeminen.....	42
Tulostimen asennuksen tarkistaminen.....	43
Valikkoasetussivun tulostaminen.....	43
Verkkoasetussivun tulostaminen.....	44
Tulostinohjelmiston asentaminen.....	44
Tulostinohjelmiston asentaminen.....	44
Tulostinohjaimen käytettävissä olevien lisävarusteiden päivittäminen.....	45
Langattoman tulostuksen asentaminen.....	46
Tietoja, joita tarvitset tulostimen määrittämiseen langattomassa verkossa.....	46
Tulostimen asentaminen langattomaan verkkoon (Windows).....	46
Tulostimen asentaminen langattomaan verkkoon (Macintosh).....	48
Tulostimen asentaminen lankaverkkoon.....	51
Porttiasetusten muuttaminen uuden sisäisen verkkolaajennusportin (ISP) asentamisen jälkeen.....	54
Sarjatulostuksen määrittäminen.....	56
Tulostimen faksitoiminnon asentaminen.....	58
Faksiyhteyden valitseminen.....	58
RJ11-sovittimen käyttäminen.....	59

Liittäminen suoraan seinäpistorasiaan Saksassa.....	62
Liittäminen puhelimeen.....	63
Liittäminen vastaajaan.....	64
Liittäminen tietokoneen modeemiin	66
Faksin lähetyksen ja -numeron määrittäminen	67
Päiväyksen ja ajan asettaminen.....	67
Kesäajan ottaminen käyttöön	68

Paperin ja erikoismateriaalin lisääminen.....69

Paperikoko- ja Paperilaji-asetuksen määrittäminen.....	69
Universal-paperiasetusten määrittäminen.....	69
Paperin lisääminen 250 tai 550 arkin lokeroihin (vakio- tai valinnaislokerot).....	70
2 000 arkin lokeron täyttäminen.....	73
Monisyöttölaitteen täyttäminen.....	77
Materiaalin lisääminen kirjekuorten syöttölaitteeseen.....	79
Lokeroiden yhdistäminen ja erottaminen.....	81
Lokeroiden yhdistäminen.....	81
Lokeroiden erottaminen	81
Mukautetun paperilajin nimen määrittäminen	81
Mukautetun lajin <x> nimen vaihtaminen.....	82

Paperi- ja erikoismateriaali-ohjeet.....83

Paperiohjeet.....	83
Paperin ominaisuudet.....	83
Ei-hyväksyttävät paperit.....	84
Paperin valinta	84
Esipainettujen lomakkeiden ja kirjelomakkeiden valinta	84
Uusiopaperin ja muiden toimistopaperien käyttäminen.....	85
Paperin varastointi	85
Tuetut paperikoot, -lajit ja -painot.....	86
Tulostimen tukemat paperikoot	86
Tulostimen tukemat paperilajit ja paperin painot.....	87
Vastaanottoalustojen tukemat paperilajit ja painot	88

Kopioiminen.....89

Kopioiminen.....	89
Pikakopion tekeminen.....	89
Kopioiminen asiakirjansyöttölaitteella	89
Kopioiminen skannaustasolta.....	90
Valokuvien kopioiminen.....	90
Kopioiminen erikoismateriaalille.....	90
Kalvojen tekeminen	90

Kopioiminen kirjelomakkeelle	91
Kopiointiasetusten muuttaminen.....	91
Asiakirjan kopioiminen eri kokoiselle paperille	91
Kopioiminen valitun lokeron paperille	92
Eri paperikokoja sisältävän asiakirjan kopioiminen.....	92
Kopioiminen paperin molemmille puolille	93
Kopioiden pienentäminen tai suurentaminen	94
Kopiointilaadun säätäminen	94
Kopioiden lajittelu	95
Erotinsivujen lisääminen kopioiden väliin.....	95
Useiden sivujen kopioiminen yhdelle arkille.....	96
Mukautetun työn luominen (työn koonti).....	96
Työn keskeytys.....	97
Tietojen sijoittaminen kopioihin.....	98
Päivämäärän ja ajan lisääminen joka sivun yläreunaan.....	98
Vesileiman lisääminen joka sivulle	98
Kopiointityön peruuttaminen.....	99
Kopiointityön peruuttaminen, kun asiakirja on asiakirjansyöttölaitteessa	99
Kopiointityön peruuttaminen kopioitaessa sivuja skannaustasolta	99
Kopiointityön peruuttaminen sivujen tulostamisen aikana	99
Kopiointinäytöt ja -asetukset.....	99
Kopioi kohteesta	99
Copy to (Kopioi kohteeseen)	99
Sovita.....	100
Darkness (Tummuus).....	100
Sisältö.....	100
Sivut (kaksipuolisuus).....	100
Collate (Lajittelu).....	100
Asetukset	101
Kopiointilaadun parantaminen.....	102

Sähköpostin lähettäminen.....103

Valmistautuminen sähköpostin lähettämiseen.....	103
Sähköpostitoiminnon määrittäminen.....	103
Sähköpostiasetusten määrittäminen	104
Sähköpostin pikavalinnan luominen.....	104
Sähköpostipikavalinnan luominen upotetun Web-palvelimen kautta.....	104
Sähköpostipikavalinnan luominen kosketusnäytön kautta	104
Asiakirjan lähettäminen sähköpostitse.....	105
Sähköpostin lähettäminen käyttämällä kosketusnäyttöä	105
Sähköpostin lähettäminen pikavalintanumerolla	105
Sähköpostin lähettäminen osoitekirjan avulla.....	105

Sähköpostiasetusten mukauttaminen.....	106
Sähköpostin aihe- ja viestitietojen lisääminen	106
Tulostustiedostotyyppin muuttaminen.....	106
Sähköpostiviestin peruuttaminen.....	107
Sähköpostiasetukset.....	107
Alkuperäinen koko	107
Sides (Duplex) (Sivut (kaksipuolisuus))	107
Orientation (Suunta)	107
Binding (Sidonta)	108
E-mail Subject (Sähköpostin aihe)	108
Sähköpostitiedoston nimeäminen	108
E-mail Message (Sähköpostiviesti)	108
Resolution (Tarkkuus).....	108
Lähetä muodossa.....	108
Content (Sisältö).....	108
Lisäasetukset	109

Faksaaminen.....110

Faksin lähettäminen.....	110
Faksaaminen käyttämällä ohjauspaneelia.....	110
Faksin lähettäminen tietokoneesta.....	111
Pikavalintojen luominen.....	111
Faksikohteen pikavalinnan luominen upotetun Web-palvelimen kautta	111
Faksikohteen pikavalinnan luominen kosketusnäytön kautta	112
Pikavalintojen ja osoitekirjan käyttäminen.....	112
Faksin kohdepikavalintojen käyttäminen.....	112
Osoitekirjan käyttäminen.....	113
Faksiasetusten muuttaminen.....	113
Faksin tarkkuuden muuttaminen	113
Faksin vaalentaminen tai tummentaminen	114
Faksin lähettäminen ajoitetusti	114
Faksilokin näyttäminen	115
Roskafaksin estäminen	115
Lähtevän faksin peruuttaminen.....	115
Faksin peruuttaminen alkuperäisten asiakirjojen skannaamisen aikana	115
Faksin peruuttaminen, kun alkuperäiset asiakirjat on skannattu muistiin	115
Faksiasetukset.....	116
Alkuperäinen koko	116
Sisältö	116
Sides (Duplex) (Sivut (kaksipuolisuus))	116
Resolution (Tarkkuus).....	116
Darkness (Tummuus).....	117
Lisäasetukset	117

Faksauslaadun parantaminen.....	117
Faksien pysäyttäminen ja välittäminen.....	118
Faksien viivästäminen	118
Faksin välittäminen	118
Skannaaminen FTP-osoitteeseen.....	120
Skannaaminen FTP-osoitteeseen.....	120
Skannaus FTP-osoitteeseen näppäimistöllä	120
Skannaaminen FTP-osoitteeseen pikavalintanumerolla	121
Skannaus FTP-osoitteeseen osoitekirjan avulla.....	121
Pikavalintojen luominen.....	121
FTP-pikavalinnan luominen upotetun Web-palvelimen kautta	121
FTP-pikavalinnan luominen kosketusnäytön kautta	122
FTP-asetukset.....	122
Alkuperäinen koko	122
Sides (Duplex) (Sivut (kaksipuolisuus))	122
Suunta.....	122
Binding (Sidonta)	122
Resolution (Tarkkuus).....	123
Lähetä muodossa.....	123
Content (Sisältö).....	123
Lisäasetukset	123
FTP-laadun parantaminen.....	124
Skannaaminen tietokoneeseen tai Flash-asemaan.....	125
Skannaaminen tietokoneeseen.....	125
Skannaaminen flash-asemalle.....	126
Skannausprofiiliasetusten perusteet.....	126
Quick Setup (Pika-asetukset)	126
Muotoilutyyppi	127
Compression (Pakkaus)	127
Oletussisältö	127
Color (Väri).....	127
Alkuperäinen koko	127
Orientation (Suunta).....	127
Sides (Duplex) (Sivut (kaksipuolisuus))	128
Darkness (Tummuus).....	128
Resolution (Tarkkuus).....	128
Kuvankäsittelyn lisäasetukset	128
Skannauslaadun parantaminen.....	128

tulostaminen.....129

Asiakirjan tulostaminen.....	129
Tulostaminen erikoismateriaaleille.....	129
Vinkkejä kirjelomakkeiden käyttämisestä.....	129
Vinkkejä piirtoheitinkalvojen käyttämisestä.....	130
Kirjekuorten käyttövihjeitä.....	130
Tarrojen käyttövihjeitä.....	131
Kartongin käyttövihjeitä.....	131
Luottamuksellisten ja muiden arkistoitujen töiden tulostaminen.....	132
Töiden arkistointi tulostimeen.....	132
Luottamuksellisten ja muiden arkiston töiden tulostaminen Windowsissa.....	132
Luottamuksellisten töiden ja muiden arkiston töiden tulostaminen Macintoshissa.....	133
Tulostaminen flash-asemasta.....	134
Tietosivujen tulostaminen.....	135
Hakemistoluettelon tulostaminen.....	135
Tulostuslaadun testisivujen tulostaminen.....	135
Tulostustyön peruuttaminen.....	135
Tulostustyön peruuttaminen tulostimen ohjauspaneelisti.....	135
Tulostustyön peruuttaminen tietokoneesta.....	136

Tukosten poistaminen.....138

Tukosten välttäminen.....	138
Tukosnumerot ja tukosalueet.....	139
200 ja 201 Paperitukokset.....	139
202 paperitukos.....	141
230–239 paperitukokset.....	142
240–249 paperitukokset.....	143
250 paperitukos.....	144
260 Paperitukos.....	145
270–279 paperitukokset.....	145
280–282 paperitukokset.....	145
283 nidontatukokset.....	146
290–294 paperitukokset.....	148

Tulostimen valikot.....150

Menus (Valikot) -luettelo.....	150
Paper (Paperi) -valikko.....	151
Oletuslähde-valikko.....	151
Paperikoko/-laji-valikko.....	151

Monisyötön asetus -valikko.....	154
Kirjekuoritoiminto	155
Korvaava paperikoko -valikko	155
Paperin laatu -valikko	155
Paperin paino -valikko	157
Paperin lisäys -valikko	158
Mukautetut lajit -valikko	159
Custom Names (Mukautetut nimet) -valikko.....	160
Mukautetut skannauskoot -valikko.....	160
Custom Bin Names (Mukautetut alustojen nimet) -valikko.....	160
Universal-valikko.....	161
Bin Setup (Alustan asetus) -valikko	161
Raportit-valikko.....	162
Verkko/portit-valikko.....	164
Aktiivinen NIC -valikko	164
Vakioverkko- tai Verkko <x> -valikot	164
SMTP-asetukset-valikko.....	166
Verkkoraportit-valikko	167
Verkkokortti-valikko.....	167
TCP/IP-valikko	168
IPv6-valikko	169
Wireless (Langaton) -valikko.....	170
AppleTalk-valikko	171
NetWare-valikko	171
LexLink-valikko	172
Vakio-USB-valikko.....	172
Rinnakkaisportti <x> -valikko.....	174
Sarja <x> -valikko.....	176
Suojaus-valikko.....	179
Sekalaiset-valikko.....	179
Luottamuksellinen tulostus -valikko.....	180
Kiintolevyn pyyhintävalikko.....	180
Suojaustarkistusloki-valikko.....	182
Päiväyksen ja ajan määrittäminen.....	182
Asetukset-valikko.....	183
General Settings (Yleisasetukset) -valikko	183
Copy Settings (Kopiointiasetukset) -valikko	191
Faksiasetukset-valikko	197
E-mail Settings (Sähköpostiasetukset) -valikko	207
FTP Settings (FTP-asetukset) -valikko	213
Flash Drive -valikko	216
Tulostusasetukset	222
Help (Ohje) -valikko.....	234

Tulostimen ilmoitukset	235
Tila- ja virheilmoitusluettelo.....	235
Tulostimen ylläpito	254
Tulostimen ulkopuolen puhdistaminen.....	254
Skannaustason puhdistaminen.....	255
Skannerin kohdistaminen.....	256
Tarvikkeiden varastointi.....	257
Tulostustarvikkeiden käyttöiän pidentäminen.....	257
Tulostustarvikkeiden tilan tarkistaminen.....	258
Tarvikkeiden tilan tarkistaminen tulostimen ohjauspaneelista.....	258
Tarvikkeiden tilan tarkistaminen verkkotietokoneesta.....	258
Tarvikkeiden tilaaminen.....	258
Tulostinkasettien tilaaminen.....	258
Tulostimen siirtäminen.....	259
Ennen tulostimen siirtämistä.....	259
Tulostimen siirtäminen toiseen paikkaan.....	259
Tulostimen asentaminen uuteen paikkaan.....	259
Tulostimen kuljettaminen.....	260
Ylläpidollinen tuki	261
Upotetun verkkopalvelimen käyttäminen.....	261
Laitteen tilan tarkastaminen.....	261
Sähköpostihälytysten määrittäminen.....	261
Raporttien tarkasteleminen.....	262
Näytön kirkkauden säätäminen.....	262
Virransäädön säätäminen.....	262
Tehdasasetusten palauttaminen.....	263
Vianmääritys	264
Tavallisimpien tulostusongelmien ratkaiseminen.....	264
Tulostimen ohjauspaneelin näyttö on tyhjä, tai siinä näkyy vain vinoneliöitä.....	264
Tulostusongelmien ratkaiseminen.....	264
Monikieliset PDF-tiedostot eivät tulostu.....	264
Näyttöön tulee ilmoitus USB-aseman lukuvirheestä.....	264
Työt eivät tulostu.....	265
Luottamukselliset ja muut arkiston työt eivät tulostu.....	265
Työn tulostuminen kestää odotettua kauemmin.....	266
Työ tulostuu väärästä lokeroista tai väärälle paperille.....	266

Väärä merkkejä tulostuu	266
Lokeroiden yhdistäminen ei toimi.....	267
Suuria tulostustöitä ei lajitella.....	267
Tulostus katkeaa odottamattomista kohdista.....	267
Kopiointiongelmien ratkaiseminen.....	268
Kopiokone ei vastaa.....	268
Skanneri ei sulkeudu.....	268
Heikko kopiointilaatu	268
Asiakirja tai valokuva kopioituu vain osittain	270
Skanneriongelmien ratkaiseminen.....	270
Vastaamattoman skannerin tarkistaminen	270
Skannaus epäonnistui.....	270
Skannaaminen kestää liian kauan tai aiheuttaa tietokoneen toimintahäiriön	271
Huono skannauslaatu	271
Asiakirja tai valokuva skannautuu vain osittain.....	271
Skannaaminen tietokoneesta ei onnistu.....	272
Faksiongelmien ratkaiseminen.....	272
Soittajan tunnus ei näy	272
Faksin lähettäminen tai vastaanottaminen ei onnistu.....	272
Faksien lähettäminen onnistuu mutta vastaanottaminen ei	274
Faksien vastaanottaminen onnistuu mutta lähettäminen ei	274
Vastaanotetun faksin tulostuslaatu on huono	275
Lisävarusteongelmien ratkaiseminen.....	276
Lisävaruste ei toimi oikein tai lakkaa toimimasta asennuksen jälkeen	276
Paperilokerot.....	276
2000 arkin lokero	277
Kirjekuoren syöttölaite.....	277
Vastaanottolaitteet	278
Flash-muistikortti.....	278
Kiintolevy ja sovitin	278
sisäinen laajennusportti (ISP)	278
Muistikortti.....	278
Paperinsyöttöongelmien ratkaiseminen.....	278
Paperi juuttuu usein	278
Paperitukosilmoitus ei poistu tukoksen poistamisen jälkeen	279
Tukoksen aiheuttanut sivu ei tulostu uudelleen tukoksen poistamisen jälkeen	279
Tulostuslaatuongelmat.....	280
Tulostuslaatuongelmien selvittäminen.....	280
Tyhjiä sivuja.....	280
Merkkien reunat ovat rosoiset tai epätasaiset.....	281
Leikkautuneet kuvat	281
Haamukuvia	281
Harmaa tausta.....	282

Väärät marginaalit	282
Paperin käpristyminen	283
Epätasainen tulostusjälki	283
Toistuvat virhekuviot.....	284
Vino tuloste	285
Tasaiset mustat tai valkoiset raidat	285
Tuloste on liian vaalea.....	286
Tuloste on liian tumma.....	287
Sivut ovat yhtenäisen värin peitossa	288
Raidalliset pystysuorat viivat	288
Sivulla on sumumainen väriainekuvio tai taustavarjostusta.....	289
Väriaine varisee pois	289
Väriainepilkkuja	290
Kalvojen tulostuslaatu on huono.....	290
Upotettu verkkopalvelin ei avaudu.....	290
Tarkista verkkoliitännät	290
Tarkista verkkoasetukset	291
Yhteyden ottaminen asiakastukeen.....	291
Tiedotteet.....	292
Painokseen liitettävä tiedote.....	292
Industry Canada -ilmoitukset.....	292
Virrankulutus.....	297
Hakemisto.....	299

Turvaohjeet

Kytke virtajohto kunnolla maadoitettuun sähköpistokkeeseen, joka on lähellä ja helposti saatavilla.

Älä käytä tätä tuotetta veden lähellä tai kosteissa tiloissa.

 **VAARA—LOUKKAANTUMISVAARA:** Tuotteessa käytetään laseria. Muiden kuin tässä tekstissä mainittujen ohjainten tai säädinten käyttö tai menettelyjen toteuttaminen saattavat aiheuttaa vaarallista säteilyä.

Tuotteessa käytetään tulostusmenetelmää, joka kuumentaa tulostusmateriaalin. Kuumuus voi aiheuttaa sen, että tulostusmateriaalista tulee päästöjä. Pehdy huolellisesti käyttöohjeisiin, joissa käsitellään tulostusmateriaalin valintaa, jotta haitalliset päästöt voidaan välttää.

Vaihda litiumakku varovasti.

 **VAARA—LOUKKAANTUMISVAARA:** Litiumakun poistaminen väärin aiheuttaa räjähdysvaaran. Vaihda se ainoastaan samanlaiseen tai vastaavaan litiumakkuun. Älä lataa, pura tai polta litiumakkua. Hävitä käytetyt akut valmistajan ohjeiden ja paikallisten säädösten mukaisesti.

 **VAARA—KUUMA PINTA:** Tulostimen sisäosat voivat olla kuumat. Voit estää kuumien osien aiheuttamia vammoja koskettamalla osia vasta, kun ne ovat jäähtyneet.

 **VAARA—LOUKKAANTUMISVAARA:** Tulostin painaa yli 18 kiloa, ja sen turvalliseen liikuttamiseen tarvitaan vähintään kaksi asiantuntevaa henkilöä.

 **VAARA—LOUKKAANTUMISVAARA:** Toimi seuraavien ohjeiden mukaan ennen tulostimen siirtämistä, jotta et vahingoittaisi ketään tai tulostinta:

- Katkaise tulostimesta virta ja irrota virtajohto pistorasiasta.
- Irrota kaikki johdot ja kaapelit tulostimesta, ennen kuin siirrät sitä.
- Jos käytössä on vetolaatikko, nosta tulostin ensin ja aseta se sivuun. Älä nosta tulostinta ja vetolaatikkoa samaan aikaan.

Huomautus: Nosta tulostinta sen sivuilla olevista kädensijoista.

Käytä vain tämän tuotteen mukana toimitettua tai valmistajan hyväksymää virtajohtoa.

Käytä tuotteen mukana toimitettua RJ-11-tietoliikennejohtoa tai vähintään 26 AWG -kokoista korvaavaa johtoa, kun yhdistät laitteen julkiseen puhelinverkkoon.

 **VAARA—SÄHKÖISKUN VAARA:** Jos käsittelet emolevyä tai asennat muisti- tai lisäkortteja tulostimen asentamisen jälkeen, katkaise ensin tulostimesta virta ja irrota virtajohto pistorasiasta. Jos tulostimeen on liitetty muita laitteita, katkaise niistäkin virta ja irrota niistä kaikki tulostimeen kytketyt kaapelit.

 **VAARA—SÄHKÖISKUN VAARA:** Varmista, että kaikki ulkoisten liitäntöjen liittimet (kuten Ethernet- ja puhelinliittimet) on kytketty merkittyihin liitäntäportteihinsa.

Tuote täyttää kansainväliset turvamääräykset, kun siinä käytetään tietyn valmistajan osia. Joidenkin osien turvapiirteet eivät aina ole ilmeisiä. Valmistaja ei vastaa vaihto-osien käytöstä

 **VAARA—LOUKKAANTUMISVAARA:** Älä kierrä, solmi tai rusenna virtajohtoa äläkä aseta sen päälle painavia esineitä. Älä altista virtajohtoa hiertymiselle tai paineelle. Älä jätä virtajohtoa puristukseen esimerkiksi huonekalujen ja seinän väliin. Jos virtajohtoa käytetään väärin, siitä voi seurata tulipalon tai sähköiskun vaara. Tutki virtajohto säännöllisesti vaurioiden varalta. Irrota virtajohto pistorasiasta ennen tutkimusta.

Kun tarvitset huolto- tai korjauspalveluja, käänny ammattilaisten puoleen.

 **VAARA—SÄHKÖISKUN VAARA:** Kun puhdistat tulostimen sisäosaa, voit välttää sähköiskun riskiä irrottamalla virtapistokkeen pistorasiasta ja irrottamalla kaikki kaapelit tulostimesta ennen jatkamista.

 **VAARA—SÄHKÖISKUN VAARA:** Älä käytä laitteen faksiominaisuuksia ukkosmyrskyn aikana. Älä asenna laitetta äläkä tee (esimerkiksi virtajohdon tai puhelimen) sähkö- ja kaapeliliitännöitä ukkosajan aikana.

 **VAARA—KAATUMISVAARA:** Lattiaan asennettavissa kokoonpanoissa tarvitaan lisäkalusteita varmistamaan asennuksen tukevuus. Käytä joko tulostimen jalustaa tai tukea, jos käytät suurikapasiteettista syttölokeroa, kaksipuolista tulostusyksikköä ja syöttölaitetta tai useampaa kuin yhtä syöttölaitetta. Jos tulostin on monitoimilaite, jolla voi skannata, kopioida ja faksata, saatat tarvita ylimääräisen tulostinjalustan. Lisätietoja on osoitteessa www.infoprint.com/literature/workgroupconfig.

SÄILYTÄ NÄMÄ OHJEET.

Tietoja tulostimesta

Tulostinkokoonpanot

Huomautus: Tulostinkokoonpano voi vaihdella tulostinmallin mukaan.

Perusmallit

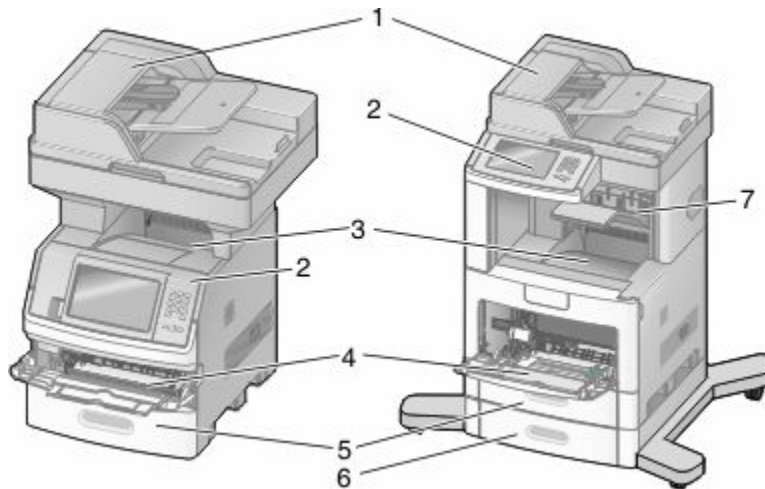

1	Automaattinen asiakirjansyöttölaite (ADF)
2	Tulostimen ohjauspaneeli
3	Vakiovastaaanottoalusta
4	Moni-syöttö-laite
5	550 arkin lokero (Lokero 1)
6	550 arkin lokero (Lokero 2)
7	Lisävastaaanottoalusta

Tulostimen paikan valitseminen

Kun valitset tulostimelle paikkaa, jätä tarpeeksi tilaa lokeroiden, kansien ja luukkujen avaamista varten. Jos aiot asentaa lisävarusteita, jätä tilaa myös niille. Muista lisäksi

- Varmista, että ilmankierto täyttää tarkistetun ASHRAE 62 -standardin vaatimukset.
- sijoittaa tulostin tasaiselle, vakaalle alustalle.
- Tulostimen sijoituspaikan on oltava
 - sellainen, ettei ilmastointilaitteista, lämmittimistä tai tuulettimista tuleva ilmavirta suuntaudu suoraan sinne
 - kosteus- ja lämpötilaolosuhteiltaan vakaa sekä sellainen, että siihen ei osu suora auringonvalo
 - puhdas, kuiva ja pölytön.
- Varmista hyvä ilmankierto jättämällä suositeltu määrä tyhjää tilaa tulostimen ympärille:

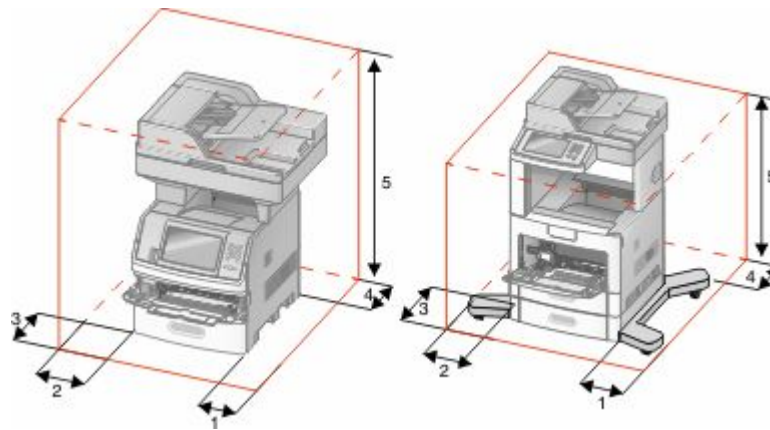

1	Oikea puoli	20 cm (8 tuumaa)
2	Vasen puoli	31 cm
3	Etupuoli	51 cm
4	Takapuoli	20 cm (8 tuumaa)
5	Ylä	31 cm

Skannerin perustoiminnot

Skannerilla voidaan kopioida, faksata ja skannata verkkoon suurissa työryhmissä. Toiminnot:

- nopea kopioiminen tai asetusten muuttaminen ohjauspaneelista tiettyjä kopiointitietoja varten
- faksin lähettäminen tulostimen ohjauspaneelista
- faksin lähettäminen useisiin faksikohteisiin kerralla
- asiakirjojen skannaaminen ja lähettäminen tietokoneeseen, sähköpostiosoitteeseen, flash-asemaan tai FTP-kohteeseen
- asiakirjojen skannaaminen ja lähettäminen toiseen tulostimeen (PDF-tiedostona FTP:n kautta)

Automaattinen asiakirjansyöttölaite ja skannaustaso

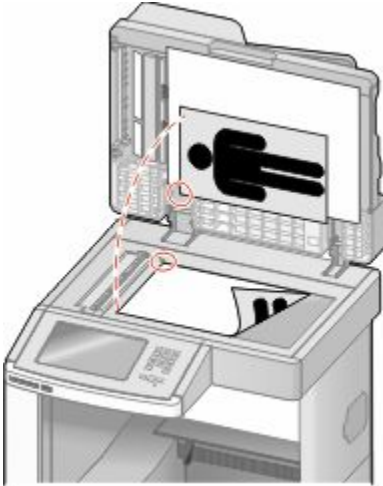
Automaattinen asiakirjansyöttölaite (ADF)	Skannaustaso
 <p>Käytä automaattista asiakirjansyöttölaitea monisivuisten asiakirjojen kopioimiseen.</p>	 <p>Käytä skannaustasoa, kun tulostat yksittäisiä sivuja, pieniä kohteita (kuten postikortteja tai valokuvia), kalvoja, valokuvapaperia tai ohuita materiaaleja (kuten lehtileikkeitä tai itsejäljentäviä lomakkeita).</p>

Asiakirjoja voi skannata automaattisesta asiakirjansyöttölaiteesta tai skannaustasolta.

Automaattisen asiakirjansyöttölaitteen (ADF) käyttäminen

Automaattisesta asiakirjansyöttölaiteesta voidaan skannata useita sivuja, mukaan lukien kaksipuoliset sivut. Automaattisen asiakirjansyöttölaitteen käyttäminen:

- Aseta asiakirja automaattiseen asiakirjansyöttölaiteeseen kuvapuoli ylöspäin ja lyhyt reuna edellä.
- Aseta automaattisen asiakirjansyöttölaitteen lokeroon enintään 75 arkkiä tavallista paperia.
- Voit skannata asiakirjoja, joiden koko on vähintään 76,2 x 139,4 mm (3,0 x 5,5 tuumaa) ja enintään 215,9 x 355,6 mm (8,5 x 14 tuumaa).
- Voit skannata asiakirjoja, joissa on erikokoisia sivuja (Letter ja Legal).
- Voit skannata asiakirjoja, joiden paino on 52 - 120 g/m².
- Älä aseta automaattiseen asiakirjansyöttölaiteeseen postikortteja, valokuvia, pieniä kohteita, kalvoja, valokuvapaperia tai mitään lehtileikkeiden kaltaisia ohuita alkuperäiskappaleita. Aseta ne skannaustasolle.









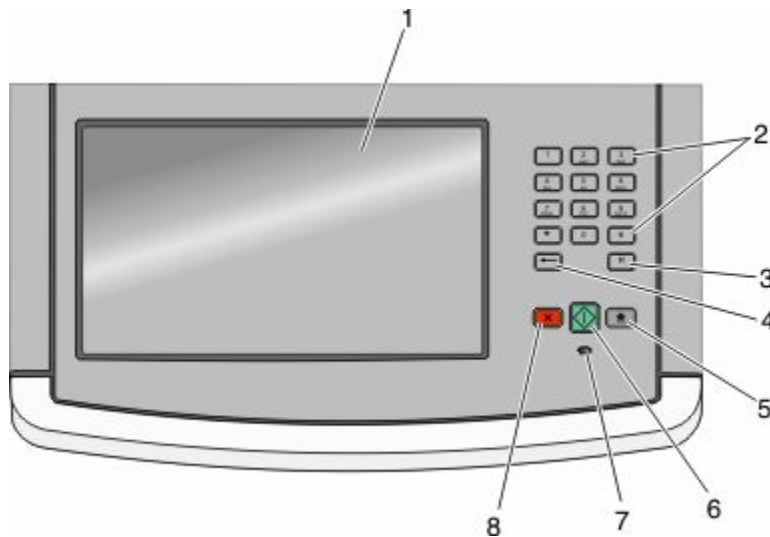



Skannaustason käyttäminen







Skannaustasolta voidaan skannata tai kopioida yksittäisiä sivuja tai kirjan sivuja. Skannaustason käyttäminen:

- Aseta asiakirja skannaustasolle kuvapuoli alaspäin vasempaan yläkulmaan.
- Voit skannata tai kopioida asiakirjoja, joiden koko on enintään 215,9 x 355,6 mm (8,5 x 14 tuumaa).
- Voit kopioida kirjoja, joiden paksuus on enintään 25,3 mm (1 tuuma).

Tulostimen ohjauspaneeli



Kohde	Kuvaus
1	Näyttö Näyttää skannaus-, kopiointi-, faksaus- ja tulostusasetukset sekä tila- ja virheilmoitukset.
2	Näppäimistö Voit kirjoittaa numeroita tai muita merkkejä näytössä. 
3	Tauko  <ul style="list-style-type: none"> • Voit lisätä kahden tai kolmen sekunnin tauon faksinumeroon painamalla -painiketta. Faksin vastaanottaja -kentässä tauko merkitään pilkulla (,). • Kun olet aloitusnäytössä, voit valita faksinumeron uudelleen painamalla -painiketta. • Painike toimii ainoastaan Faksi-valikossa tai faksitoimintojen yhteydessä. Jos -painiketta painetaan muualla kuin Faksi-valikossa, aloitusnäytössä tai muun kuin faksitoiminnon yhteydessä, laitteesta kuuluu virhemerkkiäni.
4	Takaisin  <p>Kun olet Kopio-valikossa, voit poistaa Kopiomäärä-kohdan oikeanpuoleisen numeron painamalla -painiketta. Jos koko luku poistetaan painamalla -painiketta useita kertoja, näyttöön tulee oletusarvo 1.</p> <p>Kun olet Faksikohde-luettelossa, voit poistaa manuaalisesti annetun luvun oikeanpuoleisen numeron painamalla -painiketta. Painamalla -painiketta voit lisäksi poistaa pikavalintamerkin kokonaan. Kun kokonainen rivi on poistettu ja -painiketta painetaan uudelleen, kohdistin siirtyy edelliselle riville.</p> <p>Kun olet Sähköpostikohde-luettelossa, voit poistaa kohdistimen vasemmalla puolella olevan merkin painamalla -painiketta. Jos merkki on pikavalinnassa, pikavalinta poistetaan.</p>

Kohde		Kuvaus
5	Aloitus 	Painamalla  -painiketta voit palata aloitusnäyttöön.
6	Käynnistä 	<ul style="list-style-type: none"> • Painamalla -painiketta voit käynnistää näytössä näkyvän nykyisen työn. • Kun olet aloitusnäytössä, voit käynnistää kopiointityön käyttämällä oletusasetuksia painamalla -painiketta. • Painikkeen painaminen työn skannaamisen aikana ei vaikuta mitenkään.
7	Merkkivalo	Osoittaa tulostimen tilan: <ul style="list-style-type: none"> • Off (Ei pala) — virta on katkaistu. • Blinking green (Vilkkuu vihreänä) — tulostin lämpenee, käsittelee tietoja tai tulostaa. • Solid green (Tasainen vihreä) — tulostimen virta on kytketty, tulostin on vapaa. • Blinking red (Vilkkuu punaisena) — tulostin vaatii käyttäjän toimia.
8	Seis 	Keskeyttää tulostimen toiminnan Näyttöön tulee vaihtoehtoluettelo, kun Pysäytetty -teksti näkyy näytössä.

Aloituspäyttö

Kun tulostimeen on kytketty virta ja tulostin on lämmennyt, näyttöön tulee seuraava perusnäky eli aloitusnäyttö. Aloitusnäytön painikkeilla voit aloittaa toiminnon, kuten kopiointin, faksauksen tai skannauksen, avata valikkonäytön tai vastata viesteihin.

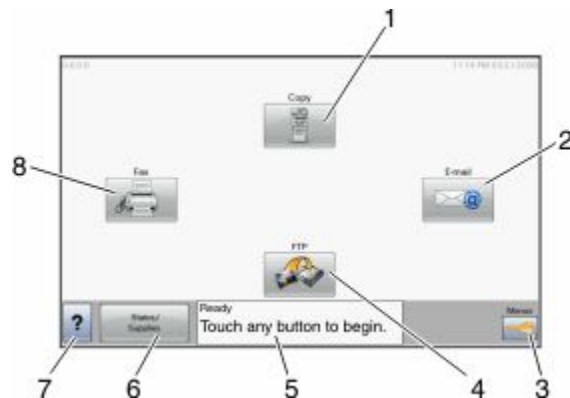

Näytön kohde		Kuvaus
1	Kopiointi	Avaa Kopio-valikot Huomautus: Voit avata Kopio-valikot myös painamalla näppäimistön numeronäppäintä aloitusnäytössä.
2	Sähköposti	Avaa sähköpostivalikot
3	Valikot	Avaa valikot. Nämä valikot ovat käytettävissä ainoastaan, kun tulostimen tila on Valmis .

Näytön kohde		Kuvaus
4	FTP	Avaa FTP-valikot Huomautus: Tämän toiminnon määrittää järjestelmänvalvoja. Kun se on määritetty, se näkyy näytössä.
5	Tilailmoitusrivi	<ul style="list-style-type: none"> Näyttää tulostimen tilan, esimerkiksi Valmis tai Varattu. Näyttää tulostimen ilmoitukset, esimerkiksi Väriaine vähissä. Näyttää ohjeita, joissa neuvotaan, mitä on tehtävä, jotta tulostin voi jatkaa työn käsittelemistä (esimerkiksi Sulje luukku tai Asenna värikasetti).
6	Tila/Tarvikkeet	Näky näytössä aina, kun tulostimen tilarivillä on ilmoitus, joka edellyttää käyttäjän toimia. Koskettamalla painiketta voit avata ilmoitusnäytön, jossa on lisätietoja ilmoituksesta, muun muassa ohjeet sen poistamiseen.
7	Vihjeitä	Kaikissa valikoissa on vihjepainike. Vihjeet ovat kosketusnäytön käytönaikainen ohjetoiminto.
8	Faksi	Avaa faksivalikot.

Aloituspainikkeissa voi olla muitakin painikkeita:

Näytön kohde	Toiminto
Vapauta fakseja arkistosta	Jos tämä painike näkyy, laitteen arkistossa on fakseja, joille on määritetty viivästysaika. Voit avata faksiarkiston koskettamalla painiketta.
Haku arkistosta	Hakee joitakin seuraavista kohteista ja näyttää hakutulokset: <ul style="list-style-type: none"> arkiston töiden tai luottamuksellisten tulostustöiden käyttäjätunnukset muiden arkiston töiden kuin luottamuksellisten töiden nimet profiilien nimet kirjanmerkkisäilön tai töiden nimet USB-säilön tai töiden nimet (ainoastaan tuetut tiedostotunnisteet).
Arkisto	Avaa arkistonäytön.
Lukitse laite	Tämä painike on näytössä, kun tulostin ei ole lukittu, ja laitteen lukitus-PIN on asetettu. Tämä painike avaa PIN-tunnuksen kirjoitusnäytön. Tulostimen ohjauspaneeli (kosketusnäyttö ja painikkeet) voidaan lukita antamalla oikea PIN-koodi.
Avaa laite	Tämä painike on näytössä, kun tulostin on lukittu. Tulostimen ohjauspaneelin painikkeita ja pikavalintoja ei voi käyttää, kun painike on näytössä. Tämä painike avaa PIN-tunnuksen kirjoitusnäytön. Tulostimen ohjauspaneeli (kosketusnäyttö ja painikkeet) voidaan avata antamalla oikea PIN-koodi.
Peruuta työt	Avaa Peruuta työt -näytön. Peruuta työt -näytössä on kolme otsikkoa: Tulostus, Faksi ja Verkko. Seuraavat kohteet ovat käytettävissä Tulostus-, Faksi- ja Verkko-kohdissa: <ul style="list-style-type: none"> Tulostustyö Kopiointityö Faksiprofiili FTP Sähköpostin lähetykset Kunkin otsikon alapuolella on työluettelosarake, jossa näkyy enintään kolme työtä. Jokainen työ on painike, jota koskettamalla voit tarkastella työn tietoja. Jos sarakkeessa on enemmän kuin kolme työtä, näytössä on nuoli, jolla voit selata töitä.



Kosketusnäytön painikkeiden käyttäminen

Huomautus: Näytöt ja painikkeet voivat poiketa kuvista lisävarusteiden ja asetusten mukaan.





Kosketusnäyttö (esimerkki)







Painike	Toiminto
	Palauttaa näkymän aloitusnäyttöön.
	Avaa luettelon
	Vieritys seuraavaan arvoon laskevassa järjestyksessä
	Vieritys seuraavaan arvoon nousevassa järjestyksessä
	Vieritys vasemmalle

Painike	Toiminto
Oikea nuoli 	Vieritys oikealle
Lähetä 	Tallentaa arvon käyttäjän uudeksi oletusasetukseksi
Takaisin 	Palauttaa näkymän takaisin edelliseen näyttöön

Muut kosketusnäytön painikkeet

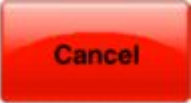
Painike	Toiminto
Alanuoli 	Siirtyminen seuraavaan näyttöön alaspäin
Ylänuoli 	Siirtyminen seuraavaan näyttöön ylöspäin
Valitsematon valintanappi 	Tämä on valitsematon valintanappi. Valintanappi näkyy harmaana, mikä osoittaa, että se on valitsematon.
Valittu valintanappi 	Tämä on valittu valintanappi. Valintanappi näkyy sinisenä, mikä osoittaa, että se on valittu.

Painike	Toiminto
Peruuta työt 	Avaa Peruuta työt -näytön. Peruuta työt -näytössä on kolme otsikkoa: Tulostus, Faksi ja Verkko. Seuraavat kohteet ovat käytettävissä Tulostus-, Faksi- ja Verkko-kohdissa: <ul style="list-style-type: none"> • Tulostustyö • Kopiointityö • Faksiprofiili • FTP • Sähköpostin lähetys Kunkin otsikon alapuolella on työluettelosarake, jossa näkyy enintään kolme työtä. Jokainen työ on painike, jota koskettamalla voit tarkastella työn tietoja. Jos sarakkeessa on enemmän kuin kolme työtä, näytössä on nuoli, jolla voit selata töitä.
Jatka 	Valitse tämä painike, kun työhön on tehtävä lisää muutoksia tai kun paperitukos on poistettu.
Peruuta 	<ul style="list-style-type: none"> • Peruuttaa toiminnon tai valinnan • Poistuu näytöstä ja palaa edelliseen näyttöön
Valitse 	Valitsee valikon tai valikkokohdan

Ominaisuudet

Ominaisuus	Kuvaus
Valikkopolku: <u>Valikot</u> → <u>Asetukset</u> → <u>Kopiointiasetukset</u> → <u>Kopiomäärä</u>	Valikkopolku näkyy kunkin valikkonäytön yläreunassa. Se osoittaa, miten nykyiseen valikkoon on päästy. Se osoittaa tarkan sijainnin valikkorakenteessa. Voit palata mihin tahansa polun valikkoon tai valikkokohtaan koskettamalla vastaavaa alleviivattua kohtaa. Kopiomäärä ei näy alleviivattuna, koska se on nykyinen näyttö. Jos kosketat jotakin Kopiomäärä-näytön alleviivattua kohtaa, ennen kuin kopiomäärä on asetettu ja tallennettu, valintaa ei tallenneta eikä sitä oteta käyttöön käyttäjän oletusasetuksena.
Virheilmoitus 	Jos näyttöön tulee virheilmoitus, joka sulkee toiminnon, kuten kopiointin tai faksauksen, toiminnon painikkeen yläpuolella näkyy aloitusnäytössä punainen piste. Se osoittaa virheilmoituksen olemassaolon.

Tulostimen lisäasennus

Sisäisten lisävarusteiden asentaminen

 **VAARA—SÄHKÖISKUN VAARA:** Jos käsittelet emolevyä tai asennat valinnaisia laitteita tai muistilaitteita tulostimen asentamisen jälkeen, katkaise ensin tulostimesta virta ja irrota virtajohto pistorasiasta. Jos tulostimeen on liitetty muita laitteita, katkaise niistäkin virta ja irrota kaikki tulostimeen kytketyt kaapelit.

Tulostimen liitännämahdollisuuksia ja muistikapasiteettia voidaan lisätä asentamalla valinnaisia lisäkortteja. Tämän osan ohjeiden avulla voit asentaa kortteja ja paikantaa poistettavia kortteja.

Kaikki luetellut vaihtoehdot eivät välttämättä ole käytettävissä. Kysy lisätietoja tulostimen ostopaikasta.

Saatavilla olevat sisäiset lisävarusteet

- muistikortit
 - tulostinmuisti
 - flash-muisti
 - fontit
- laiteohjelmakortit
 - viivakoodi ja lomakkeet
 - IPDS ja SCS/TNe
 - PrintCryption™
 - PRESCRIBE
- Tulostimen kiintolevy
- sisäiset laajennusportit (ISP)
 - RS-232-C-sarjaliitäntä-ISP-portti
 - 1284-B-rinnakkaisliitäntä-ISP-portti
 - MarkNet™ N8150802.11 b/g/n langaton ISP-portti
 - MarkNet N8130 10/100 Fiber ISP-portti
 - MarkNet N8120 10/100/1000 Ethernet ISP-portti
- MarkNet N8110 V-34 faksikortti

Emolevyn käsitteleminen ja sisäisten lisälaitteiden asentaminen

Huomautus: Tähän toimenpiteeseen tarvitaan tasapäinen ruuvitaltta.

VAARA—SÄHKÖISKUN VAARA: Jos käsittelet emolevyä tai asennat valinnaisia laitteita tai muistilaitteita tulostimen asentamisen jälkeen, katkaise tulostimesta virta ja irrota virtajohto pistorasiasta, ennen kuin jatkat. Jos tulostimeen on liitetty muita laitteita, katkaise niistäkin virta ja irrota kaikki tulostimeen kytketyt kaapelit.

1 Avaa emolevyn luukku.

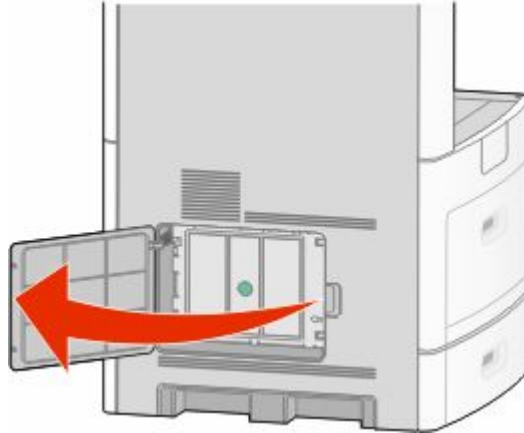

2 Löysää emolevyn suojakannen ruuvia tai ruuveja.

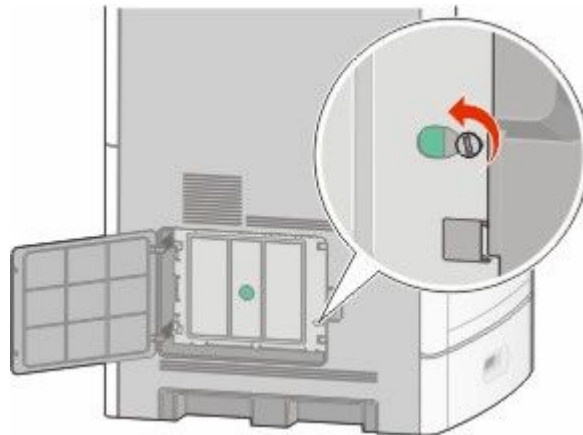

3 Poista emolevyn suojakansi.

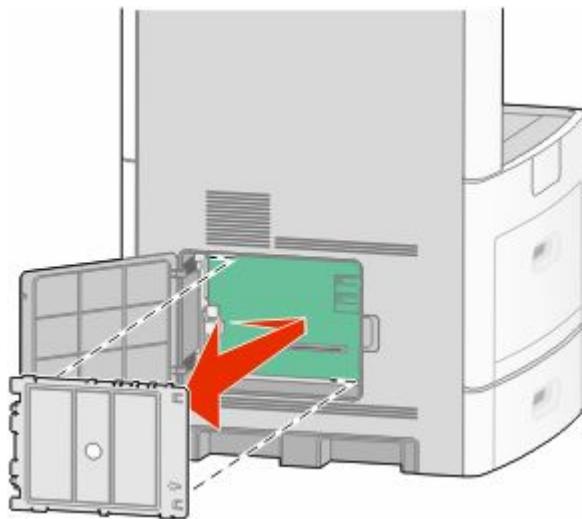

4 Etsi oikea liitin alla olevan kuvan avulla.

Varoitus — Vaurioitumisen mahdollisuus: Staattinen sähkö vahingoittaa helposti emolevyn elektronisia osia. Kosketa jotakin tulostimen metalliosaa, ennen kuin kosketat emolevyn elektronisia osia tai liittimiä.

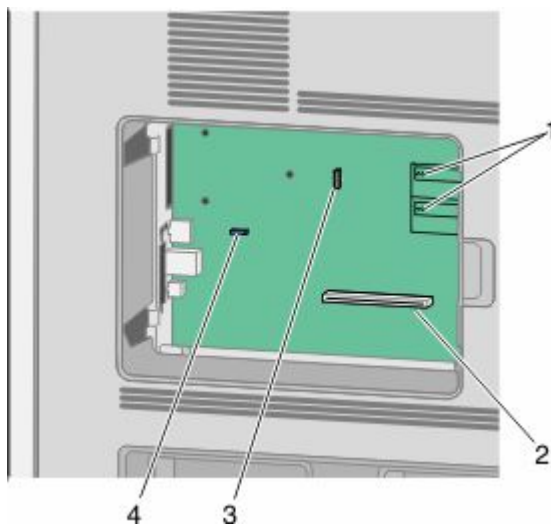

1	Laiteohjelmakortin ja flash-muistikortin liittimet
2	Muistikortin liitin
3	Sisäinen liitännäportti tai tulostimen kiintolevyn liitin
4	Faksikortin liitin

Muistikortin asentaminen

Huomautus: Tähän toimenpiteeseen tarvitaan tasapäinen ruuvitaltta.

VAARA—SÄHKÖISKUN VAARA: Jos käsittelet emolevyä tai asennat valinnaisia laitteita tai muistilaitteita tulostimen asentamisen jälkeen, katkaise tulostimesta virta ja irrota virtajohto pistorasiasta, ennen kuin jatkat. Jos tulostimeen on liitetty muita laitteita, katkaise niistäkin virta ja irrota kaikki tulostimeen kytketyt kaapelit.

Varoitus — Vaurioitumisen mahdollisuus: Staattinen sähkö vahingoittaa helposti emolevyn elektronisia osia. Kosketa jotakin tulostimen metalliosaa, ennen kuin kosketat emolevyn elektronisia osia tai liittimiä.

Valinnainen muistikortti on hankittavissa erikseen ja liitettävissä emolevyyn. Muistikortin asentaminen:

- 1 Irrota emolevyn metallilevy.



- 2 Poista muistikortti pakkauksestaan.

Huomautus: Vältä koskettamasta kortin reunassa olevia liitäntäkohtia.

- 3 Avaa muistikortin liitinsalvat.



4 Kohdista muistikortin lovet liittimessä oleviin kohouumiin.

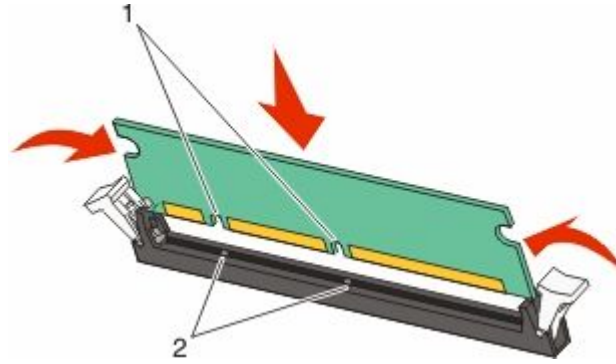

1	Lovet
2	Kohoumat

5 Työnnä muistikortti suoraan liittimeen niin, että se *napsahtaa* paikalleen.

6 Aseta emolevyn kansi takaisin paikalleen ja sulje emolevyn luukku.

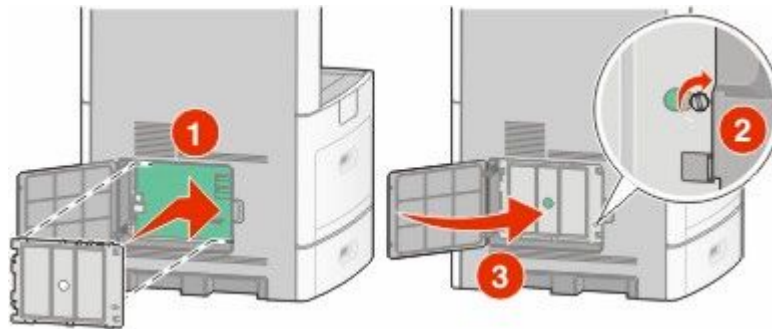

Flash-muistikortin tai laiteohjelmakortin asentaminen

Huomautus: Tähän toimenpiteeseen tarvitaan tasapäinen ruuvitaltta.

Emolevyssä on kaksi liitäntää, joihin voidaan kiinnittää valinnainen muistikortti tai laiteohjelmakortti. Emolevyyn voidaan asentaa vain jompikumpi kortti, mutta molempia liitäntöjä voidaan käyttää.

VAARA—SÄHKÖISKUN VAARA: Jos käsittelet emolevyä tai asennat valinnaisia laitteita tai muistilaitteita tulostimen asentamisen jälkeen, katkaise tulostimesta virta ja irrota virtajohto pistorasiasta, ennen kuin jatkat. Jos tulostimeen on liitetty muita laitteita, katkaise niistäkin virta ja irrota kaikki tulostimeen kytketyt kaapelit.

Varoitus — Vaurioitumisen mahdollisuus: Staattinen sähkö vahingoittaa helposti emolevyn elektronisia osia. Kosketa jotakin tulostimen metalliosaa, ennen kuin kosketat emolevyn elektronisia osia tai liittimiä.

1 Irrota emolevyn metallilevy.



2 Poista kortti pakkauksesta.

Huomautus: Älä kosketa kortin elektronisia osia.

3 Pidä kortin reunoista kiinni ja kohdista kortissa olevat kaksi muovinastaa kahteen emolevyssä olevaan koloon.

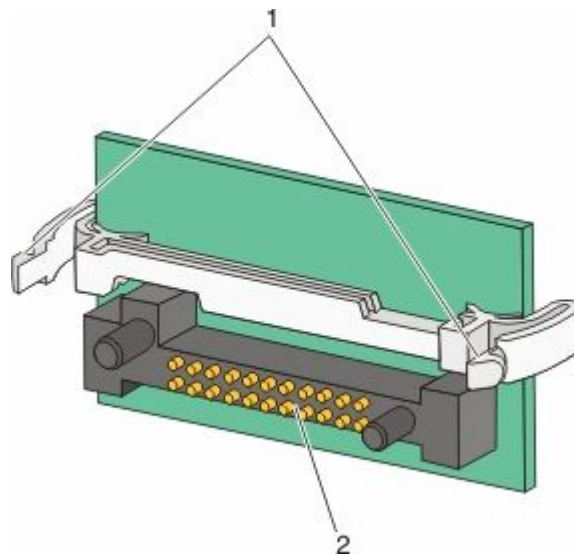

1	Muovinastat
2	Metallinastat

4 Paina kortti huolellisesti paikalleen.

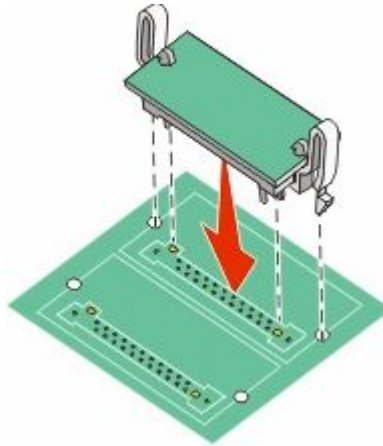

Huomautuksia:

- Kortin liittimen on kosketettava koko pituudeltaan emolevyä.
- Älä vahingoita liittimiä.

5 Aseta emolevyn kansi takaisin paikalleen ja sulje emolevyn luukku.

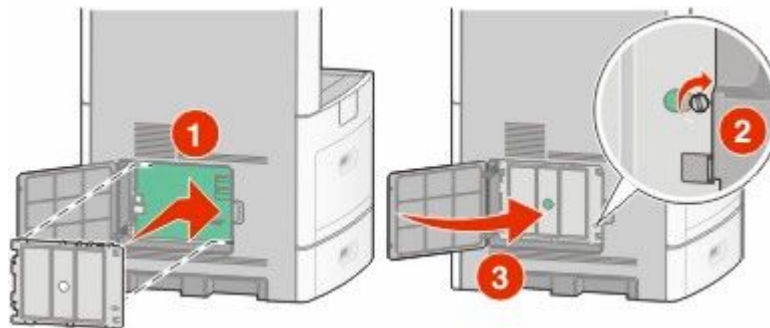

Sisäisen laajennusportin (ISP) asentaminen

Emolevy tukee yhtä valinnaista sisäistä laajennusporttia (ISP). Asentamalla ISP-portin saat lisää liitännämahdollisuuksia.

Huomautus: Tähän toimenpiteeseen tarvitaan tasapäinen ruuvitaltta.

VAARA—SÄHKÖISKUN VAARA: Jos käsittelet emolevyä tai asennat valinnaisia laitteita tai muistilaitteita tulostimen asentamisen jälkeen, katkaise tulostimesta virta ja irrota virtajohto pistorasiasta, ennen kuin jatkat. Jos tulostimeen on liitetty muita laitteita, katkaise niistäkin virta ja irrota kaikki tulostimeen kytketyt kaapelit.

Varoitus — Vaurioitumisen mahdollisuus: Staattinen sähkö vahingoittaa helposti emolevyn elektronisia osia. Kosketa jotakin tulostimen metalliosaa, ennen kuin kosketat emolevyn elektronisia osia tai liittimiä.

1 Irrota emolevyn metallilevy.



2 Poista ISP-portti ja muovinen asennuspala pakkauksestaan.

Huomautus: Vältä kortissa olevien komponenttien koskettamista.

3 Paikanna oikea liitin emolevyltä.

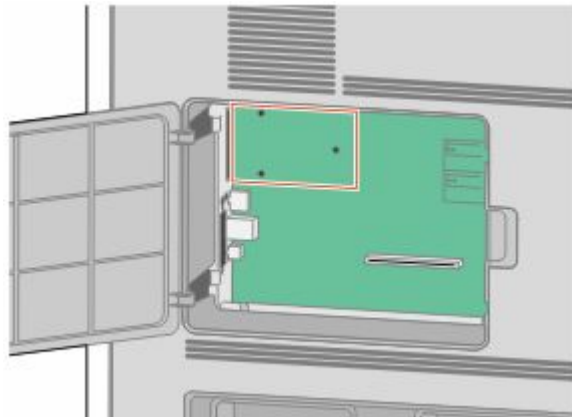

Huomautus: Jos valinnainen tulostimen kiintolevy on asennettuna, se täytyy ensin poistaa. Kiintolevyn poistaminen:

- a** Irrota tulostimen kiintolevyn liitäntäkaapeli emolevyiltä, mutta jätä kaapeli kiinni tulostimen kiintolevyyn. Irrota kaapeli puristamalla ensin liitäntäkaapelin pistokkeessa olevia siipiä, jotka avaavat salvan. Tämän jälkeen voit vetää kaapelin ulos.

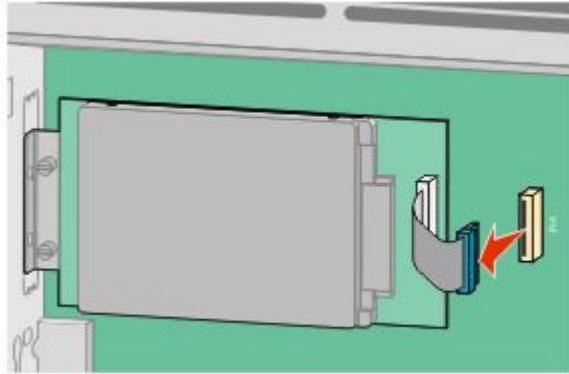

- b** Irrota ruuvit, jotka pitävät tulostimen kiintolevyä paikallaan.

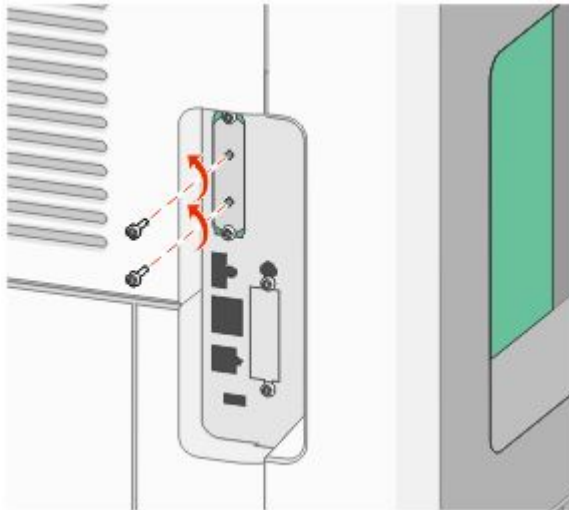

- c** Irrota tulostimen kiintolevy vetämällä sitä ylöspäin, jotta korokepalat nousevat paikoistaan.

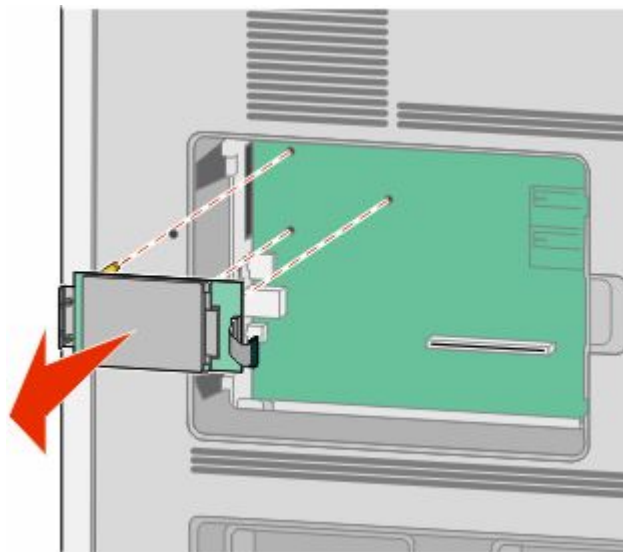

- d** Irrota sormiruuvit, joilla tulostimen kiintolevy on kiinni kannattimessaan, ja irrota kannatin. Aseta tulostimen kiintolevy sivuun.

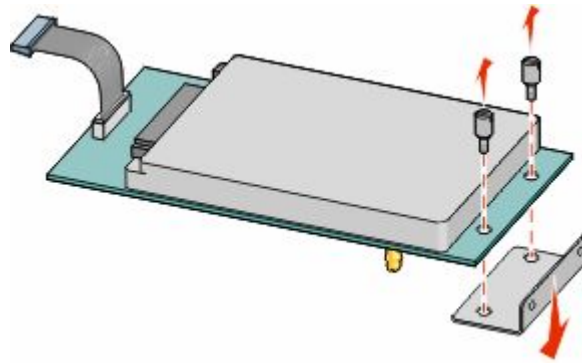

- 4** Irrota metallikansi ISP-portin aukosta.

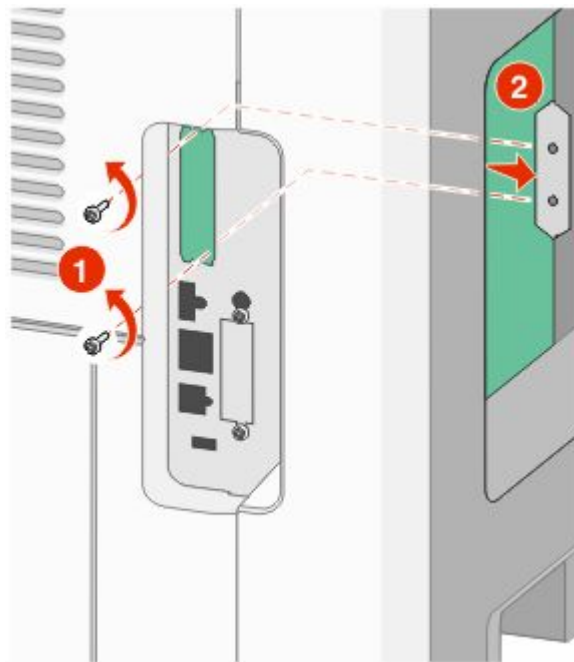

- 5** Kohdista muovisen asennuspalan tapit emolevyssä oleviin koloihin ja paina asennuspalaa alaspäin, kunnes se napsahtaa paikoilleen. Varmista, että jokainen tappi on kunnolla kiinni ja että asennuspala on tukevasti paikallaan emolevyssä.

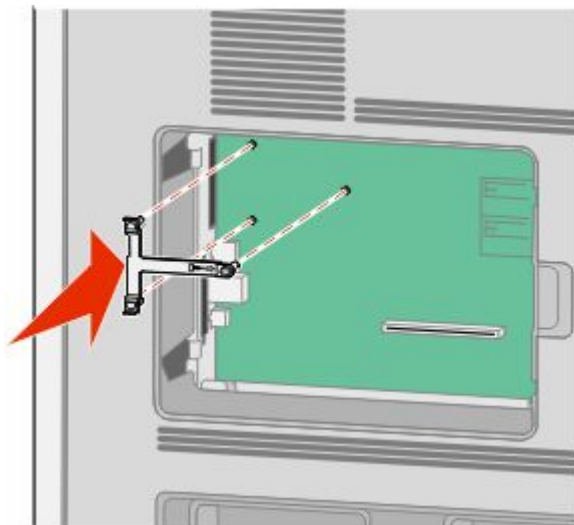

- 6** Asenna ISP-portti muoviseen asennuspalaan. Aseta ISP-portti viistosti muovisen asennuspalan yläpuolelle ja tuo ISP-porttia muovista asennuspalaa kohti siten, että kaikki ulkonevat liittimet menevät emolevyn kehyksessä olevan ISP-portin aukon läpi.

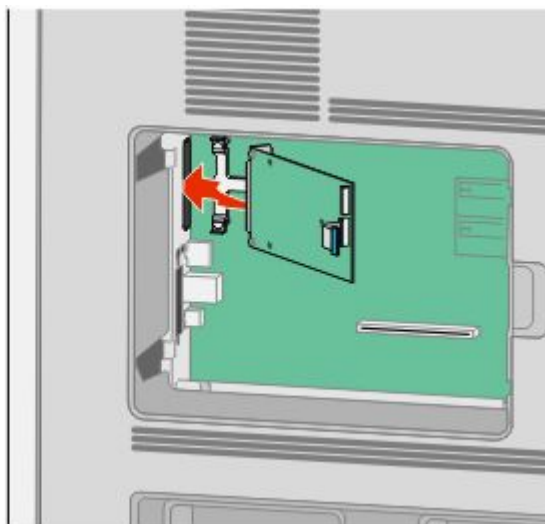

- 7** Laske ISP-portti kohti muovista asennuspalaa, kunnes ISP-portti on tukevasti paikoillaan muovisen asennuspalan ohjaimien välissä.

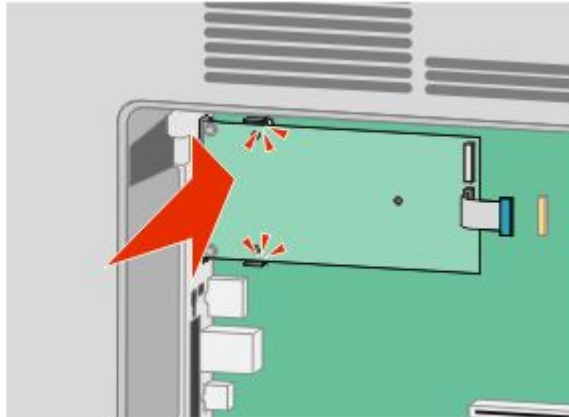

- 8** Asenna pitkä sormiruuvi ja käännä sitä myötäpäivään sen verran, että se pitää ISP-portin paikoillaan. Älä kuitenkaan kiristä sormiruuvia vielä.

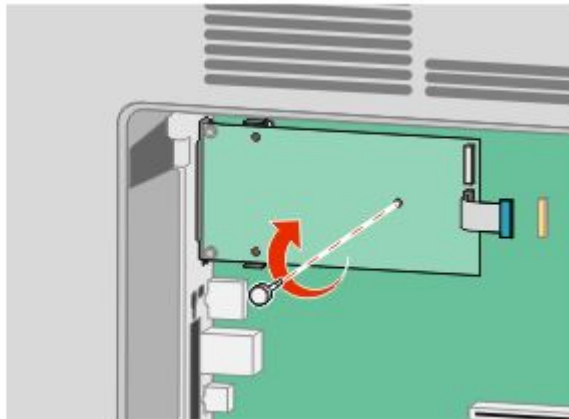

9 Kiinnitä ISP-portin kannatin emolevyn kehukseen kahdella ISP-portin mukana toimitetulla ruuvilla.

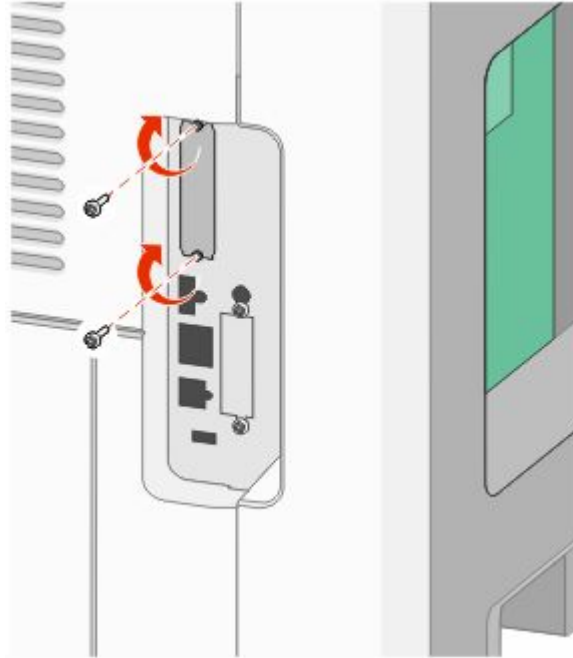

10 Kiristä pitkä sormiruuvi

Huomautus: Älä kiristä sormiruuvia liikaa.

11 Kiinnitä ISP-portin liitäntäkaapelin pistoke emolevyn pistorasiaan.

Huomautus: Pistokkeet ja pistorasiat on merkitty väreillä.

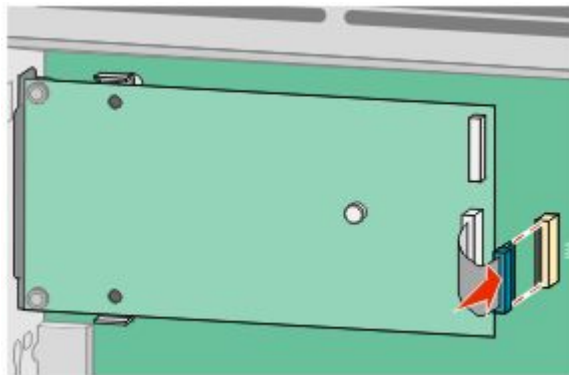

12 Jos tulostimen kiintolevy on ollut asennettuna, liitä tulostimen kiintolevy ISP-porttiin. Lisätietoja on kohdassa "Tulostimen kiintolevyn asentaminen" sivulla 36.

13 Aseta emolevyn kansi takaisin paikalleen ja sulje emolevyn luukku.

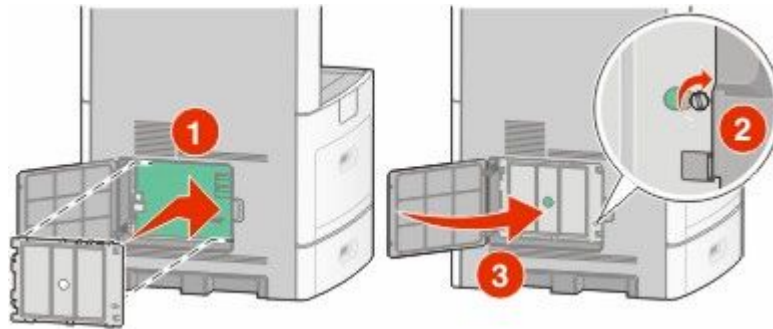

Tulostimen kiintolevyn asentaminen

Valinnainen tulostimen kiintolevy voidaan asentaa sisäiseen laajennusporttiin (ISP) tai ilman sitä.

Huomautus: Tähän toimenpiteeseen tarvitaan tasapäinen ruuvitaltta.

VAARA—SÄHKÖISKUN VAARA: Jos käsittelet emolevyä tai asennat valinnaisia laitteita tai muistilaitteita tulostimen asentamisen jälkeen, katkaise tulostimesta virta ja irrota virtajohto pistorasiasta, ennen kuin jatkat. Jos tulostimeen on liitetty muita laitteita, katkaise niistäkin virta ja irrota kaikki tulostimeen kytketyt kaapelit.

Varoitus — Vaurioitumisen mahdollisuus: Staattinen sähkö vahingoittaa helposti emolevyn elektronisia osia. Kosketa jotakin tulostimen metalliosaa, ennen kuin kosketat emolevyn elektronisia osia tai liittimiä.

1 Irrota emolevyn metallilevy.



2 Poista tulostimen kiintolevy pakkauksesta.

Huomautus: Vältä kortissa olevien komponenttien koskettamista.

3 Paikanna oikea liitin emolevyltä.

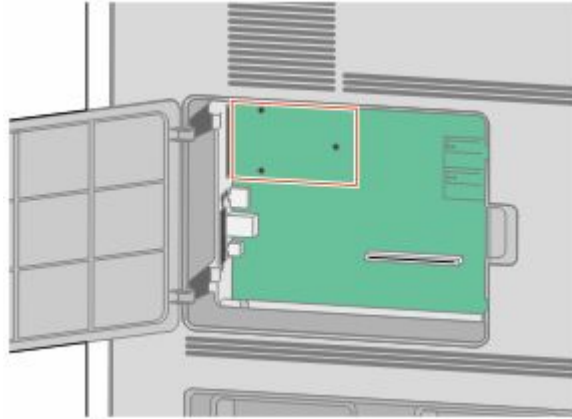

Huomautus: Jos valinnainen ISP-portti on asennettuna, tulostimen kiintolevy täytyy asentaa ISP-porttiin.

Tulostimen kiintolevyn asentaminen ISP-porttiin:

- a** Irrota sormiruuvit, joilla tulostimen kiintolevy on kiinni kannattimessaan, löysäämällä ruuveja tasapäisellä ruuvitalalla. Irrota sitten kiintolevyn kannatin.

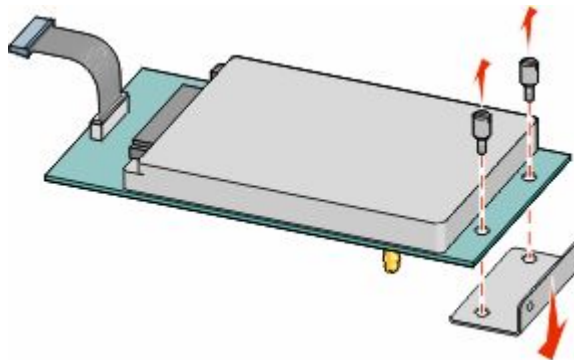

- b** Kohdista tulostimen kiintolevyn korokepalat ISP-portissa oleviin koloihin ja paina tulostimen kiintolevyä alaspäin, kunnes korokepalat ovat asettuneet paikoilleen.

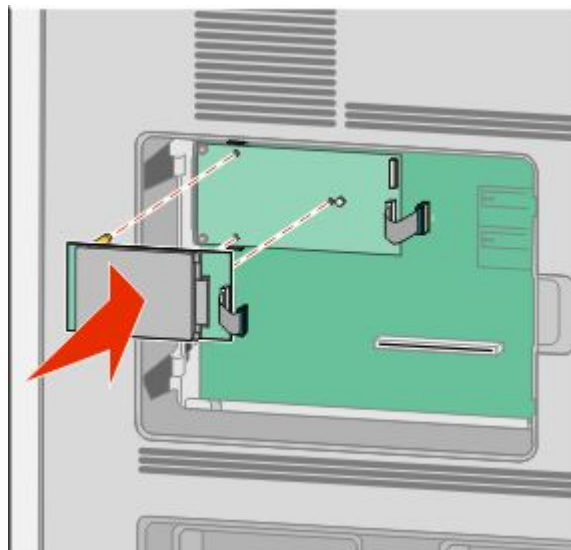

- c** Kiinnitä tulostimen kiintolevyn liitäntäkaapelin pistoke ISP-portin pistorasiaan.

Huomautus: Pistokkeet ja pistorasiat on merkitty väreillä.

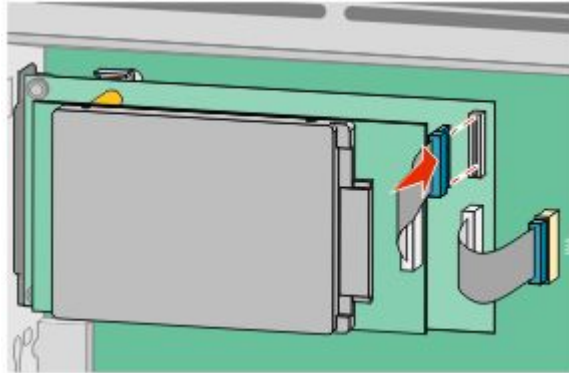

Tulostimen kiintolevyn asentaminen suoraan emolevylle:

- a** Kohdista tulostimen kiintolevyn korokepalat emolevystä oleviin koloihin ja paina tulostimen kiintolevyä alaspäin, kunnes korokepalat ovat asettuneet paikoilleen.

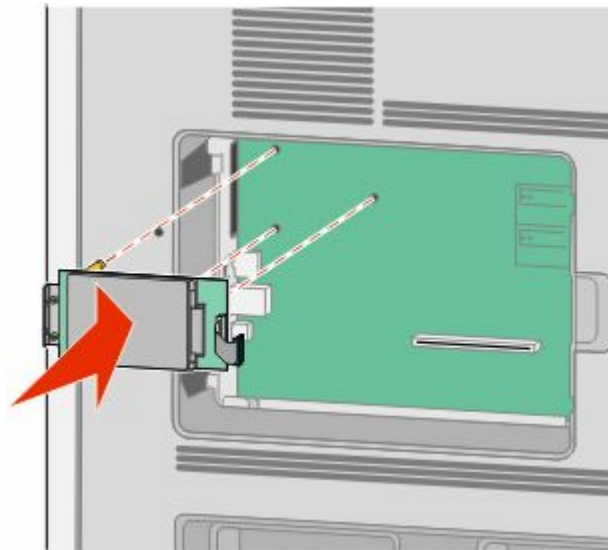

- b** Kiinnitä kiintolevyn kannatin kahdella sen mukana toimitetulla ruuvilla.

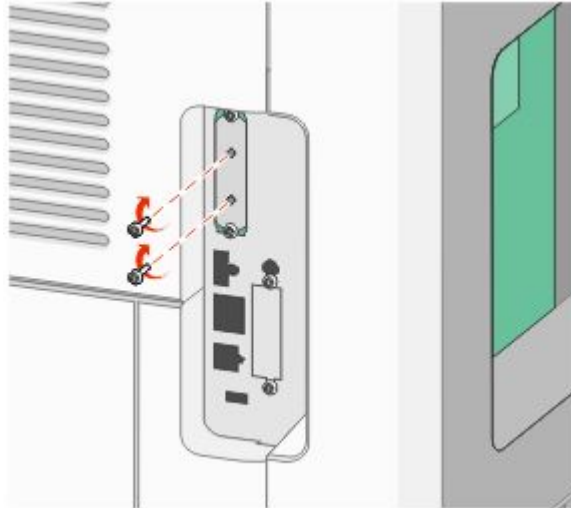

- c** Kiinnitä tulostimen kiintolevyn liitäntäkaapelin pistorasia emolevyn pistorasiaan.

Huomautus: Pistokkeet ja pistorasiat on merkitty väreillä.

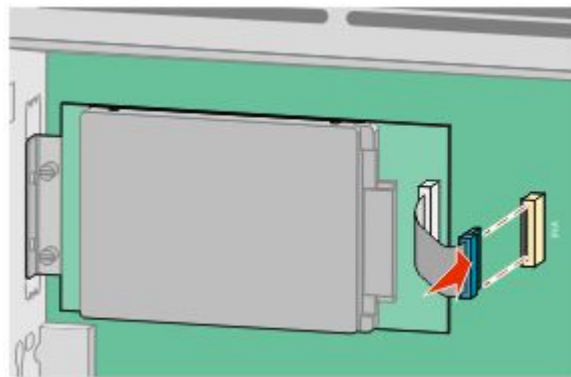

- 4** Aseta emolevyn kansi takaisin paikalleen ja sulje emolevyn luukku.

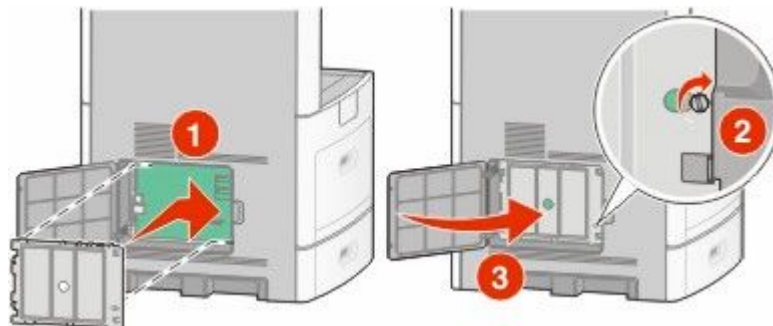

Faksikortin asentaminen

Huomautus: Tähän toimenpiteeseen tarvitaan tasapäinen ruuvitaltta.

VAARA—SÄHKÖISKUN VAARA: Jos käsittelet emolevyä tai asennat valinnaisia laitteita tai muistilaitteita tulostimen asentamisen jälkeen, katkaise tulostimesta virta ja irrota virtajohto pistorasiasta, ennen kuin jatkat. Jos tulostimeen on liitetty muita laitteita, katkaise niistäkin virta ja irrota kaikki tulostimeen kytketyt kaapelit.

Varoitus — Vaurioitumisen mahdollisuus: Staattinen sähkö vahingoittaa helposti emolevyn elektronisia osia. Kosketa jotakin tulostimen metalliosaa, ennen kuin kosketat emolevyn elektronisia osia tai liittimiä.

1 Irrota emolevyn metallilevy.



2 Poista faksikortti pakkauksesta.

3 Irrota metallikansi faksikortin aukosta.

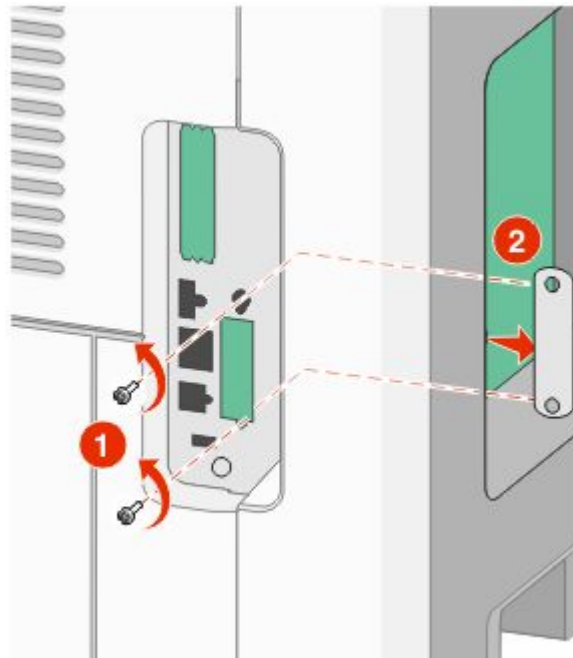

4 Aseta faksikortti paikalleen ja kiinnitä faksikortin kannatin kahdella sen mukana toimitetulla ruuvilla.

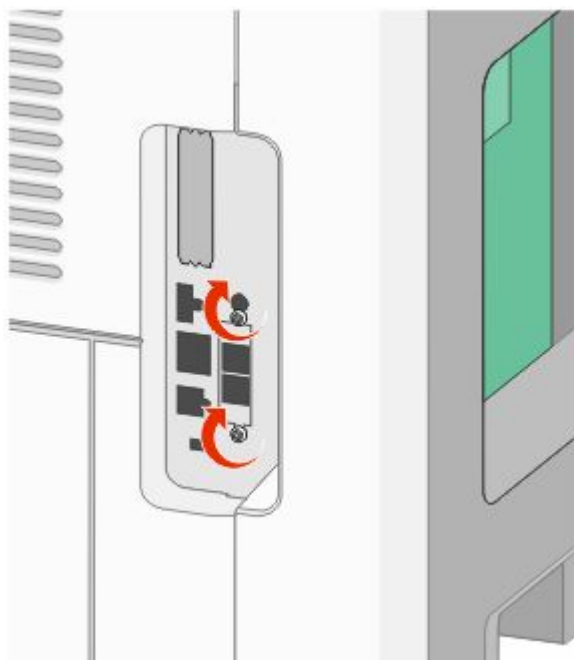
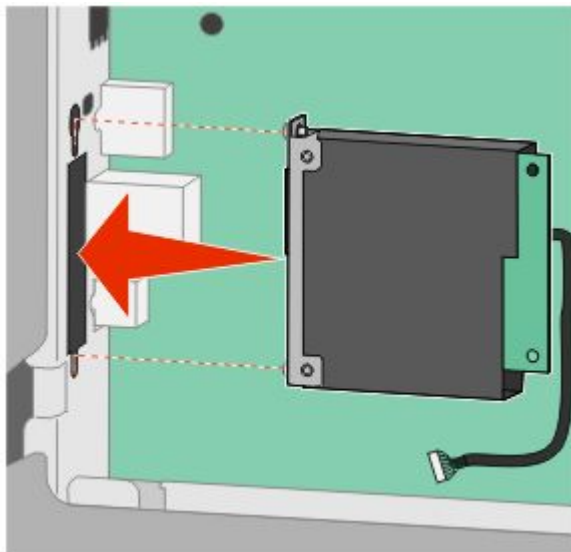

5 Kiinnitä faksikortin liitäntäkaapelin pistoke emolevyn pistorasiaan.

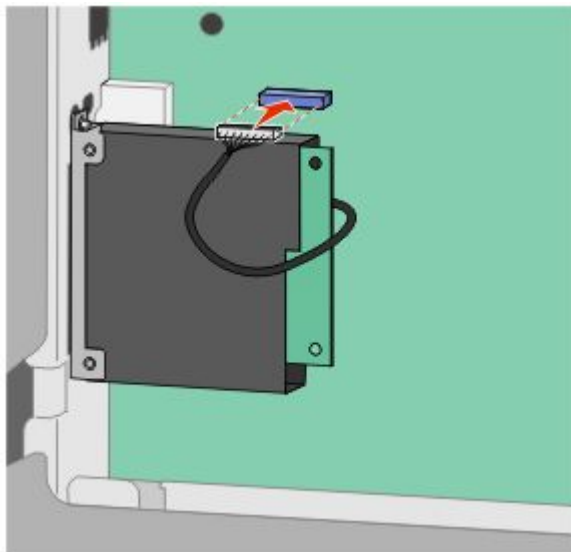

6 Aseta emolevyn kansi takaisin paikalleen ja sulje emolevyn luukku.

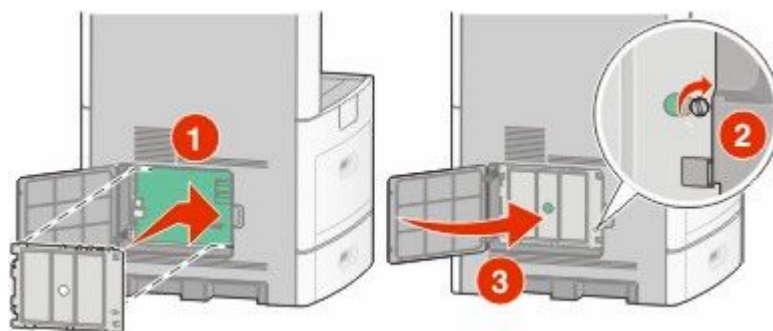

Kaapeleiden kytkeminen

Liitä tulostin tietokoneeseen USB- tai Ethernet-kaapelilla.

Varmista, että nämä sopivat yhteen:

- kaapelissa oleva USB-symboli ja tulostimessa oleva USB-symboli
- asianmukainen Ethernet-kaapeli Ethernet-liitäntään

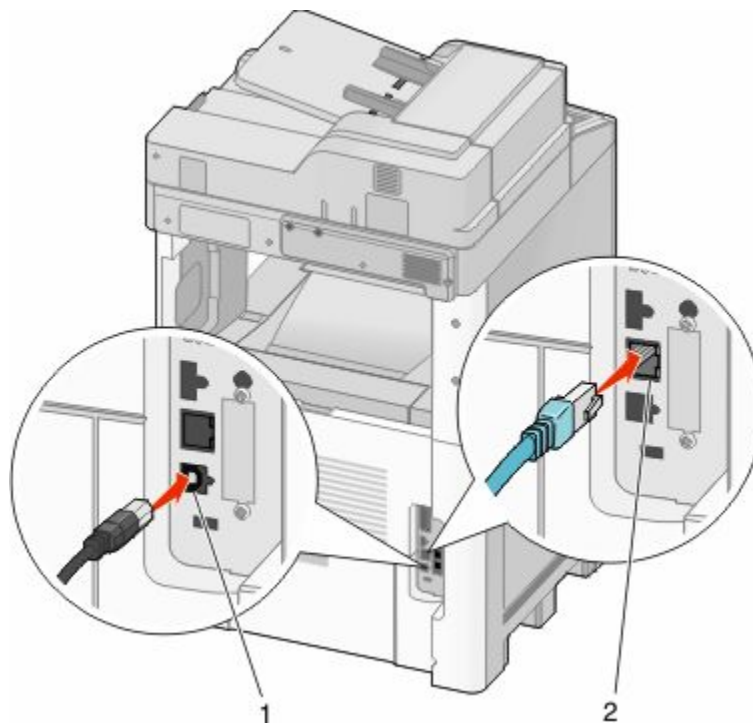

1	USB-portti
2	Ethernet-liitäntä

Tulostimen asennuksen tarkistaminen

Kun kaikki laite- ja ohjelmistovaihtoehdot on asennettu ja tulostimen virta on kytketty, tarkista, että tulostin on asennettu oikein, tulostamalla seuraavat:

- **Valikkoasetussivu** – Tämän sivun avulla voit tarkistaa, että kaikki tulostimen lisälaitteet on asennettu oikein. Luettelo lisälaitteista näkyy sivun loppuosassa. Jos asentamaasi lisälaitetta ei ole luettelossa, sitä ei ole asennettu oikein. Irrota lisälaitte ja asenna se uudelleen.
- **Verkkoasetukset-sivu** – Jos tulostin on verkkoon kytkettävä malli ja se on kytketty verkkoon, tarkista verkkoyhteys tulostamalla Verkkoasetukset-sivu. Sivulla on myös tärkeitä verkkotulostuksen määrittämiseen liittyviä tietoja.

Valikkoasetussivun tulostaminen

Tulostamalla valikkoasetussivu voidaan tarkistaa tulostimen nykyiset asetukset ja varmistaa, että tulostimen lisävarusteet on asennettu oikein.

Huomautus: Jos et ole vielä tehnyt valikkoasetuksiin muutoksia, valikkoasetussivulla näkyy kaikki alkuperäiset tehdasasetukset. Kun valitset ja tallennat valikoiden asetuksia, ne korvaavat alkuperäiset tehdasasetukset *käyttäjän oletusasetuksina*. Käyttäjän oletusasetukset ovat voimassa siihen asti, kunnes käyttäjä vaihtaa valikossa olevia arvoja ja tallentaa muutokset. Lisätietoja alkuperäisten tehdasasetusten palauttamisesta on kohdassa "Tehdasasetusten palauttaminen" sivulla 263.

1 Varmista, että tulostimen virta on kytketty ja näytössä on teksti **Valmis**.

2 Valitse aloitusnäytöstä .

3 Valitse **Reports (Raportit)**.

4 Valitse **Menu Settings Page (Valikkoasetussivu)**.

Valikkoasetussivu tulostuu, ja tulostin palaa aloitusnäyttöön.

Verkkoasetussivun tulostaminen

Jos tulostin on kytketty verkkoon, tulosta verkkoasetussivu ja tarkista siitä verkkoyhteys. Sivulla on myös tärkeitä verkkotulostuksen määrittämiseen liittyviä tietoja.

1 Varmista, että tulostimen virta on kytketty ja näytössä on teksti **Valmis**.

2 Valitse aloitusnäytöstä .

3 Valitse **Reports (Raportit)**.

4 Valitse **Network Setup Page (Verkkoasetussivu)**.

Verkkoasetussivu tulostuu, ja tulostin palaa aloitusnäyttöön.

5 Tarkista verkkoasetussivun ensimmäinen osa ja varmista, että yhteys on muodostettu.

Jos yhteyttä ei ole muodostettu, lähiverkkoliitin ei ehkä ole aktiivinen tai verkkokaapeli ei toimi oikein. Kysy lisätietoja järjestelmänvalvojalta ja tulosta verkkoasetussivu uudelleen.

Tulostinohjelmiston asentaminen

Tulostinohjelmiston asentaminen

Tulostinohjain on ohjelmisto, jonka avulla tietokone on yhteydessä tulostimeen. Tulostinohjelmisto asennetaan tavallisesti tulostimen asentamisen yhteydessä. Jos ohjelmisto on asennettava asennuksen jälkeen, toimi seuraavasti:

Windows-käyttäjät

1 Sulje kaikki avoimet sovellusohjelmat.

2 Aseta *Ohjelmisto ja käyttöoppaat* -CD-levy CD-asemaan.

3 Valitse pääasennusikkunassa **Install (Asenna)**.

4 Seuraa näytön ohjeita.

Macintosh-käyttäjät

1 Sulje kaikki avoimet sovellukset.

2 Aseta *Ohjelmisto ja käyttöoppaat* -CD-levy CD-asemaan.

3 Kaksoisosoita työpöydän Finder-osasta tulostimen CD-symbolia, joka tulee automaattisesti näkyviin.

4 Kaksoisosoita **Install (Asennus)** -symbolia.

5 Seuraa näytön ohjeita.

Tulostinohjaimen käytettävissä olevien lisävarusteiden päivittäminen

Tulostinohjelmiston ja lisävarusteiden asentamisen jälkeen lisävarusteet voi olla tarpeen lisätä manuaalisesti, jotta ne ovat tulostinohjaimen käytettävissä tulostustöissä.

Windows-käyttäjät

1 Tee jompikumpi seuraavista toiminnoista:

Windows Vista:

- a Valitse .
- b Valitse **Control Panel (Ohjauspaneeli)**.
- c Valitse **Hardware and Sound (Laitteisto ja ääni)**.
- d Valitse **Printers (Tulostimet)**.

Windows XP:

- a Valitse **Start (Käynnistä)**.
- b Valitse **Printers and Faxes (Tulostimet ja faksit)**.

Windows 2000:

- a Valitse **Start (Käynnistä)**.
- b Valitse **Settings (Asetukset) → Printers (Tulostimet)**.

2 Valitse tulostin.

3 Napsauta tulostinta hiiren kakkospainikkeella ja valitse valikosta **Properties (Ominaisuudet)**.

4 Napsauta **Asenna lisävarusteet -välilehteä**.

5 Lisää asennetut lisälaitteet **Käytettävissä olevat lisävarusteet -kohdassa**.

6 Valitse **Apply (Käytä)**.

Macintosh-käyttäjät

Mac OS X versio 10.5

- 1 Valitse Omenavalikosta **System Preferences (Järjestelmäasetukset)**.
- 2 Valitse **Print & Fax (Tulostus ja faksaus)**.
- 3 Valitse tulostin ja valitse sitten **Options & Supplies (Lisävarusteet ja tarvikkeet)**.
- 4 Valitse **Driver (Ohjain)** ja lisää asennetut lisälaitteet.
- 5 Valitse **OK**.

Mac OS X versio 10.4 tai sitä aiempi versio

- 1 Valitse Siirry-valikosta **Applications (Ohjelmat)**.
- 2 Kaksoisosoita vaihtoehtoa **Utilities (Lisäohjelmat)** ja kaksoisosoita sitten vaihtoehtoa **Print Center (Tulostuskeskus)** tai **Printer Setup Utility (Tulostimen asetustyökalu)**.

- 3 Valitse tulostin ja valitse Tulostimet-valikosta **Show Info (Näytä info)**.
- 4 Valitse avautuvasta valikosta **Installable Options (Asennettavissa olevat lisävarusteet)**.
- 5 Lisää asennetut lisälaitteet ja valitse **Apply Changes (Ota muutokset käyttöön)**.

Langattoman tulostuksen asentaminen

Tietoja, joita tarvitset tulostimen määrittämiseen langattomassa verkossa

Huomautus: Älä kytke asennus- tai verkkokaapeleita, ennen kuin asennusohjelmisto kehottaa tekemään niin.

- **SSID** — SSID-tunnusta kutsutaan myös verkkonimeksi.
- **Langaton tila (tai verkon tila)** — verkon tila on joko infrastruktuuri- tai ad hoc -tila.
- **Kanava (ad hoc -verkoissa)** — kanava on oletusarvon mukaan automaattinen infrastruktuuriverkoissa.

Osa ad hoc -verkoista edellyttää lisäksi automaattista asetusta. Kysy lisätietoja järjestelmän tukihenkilöltä, jos et ole varma, minkä kanavan valitset.

- **Suojausmenetelmä** — suojausmenetelmäksi voidaan valita yksi kolmesta vaihtoehdosta:
 - WEP-avain
Jos verkossa on käytössä useita WEP-avaimia, lisää enintään neljä niille varattuihin paikkoihin. Valitse verkossa käytössä oleva avain valitsemalla Default WEP Transmit Key (WEP-oletuslähetyssavain).
tai
 - WPA- tai WPA2-salasana
WPA sisältää koodia ylimääräisenä suojaustasona. Vaihtoehdot ovat AES tai TKIP. Salaus on määritettävä samantyyppiseksi reitittimeen ja tulostimeen, jotta tulostin voi vaihtaa tietoja verkon kanssa.
 - Ei suojausta
Jos langattomassa verkossa ei ole käytössä minkään tyyppistä suojausta, käytettävissä ei ole suojaustietoja.

Huomautus: Suojaamattoman langattoman verkon käyttäminen ei ole suositeltavaa.

Jos asennat tulostimen 802.1X-verkkoon käyttämällä Advanced-menetelmää, saatat tarvita seuraavat tiedot:

- Todennustyyppi
- Sisäinen todennustyyppi
- 802.1X-verkon käyttäjätunnus ja salasana
- Sertifikaatit

Huomautus: Lisätietoja 802.1X-suojauksen määrittämisestä on *Ohjelmisto ja käyttöoppaat* -CD-levyn *Verkko-oppaassa*.

Tulostimen asentaminen langattomaan verkkoon (Windows)

Tarkista seuraavat asiat ennen tulostimen asentamista langattomaan verkkoon:

- Langaton verkko on asennettu, ja se toimii oikein.
- Tietokone on kytketty samaan langattomaan verkkoon, johon haluat asentaa tulostimen.

1 Kiinnitä virtajohto ja käynnistä tulostin.

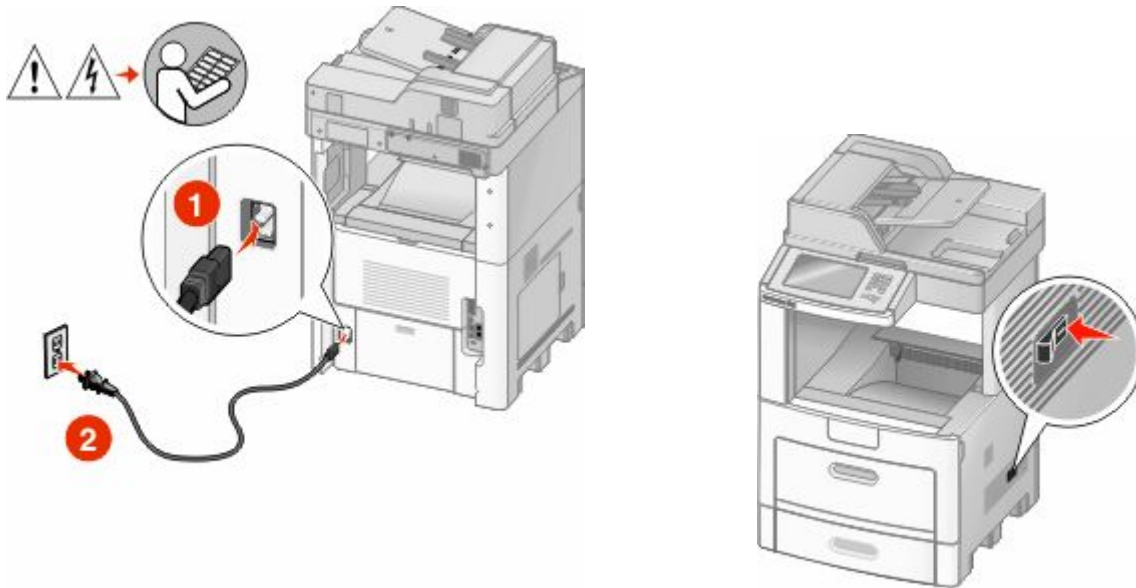

Varmista, että tulostin ja tietokone ovat täysin käynnissä ja toimintavalmiina.



Älä kytke USB-kaapelia, ennen kuin saat ohjeen tehdä niin.

2 Aseta *Ohjelmisto ja oppaat* -CD-levy CD-asemaan.

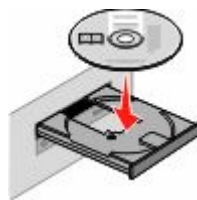

3 Valitse **Install (Asenna)**.

4 Valitse **Agree (Hyväksy)**.

5 Valitse **Suggested (Ehdotettu)**.

6 Valitse **Wireless Network Attach (Langattoman verkon liitântä)**.

7 Kytke kaapelit seuraavassa järjestyksessä:

- a** Yhdistä langattoman verkon tietokone ja tulostin väliaikaisesti USB-kaapelilla.

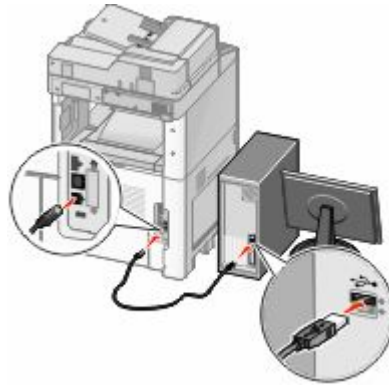

Huomautus: Kun tulostin on määritetty, ohjelmisto pyytää sinua irrottamaan väliaikaisen USB-kaapelin, jotta voi tulostaa langattomasti.

- b** Jos tulostimessa on faksitoiminto, kytke puhelinjohto.

8 Vie ohjelmiston asennus loppuun noudattamalla näytön ohjeita.

9 Jotta langattoman verkon muut tietokoneet voivat käyttää langatonta tulostinta, suorita vaiheet 2–6 ja 8 kunkin tietokoneen kohdalla.

Tulostimen asentaminen langattomaan verkkoon (Macintosh)

Valmistaudu määrittämään tulostin

1 Etsi tulostimen MAC-osoite tulostimen mukana toimitetuista tiedoista. Kirjoita MAC-osoitteen kuusi viimeistä numeroa alla olevaan tilaan:

MAC-osoite: _____

2 Jos tulostimessa on faksitoiminto, kytke puhelinjohto.

3 Kytke virtajohto ja kytke sitten virta.

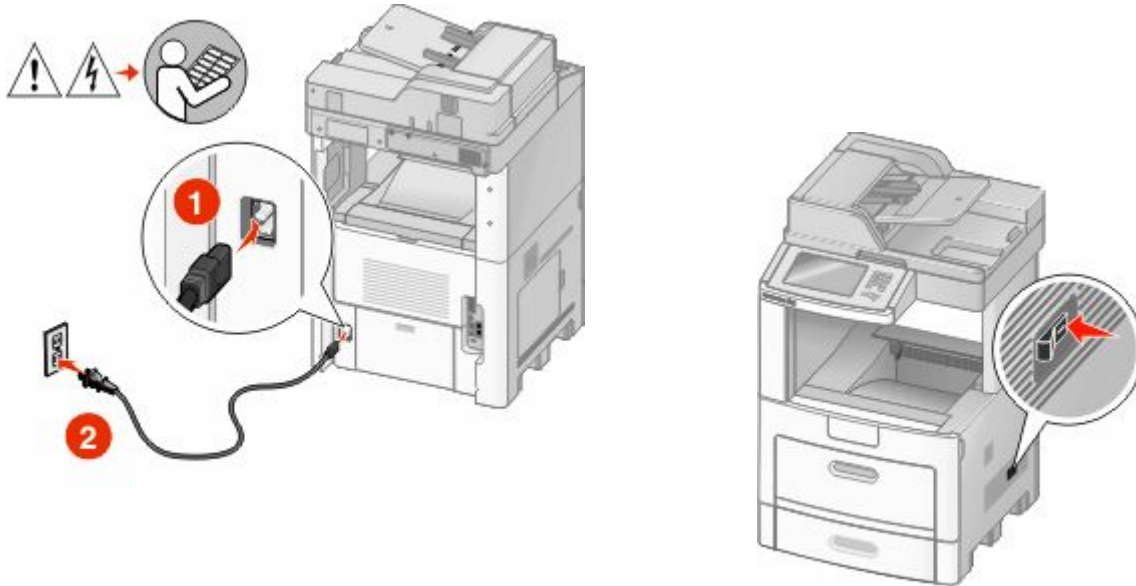

Syötä tulostimen tiedot

1 Käytä AirPort-vaihtoehtoja.

Mac OS X versio 10.5

- a Valitse Omenavalikosta **System Preferences (Järjestelmäasetukset)**.
- b Valitse **Network (Verkko)**.
- c Valitse **AirPort**.

Mac OS X versio 10.4 tai sitä aiempi versio

- a Valitse Siirry-valikosta **Applications (Ohjelmat)**.
- b Kaksoisoita vaihtoehtoa **Internet Connect (Internet-yhteys)**.
- c Valitse työkaluriviltä **AirPort**.

2 Valitse avattavasta Verkko-vaikosta **print server xxxxxx (valikkopalvelin xxxxxx)**, jossa x-kirjaimia vastaavat MAC-osoitearkissa olevan MAC-osoitteen kuusi viimeistä numeroa.

3 Avaa Safari-selain.

4 Valitse Bookmarks-valikosta **Show (Näytä)**.

5 Valitse Collections-kohdasta **Bonjour** tai **Rendezvous** ja kaksoisoita sitten tulostimen nimeä.

6 Siirry upotetun verkkopalvelimen pääsivulta langattoman verkon asetussivulle.

Määritä tulostin langatonta käyttöä varten

1 Kirjoita verkkonimi (SSID) sille tarkoitettuun kenttään.

2 Jos käytössä on langaton reititin, valitse verkkotilaksi **Infrastructure (Infrastruktuuri)**.

3 Valitse langattomassa verkossa käytettävä suojaustyyppi.

- 4 Syötä tarvittavat suojaustiedot, jotta tulostin voi liittyä langattomaan verkkoon.
- 5 Valitse **Submit (Lähetä)**.
- 6 Avaa tietokoneen AirPort-sovellus:

Mac OS X versio 10.5

- a Valitse Omenavalikosta **System Preferences (Järjestelmäasetukset)**.
- b Valitse **Network (Verkko)**.
- c Valitse **AirPort**.

Mac OS X versio 10.4 tai sitä aiempi versio

- a Valitse Siirry-valikosta **Applications (Ohjelmat)**.
- b Kaksoisosoita vaihtoehtoa **Internet Connect (Internet-yhteys)**.
- c Valitse työkaluriviltä **AirPort**.

- 7 Valitse Network (Verkko) -luettelosta langaton verkko.

Määritä tietokone käyttämään tulostinta langattomasti

Jotta kaikki Macintosh-koneet voisivat käyttää verkkotulostinta, kuhunkin koneeseen on asennettava mukautettu *PostScript Printer Description* (PPD) -tiedosto ja tulostin on määritettävä Tulostuskeskukseen tai Kirjoittimen asennustyökaluun.

- 1 Asenna PPD-tiedosto tietokoneeseen.
 - a Aseta *Ohjelmisto ja oppaat* -CD-levy CD- tai DVD-asemaan.
 - b Kaksoisosoita tulostimen asennuspakkausta.
 - c Valitse aloitusikkunassa **Continue (Jatka)**.
 - d Valitse **Continue (Jatka)**, kun olet tutustunut Readme-tiedostoon.
 - e Kun olet tarkastellut käyttöoikeussopimusta, valitse **Continue (Jatka)** ja hyväksy sopimusehdot valitsemalla **Agree (Hyväksy)**.
 - f Valitse asennuskohde ja valitse sitten **Continue (Jatka)**.
 - g Valitse Easy Install -näkymästä **Install (Asenna)**.
 - h Anna käyttäjän salasana ja valitse **OK**.
Kaikki tarvittavat ohjelmat asennetaan tietokoneeseen.
 - i Kun asennus on valmis, valitse **Close (Sulje)**.
- 2 Lisää tulostin:
 - a IP-tulostaminen:

Mac OS X versio 10.5

- 1 Valitse Omenavalikosta **System Preferences (Järjestelmäasetukset)**.
- 2 Valitse **Print & Fax (Tulostus ja faksaus)**.
- 3 Osoita plusmerkkiä +.
- 4 Valitse tulostin luettelosta.
- 5 Valitse **Add (Lisää)**.

Mac OS X versio 10.4

- 1 Valitse Siirry-valikosta **Applications (Ohjelmat)**.
- 2 Kaksoisosoita vaihtoehtoa **Utilities (Lisäohjelmat)**.
- 3 Etsi vaihtoehdot ja kaksoisosoita **Printer Setup Utility (Kirjoittimen asetustyökalu)**- tai **Print Center (Tulostuskeskus)** -apuohjelmaa.
- 4 Valitse tulostimien luettelossa **Add (Lisää)**.
- 5 Valitse tulostin luettelosta.
- 6 Valitse **Add (Lisää)**.

b AppleTalk-tulostaminen:

Mac OS X versio 10.5

- 1 Valitse Omenavalikosta **System Preferences (Järjestelmäasetukset)**.
- 2 Valitse **Print & Fax (Tulostus ja faksaus)**.
- 3 Osoita plusmerkkiä +.
- 4 Valitse **AppleTalk**.
- 5 Valitse tulostin luettelosta.
- 6 Valitse **Add (Lisää)**.

Mac OS X versio 10.4

- 1 Valitse Siirry-valikosta **Applications (Ohjelmat)**.
- 2 Kaksoisosoita vaihtoehtoa **Utilities (Lisäohjelmat)**.
- 3 Etsi vaihtoehdot ja kaksoisosoita **Print Center (Tulostuskeskus)**- tai **Printer Setup Utility (Tulostimen asetustyökalu)** -apuohjelmaa.
- 4 Valitse tulostimien luettelossa **Add (Lisää)**.
- 5 Valitse **Default Browser (Oletusselain)** -välilehti.
- 6 Valitse **More Printers (Lisää tulostimia)**.
- 7 Valitse ponnahdusvalikosta **AppleTalk**.
- 8 Valitse toisesta ponnahdusvalikosta **Local AppleTalk zone (Paikallinen AppleTalk-vyöhyke)**.
- 9 Valitse tulostin luettelosta.
- 10 Valitse **Add (Lisää)**.

Tulostimen asentaminen lankaverkkoon

Asenna tulostin lankaverkkoon seuraavien ohjeiden mukaisesti. Nämä ohjeet pätevät Ethernet- ja valokuituverkkoyhteyksiin.

Tarkista seuraavat asiat ennen tulostimen asentamista lankaverkkoon:

- Olet suorittanut tulostimen perusasennuksen.
- Tulostin on yhdistetty verkkoon oikeantyyppisellä kaapelilla.

Windows-käyttäjät

- 1 Aseta *Ohjelmisto ja oppaat* -CD-levy CD-asemaan.

Odota, että Windowsin aloitusnäyttö tulee näkyviin.

Jos CD-levy ei käynnisty minuutin kuluessa, tee jokin seuraavista toimista:

Windows Vista:

- a Valitse .
- b Kirjoita Käynnistä-valikon Etsi-ruutuun `D:\setup.exe`, jossa D on tietokoneen CD- tai DVD-asema.

Windows XP ja sitä edeltävät käyttöjärjestelmät:

- a Valitse **Start (Käynnistä)**.
- b Valitse **Run (Suorita)**.
- c Kirjoita `D:\setup.exe`, jossa D on CD- tai DVD-aseman kirjain.

2 Valitse **Install Printer and Software (Asenna tulostin ja ohjelmisto)**.

3 Hyväksy käyttöoikeussopimus valitsemalla **Agree (Hyväksy)**.

4 Valitse **Suggested (Suositus)** ja valitse sitten **Next (Seuraava)**.

Huomautus: Jos haluat määrittää tulostimen käyttämällä kiinteää IP-osoitetta, IPv6-protokollaa tai komentosarjoja, valitse **Custom (Mukautettu)** ja noudata näyttöön tulevia ohjeita.

5 Valitse **Wired Network Attach (Lankaverkko)** ja valitse sitten **Next (Seuraava)**.

6 Valitse tulostimen valmistaja luettelosta.

7 Valitse tulostinmalli luettelosta ja valitse sen jälkeen **Next (Seuraava)**.

8 Valitse tulostin verkossa havaittujen tulostinten luettelosta ja valitse sitten **Finish (Valmis)**.

Huomautus: Jos tulostin ei ole havaittujen tulostimien luettelossa, valitse **Add Port (Lisää portti)** ja noudata näytön ohjeita.

9 Vie asennus loppuun noudattamalla näytön ohjeita.

Macintosh-käyttäjät

1 Anna verkon DHCP-palvelimen määrittää IP-osoite tulostimen käyttöön.

2 Tulosta tulostimen verkkoasetussivu. Lisätietoja verkkoasetussivun tulostamisesta on kohdassa "Verkkoasetussivun tulostaminen" sivulla 44.

3 Etsi tulostimen IP-osoite verkkoasetussivun TCP/IP-kohdasta. Sinun täytyy tietää IP-osoite, jos määrität käyttöoikeuksia tietokoneisiin, jotka ovat eri aliverkossa kuin tulostin.

4 Asenna ohjaimet ja lisää tulostin.

a Asenna PPD-tiedosto tietokoneeseen.

1 Aseta *Ohjelmisto ja oppaat* -CD-levy CD- tai DVD-asemaan.

2 Kaksoisosoita tulostimen asennuspakettia.

3 Valitse aloitusikkunassa **Continue (Jatka)**.

4 Valitse **Continue (Jatka)**, kun olet tutustunut Readme-tiedostoon.

5 Kun olet tarkastellut käyttöoikeussopimusta, valitse **Continue (Jatka)** ja hyväksy sopimusehdot valitsemalla **Agree (Hyväksy)**.

6 Valitse asennuskohde ja valitse sitten **Continue (Jatka)**.

7 Valitse Easy Install -näkymästä **Install (Asenna)**.

- 8 Anna käyttäjän salasana ja valitse **OK**.
Tarvittavat ohjelmistot asennetaan tietokoneeseen.
- 9 Kun asennus on valmis, valitse **Close (Sulje)**.

b Lisää tulostin:

- IP-tulostaminen:

Mac OS X versio 10.5

- 1 Valitse Omenavalikosta **System Preferences (Järjestelmäasetukset)**.
- 2 Valitse **Print & Fax (Tulostus ja faksaus)**.
- 3 Valitse plusmerkki +.
- 4 Valitse tulostin luettelosta.
- 5 Valitse **Add (Lisää)**.

Mac OS X versio 10.4 tai sitä aiempi versio

- 1 Valitse Siirry-valikosta **Applications (Ohjelmat)**.
 - 2 Kaksoisosoita vaihtoehtoa **Utilities (Lisäohjelmat)**.
 - 3 Kaksoisosoita vaihtoehtoa **Printer Setup Utility (Tulostimen asetustyökalu)** tai **Print Center (Tulostuskeskus)**.
 - 4 Valitse tulostinluettelosta **Add (Lisää)**.
 - 5 Valitse tulostin luettelosta.
 - 6 Valitse **Add (Lisää)**.
- AppleTalk-tulostaminen:

Mac OS X versio 10.5

- 1 Valitse Omenavalikosta **System Preferences (Järjestelmäasetukset)**.
- 2 Valitse **Print & Fax (Tulostus ja faksaus)**.
- 3 Valitse plusmerkki +.
- 4 Valitse **AppleTalk**.
- 5 Valitse tulostin luettelosta.
- 6 Valitse **Add (Lisää)**.

Mac OS X versio 10.4 tai sitä aiempi versio

- 1 Valitse Siirry-valikosta **Applications (Ohjelmat)**.
- 2 Kaksoisosoita vaihtoehtoa **Utilities (Lisäohjelmat)**.
- 3 Kaksoisosoita vaihtoehtoa **Print Center (Tulostuskeskus)** tai **Printer Setup Utility (Tulostimen asetustyökalu)**.
- 4 Valitse tulostinluettelosta **Add (Lisää)**.
- 5 Valitse **Default Browser (Oletusselain)** -välilehti.
- 6 Valitse **More Printers (Lisää tulostimia)**.
- 7 Valitse ensimmäisestä ponnahdusvalikosta **AppleTalk**.
- 8 Valitse toisesta ponnahdusvalikosta **Local AppleTalk zone (Paikallinen AppleTalk-vyöhyke)**.

9 Valitse tulostin luettelosta.

10 Valitse **Add (Lisää)**.

Huomautus: Jos tulostinta ei ole luettelossa, se on ehkä lisättävä luetteloon IP-osoitteen avulla. Ota yhteys järjestelmätukeen, jos tarvitset apua.

Porttiasetusten muuttaminen uuden sisäisen verkkolaajennusportin (ISP) asentamisen jälkeen

Kun tulostimeen asennetaan uusi sisäinen verkkolaajennusportti (ISP), täytyy tietokoneissa olevat tulostimen asetukset päivittää, koska tulostimelle määritetään uusi IP-osoite. Tämä uusi IP-osoite täytyy päivittää jokaiseen tulostinta käyttävään tietokoneeseen, jotta verkkotulostus onnistuu.

Huomautuksia:

- Jos tulostimella on kiinteä IP-osoite, jota ei muuteta, tietokoneiden asetuksia ei tarvitse muuttaa.
- Jos tietokoneet on määritetty tulostamaan tulostimelle IP-osoitteen sijaan verkkonimen avulla, jota ei muuteta, tietokoneiden asetuksia ei tarvitse muuttaa.
- Jos lisää aikaisemmin lankaverkossa toimineeseen tulostimeen langattoman ISP-portin, varmista, että lankaverkkoyhteys on katkaistu, kun määrität tulostimen toimimaan langattomasti. Jos lankaverkkoyhteys on yhä toiminnassa, langattomien asetusten määrittäminen onnistuu, mutta langaton ISP ei ole käytössä. Tämän voi korjata katkaisemalla lankaverkkoyhteyden, katkaisemalla tulostimen virran ja kytkemällä tulostimen virran uudelleen.

Windows-käyttäjät

1 Tulosta verkkoasetussivu ja katso siitä uusi IP-osoite.

2 Tee jokin seuraavista toimenpiteistä:

Windows Vista:

- a Valitse .
- b Valitse **Control Panel (Ohjauspaneeli)**.
- c Valitse Laitteisto ja äänet -kohdassa **Printer (Tulostin)**.

Windows XP:

- a Valitse **Start (Käynnistä)**.
- b Valitse **Printers and Faxes (Tulostimet ja faksit)**.

Windows 2000:

- a Valitse **Start (Käynnistä)**.
- b Valitse **Settings (Asetukset) → Printers (Tulostimet)**.

3 Etsi muuttunut tulostin.

Huomautus: Jos tulostin esiintyy useammin kuin kerran, päivitä uusi IP-osoite kaikkiin sen kopioihin.

4 Napsauta tulostinta hiiren kakkospainikkeella.

- 5 Valitse **Properties (Ominaisuudet)**.
- 6 Valitse **Ports (Portit)** -välilehti.
- 7 Etsi portti luettelosta ja valitse se.
- 8 Valitse **Port (Portti)**.
- 9 Kirjoita uusi IP-osoite Tulostimen nimi tai IP-osoite -kenttään. Uusi IP-osoite on vaiheessa 1 tulostetulla verkkoasetussivulla.
- 10 Valitse **OK** ja valitse sitten **Close (Sulje)**.

Macintoshin käyttäjät

- 1 Tulosta verkkoasetussivu ja katso siitä uusi IP-osoite.
- 2 Etsi tulostimen IP-osoite verkkoasetussivun TCP/IP-kohdasta. Sinun täytyy tietää IP-osoite, jos määrität käyttöoikeuksia tietokoneille, jotka ovat eri aliverkossa kuin tulostin.
- 3 Lisää tulostin:
 - IP-tulostaminen:

Mac OS X versio 10.5

- a Valitse Omenavalikosta **System Preferences (Järjestelmäasetukset)**.
- b Valitse **Print & Fax (Tulostus ja faksaus)**.
- c Valitse plusmerkki +.
- d Valitse tulostin luettelosta.
- e Valitse **Add (Lisää)**.

Mac OS X versio 10.4 tai sitä aiempi versio

- a Valitse Siirry-valikosta **Applications (Ohjelmat)**.
 - b Kaksoisosoita vaihtoehtoa **Utilities (Lisäohjelmat)**.
 - c Kaksoisosoita vaihtoehtoa **Printer Setup Utility (Tulostimen asetustyökalu)** tai **Print Center (Tulostuskeskus)**.
 - d Valitse tulostinluettelosta **Add (Lisää)**.
 - e Valitse tulostin luettelosta.
 - f Valitse **Add (Lisää)**.
- AppleTalk-tulostaminen:

Mac OS X versio 10.5

- a Valitse Omenavalikosta **System Preferences (Järjestelmäasetukset)**.
- b Valitse **Print & Fax (Tulostus ja faksaus)**.
- c Valitse plusmerkki +.
- d Valitse **AppleTalk**.
- e Valitse tulostin luettelosta.
- f Valitse **Add (Lisää)**.

Mac OS X versio 10.4 tai sitä aiempi versio

- a Valitse Siirry-valikosta **Applications (Ohjelmat)**.
- b Kaksoisosoita vaihtoehtoa **Utilities (Lisäohjelmat)**.
- c Kaksoisosoita vaihtoehtoa **Print Center (Tulostuskeskus)** tai **Printer Setup Utility (Tulostimen asetustyökalu)**.
- d Valitse tulostinluettelosta **Add (Lisää)**.
- e Valitse **Default Browser (Oletusselain)** -välilehti.
- f Valitse **More Printers (Lisää tulostimia)**.
- g Valitse ensimmäisestä ponnahdusvalikosta **AppleTalk**.
- h Valitse toisesta ponnahdusvalikosta **Local AppleTalk zone (Paikallinen AppleTalk-vyöhyke)**.
- i Valitse tulostin luettelosta.
- j Valitse **Add (Lisää)**.

Sarjatulostuksen määrittäminen

Sarjatulostuksessa tiedot siirretään bitti kerrallaan. Vaikka sarjatulostus on yleensä hitaampaa kuin rinnakkaistulostus, sitä suositellaan silloin, kun tulostin on kaukana tietokoneesta tai kun nopeampaa käyttöliitäntää ei ole käytettävissä.

Sarjaportin asentamisen jälkeen tulostin ja tietokone on määritettävä siten, että ne voivat viestiä keskenään. Varmista, että olet kytkenyt sarjakaapelin tulostimen sarjaporttiin.

1 Määritä tulostimen parametrit.

- a Siirry tulostimen ohjauspaneelista porttiasetukset sisältävään valikkoon.
- b Etsi sarjaporttiasetukset sisältävä alivalikko.
- c Tee tarvittavat muutokset sarja-asetuksiin.
- d Tallenna uudet asetukset.
- e Tulosta valikkoasetussivu.

2 Asenna tulostinohjain.

- a Aseta *Ohjelmisto ja oppaat* -CD-levy CD-asemaan. Se käynnistyy automaattisesti. Jos CD-levy ei käynnisty automaattisesti, tee jokin seuraavista toiminnoista:

Windows Vista:

- 1 Valitse .
- 2 Kirjoita Käynnistä-valikon Etsi-ruutuun `D:\setup.exe`, jossa D on tietokoneen CD- tai DVD-asema.

Windows XP ja sitä edeltävät käyttöjärjestelmät:

- 1 Valitse **Start (Käynnistä)**.
- 2 Valitse **Run (Suorita)**.
- 3 Kirjoita `D:\setup.exe`, jossa D on CD- tai DVD-aseman kirjain.
- b Valitse **Install Printer and Software (Asenna tulostin ja ohjelmisto)**.
- c Hyväksy tulostusohjelmiston käyttöoikeussopimus valitsemalla **Agree (Hyväksy)**.
- d Valitse **Custom (Mukautettu)**.
- e Varmista, että Valitse komponentit on valittu ja valitse sitten **Next (Seuraava)**.

- f** Varmista, että Paikallinen on valittu, ja valitse sitten **Next (Seuraava)**.
 - g** Valitse tulostimen valmistaja luettelosta.
 - h** Valitse tulostimen malli valikosta ja valitse sitten **Add Printer (Lisää tulostin)**.
 - i** Napsauta Valitse komponentit -kohdassa olevaa tulostimen mallin vieressä olevaa +-painiketta.
 - j** Varmista, että oikea portti on käytettävissä Valitse komponentit -kohdassa. Tämä on tietokoneen portti, johon sarjakaapeli kytketään. Jos oikeaa porttia ei ole saatavissa, valitse portti Valitse portti -valikosta ja valitse sitten **Add Port (Lisää portti)**.
 - k** Tee kaikki tarpeelliset kokoonpanomuutokset Lisää uusi portti -ikkunassa. Kun olet lisännyt portin, valitse **Add Port (Lisää portti)**.
 - l** Varmista, että valitun tulostimen mallin vieressä olevassa valintaruudussa on valintamerkki.
 - m** Valitse muut haluamasi valinnaiset ohjelmat, jotka haluat asentaa, ja valitse sitten **Next (Seuraava)**.
 - n** Suorita tulostinohjelman asennus loppuun valitsemalla **Finish (Valmis)**.
- 3** Määritä COM-portin parametrit:

Kun tulostinohjain on asennettu, on määritettävä tulostinohjaimelle asetetun tietoliikenneportin (COM-portin) sarjaparametrit.

Tietoliikenneportin sarjaparametrien ja tulostimessa määritettyjen sarjaparametrien on oltava täysin samat.

- a** Avaa Laitehallinta. tekemällä jomman kumman seuraavista toiminnoista:

Windows Vista:

- 1 Valitse .
- 2 Valitse **Control Panel (Ohjauspaneeli)**.
- 3 Valitse **System and Maintenance (Järjestelmä ja ylläpito)**.
- 4 Valitse **System (Järjestelmä)**.
- 5 Valitse **Device Manager (Laitehallinta)**.

Windows XP:

- 1 Valitse **Start (Käynnistä)**.
- 2 Valitse **Control Panel (Ohjauspaneeli)**.
- 3 Valitse **Performance and Maintenance (Suorituskyky ja ylläpito)**.
- 4 Valitse **System (Järjestelmä)**.
- 5 Valitse Laite-välilehdestä **Device Manager (Laitehallinta)**.

Windows 2000:

- 1 Valitse **Start (Käynnistä)**.
 - 2 Valitse **Settings (Asetukset) → Control Panel (Ohjauspaneeli)**.
 - 3 Valitse **System (Järjestelmä)**.
 - 4 Valitse Laite-välilehdestä **Device Manager (Laitehallinta)**.
- b** Avaa porttiluettelo napsauttamalla plusmerkkiä +.
 - c** Valitse tietokoneen tietoliikenneportti, johon kytkit sarjakaapelin (esim. COM1).
 - d** Valitse **Properties (Ominaisuudet)**.

- e Määritä Porttiasetukset-välilehdessä sarjaparametreille samat asetukset kuin tulostimessa. Tulostimen asetukset ovat aiemmin tulostamasi valikkoasetussivun sarja-asetusten alla.
- f Valitse **OK** ja sulje sitten kaikki ikkunat.
- g Varmista tulostimen asetukset tulostamalla testisivu. Kun testisivun tulostus onnistuu, tulostimen asennus on valmis.

Tulostimen faksitoiminnon asentaminen

Huomautus: Faksitoiminnot eivät ehkä ole käytettävissä kaikissa tulostinmalleissa.

Seuraavat yhteydenmuodostusmenetelmät eivät ehkä ole käytettävissä kaikissa maissa tai kaikilla alueilla.



VAARA—SÄHKÖISKUN VAARA: Älä käytä faksiominaisuutta ukkosmyrskyn aikana. Älä asenna laitetta äläkä tee (esimerkiksi virtajohdon tai puhelimen) sähkö- ja kaapeliliitännöitä ukkosajan aikana.

Faksiyhteyden valitseminen

Voit liittää tulostimen muihin laitteisiin, esimerkiksi puhelimeen, vastaajaan tai tietokoneen modeemiin.

Huomautus: Tulostin on analoginen laite, joka toimii parhaiten, kun se on kytketty seinäpistorasiaan suoraan. Muita laitteita (kuten puhelin tai vastaaja) voidaan liittää tulostimeen asennusohjeiden mukaisesti. Digitaalisen yhteyden (esimerkiksi ISDN, DSL tai ADSL) käyttämiseen tarvitaan kolmannen osapuolen laite (kuten DSL-suodin).

Tulostinta *ei* tarvitse liittää tietokoneeseen, mutta se *on* liitettävä puhelinlinjaan, jotta voit lähettää ja vastaanottaa fakseja.

Voit yhdistää tulostimen muihin laitteisiin. Seuraavassa taulukossa on tietoja tulostimen liitännöistä.

Laite	Mahdollisuudet
<ul style="list-style-type: none"> • tulostin • puhelinjohto 	Faksien lähettäminen ja vastaanottaminen ilman tietokonetta.
<ul style="list-style-type: none"> • tulostin • puhelin • kaksi puhelinjohtoa 	<ul style="list-style-type: none"> • Voit käyttää faksilinjaa normaalina puhelinlinjana. • Faksien lähettäminen ja vastaanottaminen ilman tietokonetta.
<ul style="list-style-type: none"> • tulostin • puhelin • vastaaja • kolme puhelinjohtoa 	Voit vastaanottaa sekä tulevia vastaajaviestejä että fakseja.
<ul style="list-style-type: none"> • tulostin • puhelin • tietokonemodeemi • kolme puhelinjohtoa 	Faksien lähettäminen ilman tietokonetta tai tulostinta.

RJ11-sovittimen käyttäminen

Maa/alue

- Iso-Britannia
- Italia
- Irlanti
- Ruotsi
- Suomi
- Alankomaat
- Norja
- Ranska
- Tanska
- Portugali

Joissakin maissa tai joillakin alueilla tulostimen liittäminen vastaajaan, puhelimeen tai muuhun puhelinlaitteeseen edellyttää tulostimen mukana toimitetun puhelinsovittimen käyttämistä.

Huomautus: Jos käytät DSL-yhteyttä, älä liitä tulostinta jakorasiaan, koska faksi ei silloin ehkä toimi oikein.

- 1 Liitä sovitin tulostimen mukana toimitettuun puhelinjohtoon.

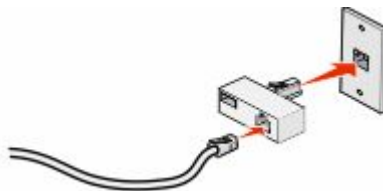

Huomautus: Kuvassa on Iso-Britanniassa käytettävä sovitin. Sovittimesi saattaa olla erinäköinen, mutta se sopii alueellasi käytettyyn puhelinpistorasiaan.

- 2 Liitä käytettävän puhelinlaitteen puhelinlinja sovittimen vasempaan liitäntään.



Jos puhelinlaitteessa on RJ11-puhelinlinja, liitä laite näiden ohjeiden mukaisesti:

- 1 Irrota suojatulppa tulostimen taustapuolen EXT-liitännästä .

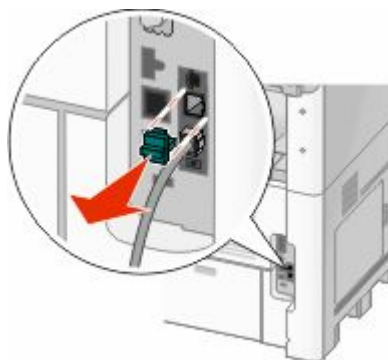

Huomautus: Kun suojatulppa on irrotettu, mitkään tulostimeen sovittimen avulla liitetyt maa- tai aluekohtaiset laitteet eivät toimi.



2 Liitä puhelinlaitteet tulostimen taustapuolen EXT-porttiin  suoraan.



Varoitus — Vaurioitumisen mahdollisuus: Älä kosketa kaapeleita tai kuvassa näkyvää tulostimen osaa faksin lähettämisen tai vastaanottamisen aikana.





Maa/alue

- Saudi-Arabia
- Arabiemiirikunnat
- Egypti
- Bulgaria
- Tšekin tasavalta
- Belgia
- Australia
- Etelä-Afrikka
- Kreikka
- Israel
- Unkari
- Puola
- Romania
- Venäjä
- Slovenia
- Espanja
- Turkki

Puhelimen, vastaajan tai muun puhelinlaitteen liittäminen tulostimeen:

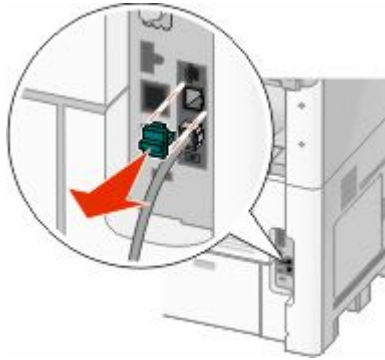
1 Irrota suojatulppa tulostimen taustapuolelta.



2 Liitä puhelinlaitteet tulostimen taustapuolen EXT-porttiin  suoraan.



Huomautus: Kun suojatulppa on irrotettu, mitkään tulostimeen sovittimen avulla liitetyt maa- tai aluekohtaiset laitteet eivät toimi.



Maa/alue

- Saksa
- Itävalta
- Sveitsi

Tulostimen EXT-portissa  on suojatulppa. Tulostin ei toimi ilman sitä.



Huomautus: Älä irrota tulppaa. Jos irrotat sen, muut kotonasi olevat puhelinlaitteet (kuten puhelimet tai vastaajat) eivät välttämättä toimi.

Liittäminen suoraan seinäpistorasiaan Saksassa

Liitä tulostin puhelinpistorasiaan suoraan, jos haluat lähettää ja vastaanottaa fakseja ilman tietokonetta.

Huomautus: Saksassa (ja joissakin muissakin maissa) tulostimen EXT-portissa toimitetaan erityinen RJ-11-liitin. Älä irrota RJ-11-liitintä. Sitä tarvitaan, jotta faksi ja puhelin toimisivat oikein.

- 1 Varmista, että käytössä on puhelinjohto (toimitetaan laitteen mukana) ja puhelinpistorasia.
- 2 Liitä puhelinjohdon toinen pää tulostimen linjaliitintään.



- 3 Liitä puhelinjohdon toinen pää toimivan puhelinpistorasian N-paikkaan.



- 4 Jos haluat käyttää samaa linjaa faksissa ja puhelimesta, liitä toinen puhelinjohto (ei toimitettu) puhelimeen ja aktiivisen puhelinpistorasian F-paikkaan.

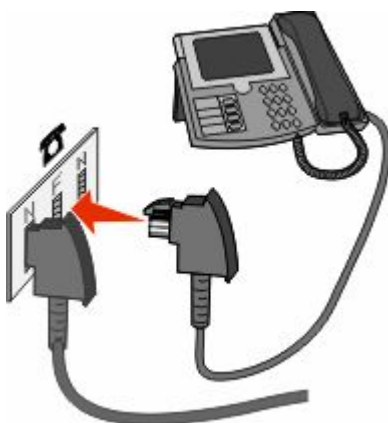

- 5 Jos haluat käyttää samaa linjaa vastaajaviesteihin, liitä toinen puhelinjohto (ei toimitettu) vastaajaan ja puhelinpistorasian toiseen N-paikkaan.

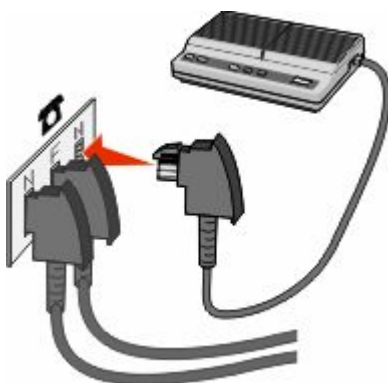

Liittäminen puhelimeen

Liitä tulostimeen puhelin, jos haluat käyttää faksilinjaa normaalina puhelinlinjana. Sijoita tulostin puhelimen lähelle, jotta voit kopioida tai lähettää ja vastaanottaa fakseja ilman tietokonetta.

Huomautus: Asennusvaiheet saattavat olla erilaisia eri maissa ja eri alueilla.

- 1 Varmista, että käytettävissä ovat seuraavat:

- puhelin
- kaksi puhelinjohtoa
- puhelinpistorasia.

2 Liitä yksi puhelinjohto tulostimen linjaliitännään  ja toimivaan puhelinpistorasiaan.



3 Irrota suojatulppa tulostimen EXT-liitännästä .

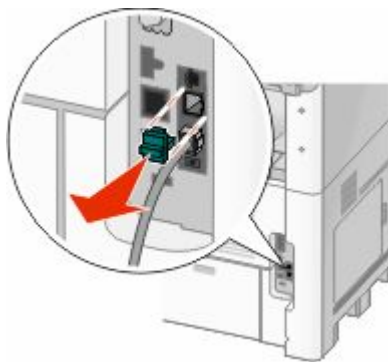

4 Liitä toinen puhelinjohto puhelimeen ja sen toinen pää tulostimen EXT-liitännään .



Liittäminen vastaajaan

Liittämällä tulostimeen vastaajan voit vastaanottaa sekä vastaajaviestejä että fakseja.

Huomautus: Asennusvaiheet saattavat olla erilaisia eri maissa ja eri alueilla.

1 Varmista, että käytettävissä ovat seuraavat:

- puhelin
- vastaaja
- kolme puhelinjohtoa
- puhelinpistorasia.

2 Liitä yksi puhelinjohto tulostimen linjaliitännään  ja toimivaan puhelinpistorasiaan.



3 Irrota suojatulppa tulostimen EXT-liitännästä .

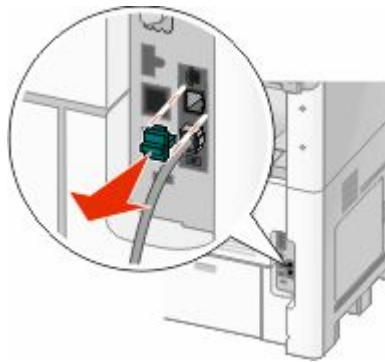

4 Liitä toinen puhelinjohto puhelimeen ja vastaajaan.



5 Liitä kolmas puhelinjohto vastaajaan ja tulostimen EXT-liitännään .



Liittäminen tietokoneen modeemiin

Liittämällä tulostimen tietokoneeseen, jossa on modeemi, voit lähettää fakseja ohjelmistosta.

Huomautus: Asennusvaiheet saattavat olla erilaisia eri maissa ja eri alueilla.

1 Varmista, että käytettävissä ovat seuraavat:

- puhelin
- tietokone, jossa on modeemi
- kolme puhelinjohtoa
- puhelinpistorasia.

2 Liitä puhelinjohto tulostimen linjaliitäntään  ja toimivaan puhelinpistorasiaan.



3 Irrota suojatulppa tulostimen EXT-liitännästä .

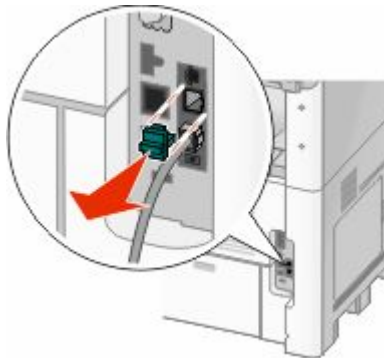

4 Liitä toinen puhelinjohto puhelimeen ja tietokoneen modeemiin.



Tulostimen lisäasennus

- 5 Liitä kolmas puhelinjohto tietokoneen modeemiin ja tulostimen EXT-liitäntään .

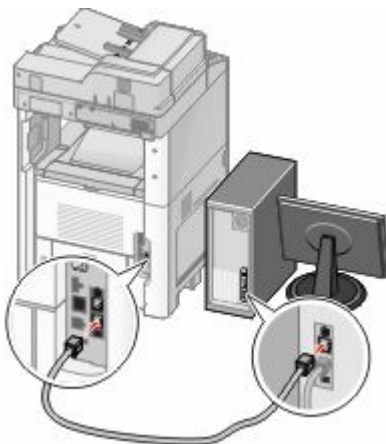

Faksin lähetyksenimen ja -numeron määrittäminen

Faksin nimen ja numeron tulostaminen lähteisiin fakseihin:

- 1 Kirjoita Web-selaimen osoiteriville tulostimen IP-osoite.

Huomautus: Jos et tiedä tulostimen IP-osoitetta, tulosta verkkoasetussivu ja etsi IP-osoite sivun TCP/IP-kohdasta.

- 2 Valitse **Settings (Asetukset)**.
- 3 Valitse **Fax Settings (Faksiasetukset)**.
- 4 Valitse **Analog Fax Setup (Analogiset faksiasetukset)**.
- 5 Valitse Aseman nimi -kenttä ja anna nimi, joka tulostuu kaikkiin lähteisiin fakseihin.
- 6 Valitse Aseman numero -kenttä ja anna tulostimen faksinumero.
- 7 Valitse **Submit (Lähetä)**.

Päiväyksen ja ajan asettaminen

Voit asettaa päiväyksen ja ajan tulostettaviksi kaikkiin lähetettäviin fakseihin. Sähkökatkoksen jälkeen päiväys ja aika on ehkä asetettava uudelleen. Päiväyksen ja ajan asettaminen:

- 1 Kirjoita Web-selaimen osoiteriville tulostimen IP-osoite.

Huomautus: Jos et tiedä tulostimen IP-osoitetta, tulosta verkkoasetussivu ja etsi IP-osoite sivun TCP/IP-kohdasta.

- 2 Valitse **Links & Index (Linkit ja hakemisto)**.
- 3 Valitse **Set Date and Time (Aseta päiväys ja aika)**.
- 4 Napsauta Aseta päiväys ja aika käsin -ruutua ja kirjoita nykyinen päiväys ja aika.
- 5 Valitse **Submit (Lähetä)**.

Kesäajan ottaminen käyttöön

Tulostin voidaan määrittää siirtymään kesäaikaan automaattisesti:

1 Kirjoita Web-selaimen osoiteriville tulostimen IP-osoite.

Huomautus: Jos et tiedä tulostimen IP-osoitetta, tulosta verkkoasetussivu ja etsi IP-osoite sivun TCP/IP-kohdasta.

2 Valitse **Links & Index (Linkit ja hakemisto)**.

3 Valitse **Set Date and Time (Aseta päivämäärä ja aika)**.

4 Valitse **Automatically Observe DST (Noudata kesäaikaa automaattisesti)**.



5 Valitse **Submit (Lähetä)**.

Paperin ja erikoismateriaalin lisääminen

Tässä osassa kerrotaan, miten voit lisätä paperia 250:n, 550:n ja 2 000 arkin lokeroihin sekä monisyöttölaitteeseen. Lisäksi osa sisältää tietoja paperin suunnasta, Paperikoko- ja Paperilaji-asetusten määrittämisestä sekä lokeroiden yhdistämisestä ja erottamisesta.

Paperikoko- ja Paperilaji-asetuksen määrittäminen

Paperikoko-asetus määräytyy lokeron paperinohjainten asennon mukaan kaikissa muissa lokeroissa paitsi monisyöttölaitteessa. Monisyöttölaitteen Paperikoko-asetus on määritettävä manuaalisesti. Oletusarvoinen Paperilaji-asetus on Tavallinen paperi. Paperilaji-asetus on määritettävä manuaalisesti niille lokeroille, joissa ei ole tavallista paperia.

- 1 Varmista, että tulostimen virta on kytketty ja näytössä on teksti **Valmis**.
- 2 Valitse aloitusnäytöstä .
- 3 Valitse **Paper Menu (Paperi-valikko)**.
- 4 Valitse **Paper Size/Type (Paperikoko/-laji)**.
- 5 Valitse oikea koko tai laji koskettamalla halutun lokeron nuolia.
- 6 Valitse **Submit (Lähetä)**.
- 7 Palaa aloitusnäyttöön valitsemalla .

Universal-paperiasetusten määrittäminen

Universal-paperikoko on käyttäjän määritettävä asetusta, jonka avulla voit käyttää tulostamiseen muita kuin tulostimen valikoissa ennalta määritettyjä paperikokoja. Määritä lokeron Paperikoko-asetukseksi Universal, kun haluamaasi kokoa ei ole Paperikoko-valikossa. Määritä sen jälkeen kaikki paperin seuraavat Universal-kokoasetukset:

- Mittayksikkö (millimetrit tai tuumat)
- Pystykuvan leveys
- Pystykuvan korkeus

Huomautus: Pienin mahdollinen Universal-koko on 76 x 76 mm (3 x 3 tuumaa) ja suurin mahdollinen koko on 216 x 356 mm (8,5 x 14 tuumaa).

Mittayksikön määrittäminen

- 1 Varmista, että tulostimen virta on kytketty ja näytössä on teksti **Valmis**.
- 2 Valitse aloitusnäytöstä .
- 3 Valitse **Paper Menu (Paperi-valikko)**.
- 4 Kosketa alanuolta, kunnes näytössä on teksti **Universal -asetukset**, ja valitse sitten **Universal Setup (Universal-asetukset)**.
- 5 Valitse oikea mittayksikkö koskettamalla vasenta tai oikeaa nuolta.
- 6 Valitse **Portrait Width (Pystykuvan leveys)** tai **Portrait Height (Pystykuvan korkeus)**.

- 7 Valitse oikea leveys tai korkeus koskettamalla nuolia.
- 8 Tallenna valinnat valitsemalla **Submit (Lähetä)**.
Näyttöön tulee ilmoitus **Lähetetään valinta** ja sen jälkeen Paperivalikko.
- 9 Palaa aloitusnäyttöön valitsemalla .

Paperin lisääminen 250 tai 550 arkin lokeroihin (vakio- tai valinnaislokerot)

Vaikka 250 arkin ja 550 arkin lokerot näyttävät erilaisilta, paperia lisätään niihin samalla tavalla. Lisää paperia lokeroihin näiden ohjeiden mukaisesti:

- 1 Vedä lokero auki.

Huomautus: Älä poista syöttölokeroita tulostuksen aikana tai silloin, kun näytössä palaa merkkivalo **Käytössä**. Muutoin laitteeseen voi tulla paperitukos.

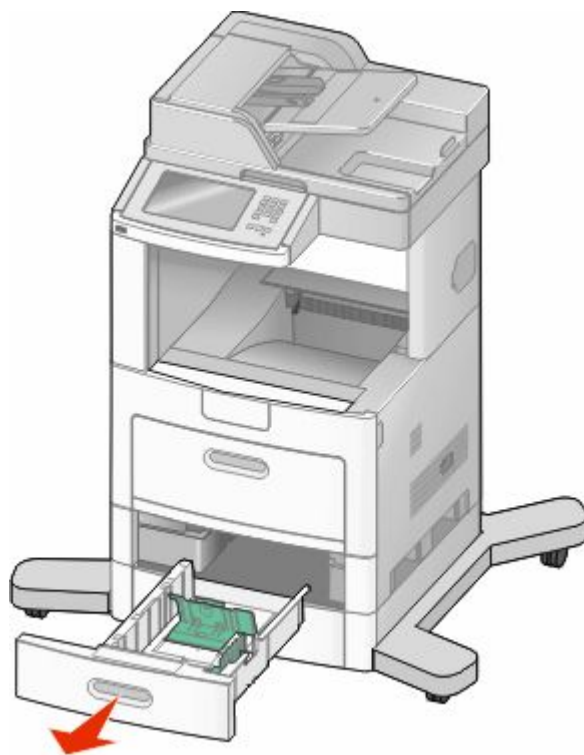

- 2 Purista leveyden ohjaimen kielekettä sisäänpäin kuvan osoittamalla tavalla ja siirrä ohjain oikeaan kohtaan lisättävän paperin koon mukaan.

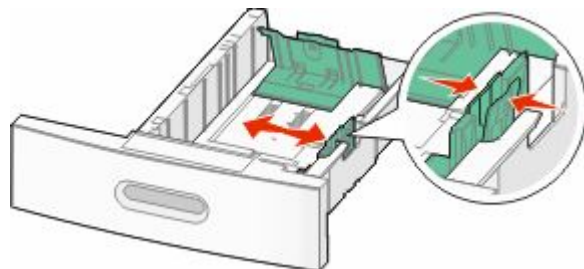

- 3 Vapauta pituuden ohjain, purista ohjaimen kielekettä sisäänpäin kuvan osoittamalla tavalla ja siirrä ohjain oikeaan kohtaan lisättävän paperin koon mukaan.

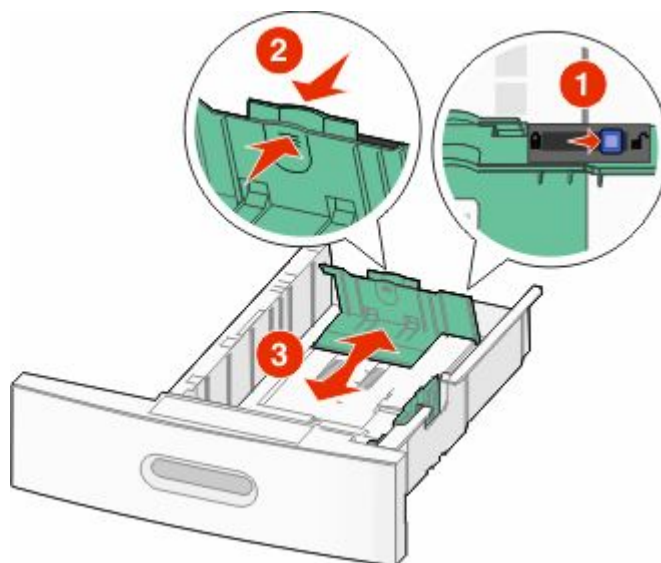

Huomautuksia:

- Lokeron alaosan koon osoittimet helpottavat ohjainten asettamista.
- Lukitse pituuden ohjain vakio paperikokoihin.

- 4 Taivuttele nippua, jotta arkit irtoavat toisistaan, ja tuuleta sitten nippu. Älä taita tai rypistä papereita. Suorista reunat tasaista alustaa vasten.



- 5 Aseta paperinippu:

- Tulostuspuoli alaspäin yksipuolista tulostusta varten
- Tulostuspuoli ylöspäin kaksipuolista tulostusta varten

Huomautus: Paperi lisätään lokeroihin eri tavoin, jos valinnainen StapleSmart™ II -viimeistelijä on asennettu.

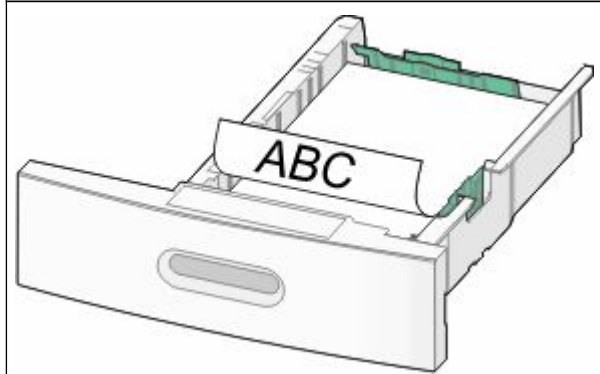
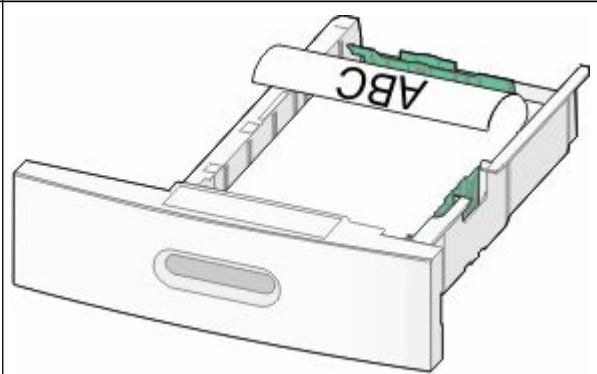
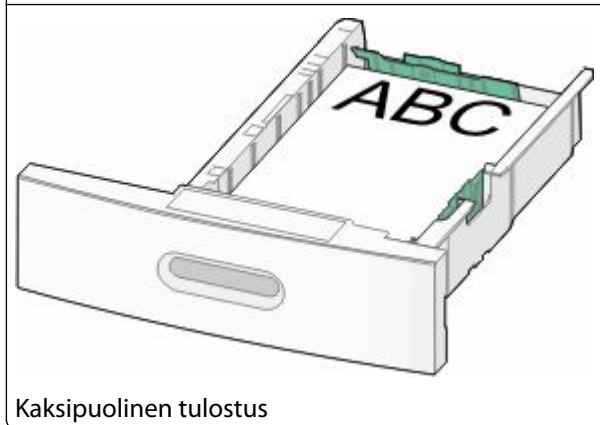
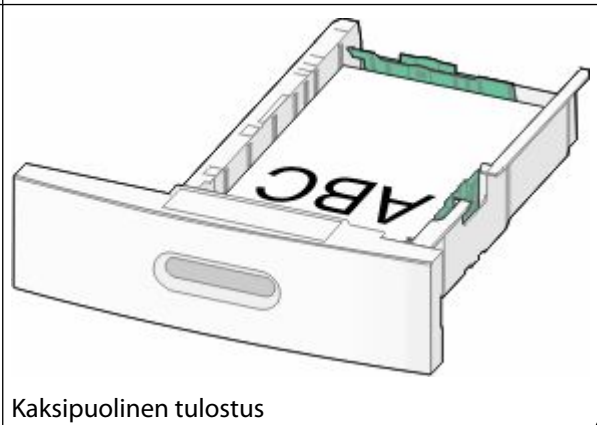
Ilman valinnaista StapleSmart II -viimeistelijää	Valinnaisen StapleSmart II -viimeistelijän kanssa
 <p data-bbox="180 575 435 611">Yksipuolinen tulostus</p>	 <p data-bbox="776 575 1031 611">Yksipuolinen tulostus</p>
 <p data-bbox="180 997 448 1033">Kaksipuolinen tulostus</p>	 <p data-bbox="776 997 1044 1033">Kaksipuolinen tulostus</p>

Huomautus: Ota huomioon lokeron sivuun merkitty täyttöraja, joka osoittaa paperinipun enimmäiskorkeuden. Älä lisää paperia täyttörajan yli.

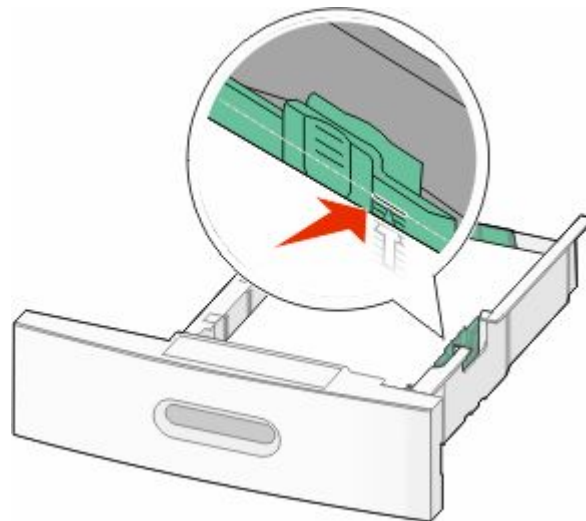

- 6 Jos tarpeen, säädä paperiohjaimet koskettamaan kevyesti paperinipun sivuja ja lukitse pituusohjain lokerossa näytettyjen paperikokojen mukaan.

7 Aseta lokero laitteeseen.



8 Jos lokeroon on lisätty erilaista paperia kuin edellisellä kerralla, vaihda lokeron Paperilaji-asetus ohjauspaneelista.

2 000 arkin lokeron täyttäminen

- 1 Vedä lokero auki.
- 2 Siirrä leveyden ohjain oikeaan kohtaan lisättävän paperin koon mukaan.

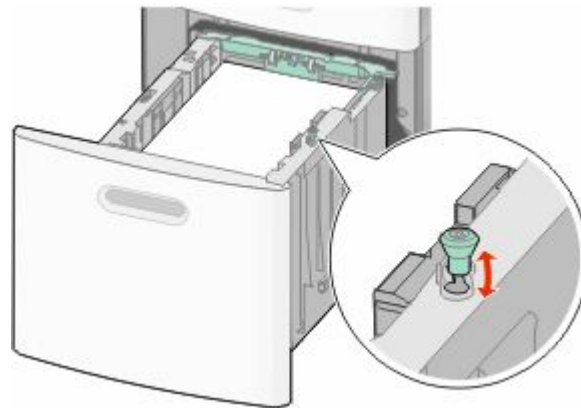

3 Vapauta pituuden ohjain.

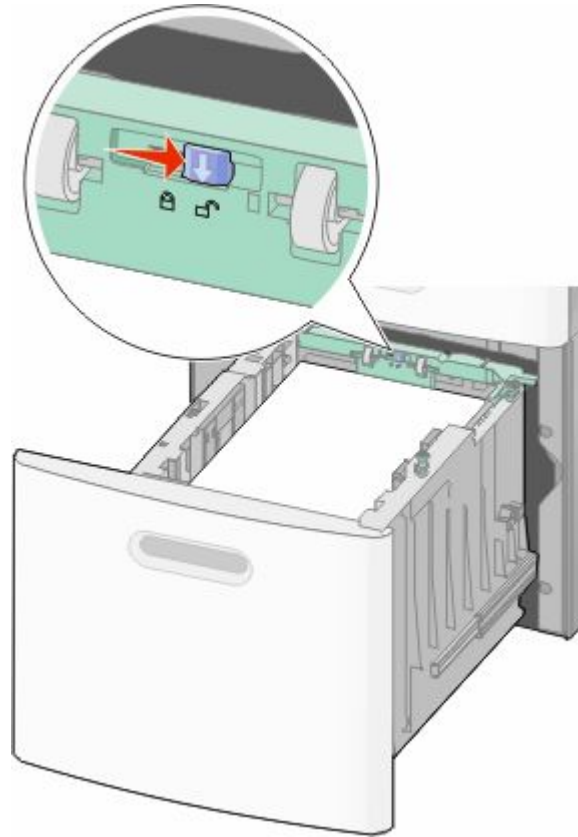

4 Työnnä pituuden ohjaimen vapautussalppaa, nosta ohjainta, siirrä ohjain lisättävän paperikoon mukaiseen oikeaan paikkaan ja lukitse ohjain paikalleen.

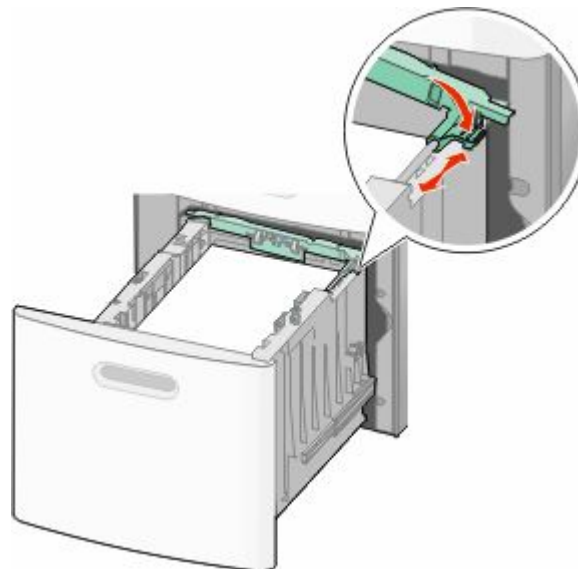

5 Taivuttele nippua, jotta arkit irtoavat toisistaan, ja tuuleta sitten nippu. Älä taita tai rypistä papereita. Suorista reunat tasaista alustaa vasten.



6 Aseta paperinippu:

- Tulostuspuoli alaspäin yksipuolista tulostusta varten
- Tulostuspuoli ylöspäin kaksipuolista tulostusta varten

Huomautus: Paperi lisätään lokeroihin eri tavoin, jos valinnainen StapleSmart II -viimeistelijä on asennettu.

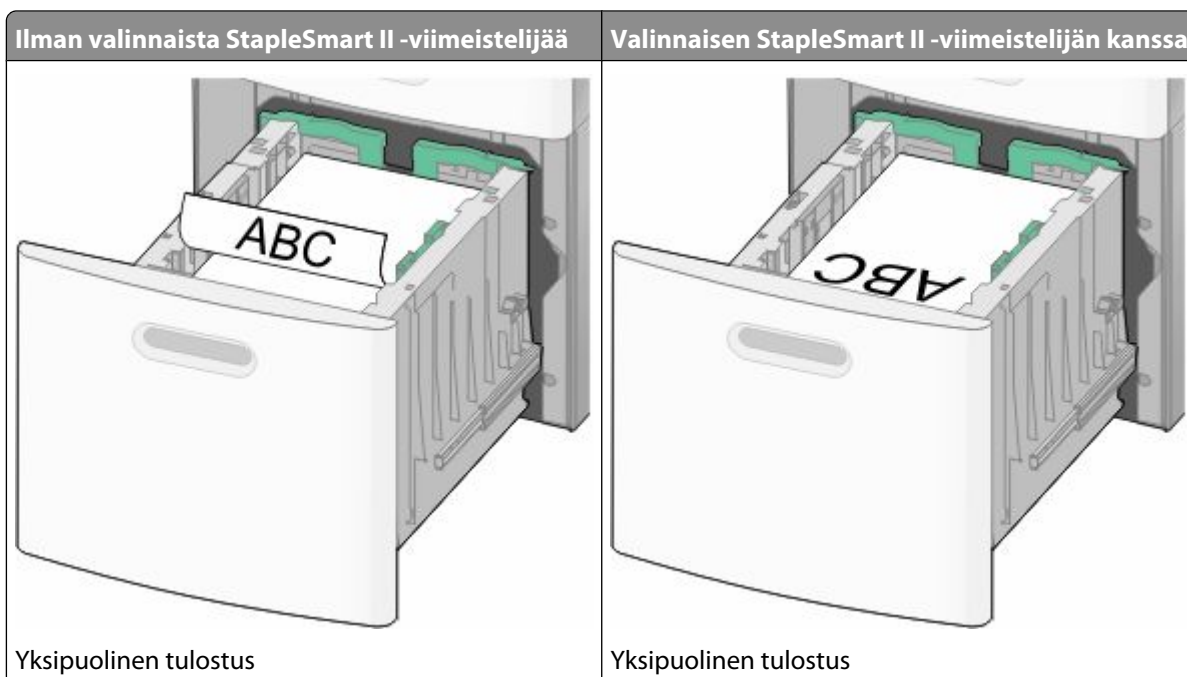

Ilman valinnaista StapleSmart II -viimeistelijää

Valinnaisen StapleSmart II -viimeistelijän kanssa

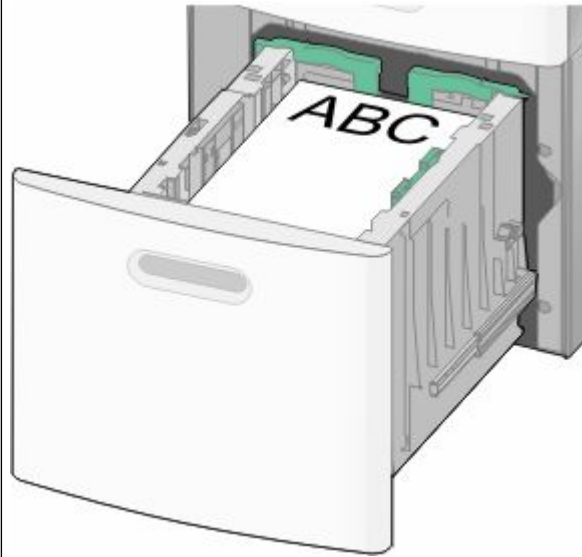

Kaksipuolinen tulostus

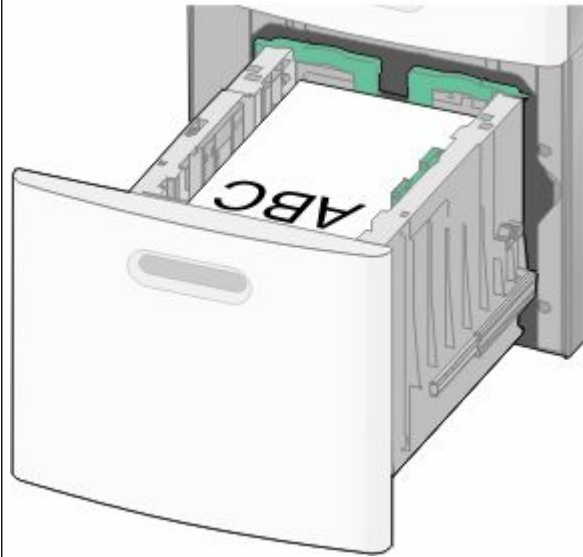

Kaksipuolinen tulostus

Huomautus: Ota huomioon lokeron sivuun merkitty täyttöraja, joka osoittaa paperinipun enimmäiskorkeuden. Älä lisää paperia täyttörajan yli.

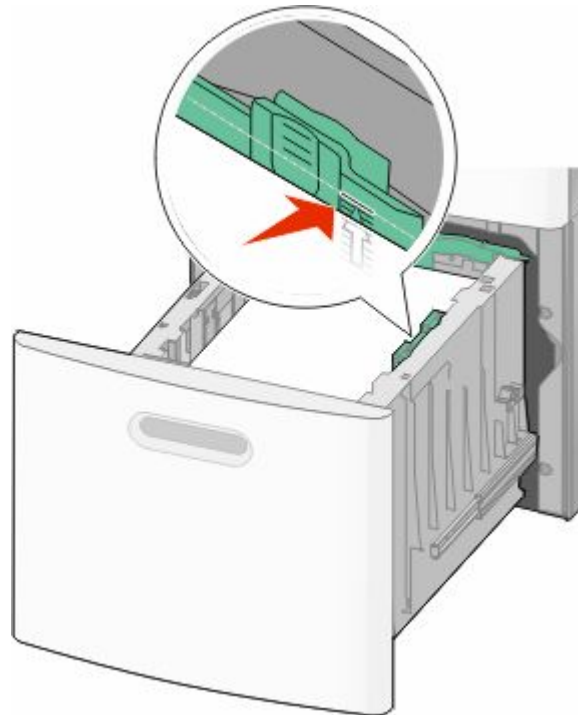

7 Aseta lokero laitteeseen.

Monisyöttölaitteen täyttäminen

1 Vedä monisyöttölaitteen luukku alas.



2 Vedä jatketta ulospäin, kunnes se on kokonaan auki.



3 Siirrä leveyden ohjain oikeaan reunaan.

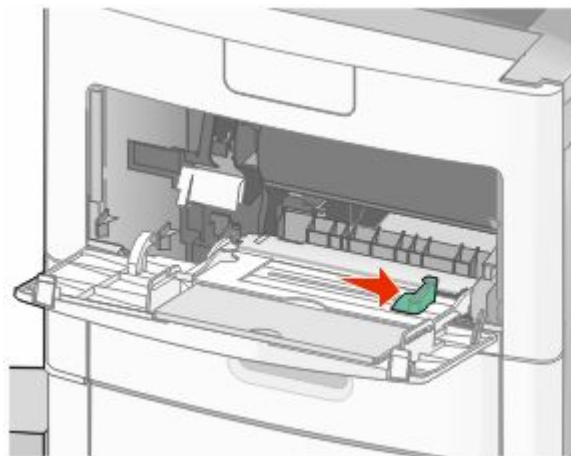

4 Taivuttele paperinippua tai erikoismateriaalia, jotta arkit irtoavat toisistaan, ja ilmasta sitten nippu. Älä taita tai rypistä nippua. Suorista reunat tasaista alustaa vasten.

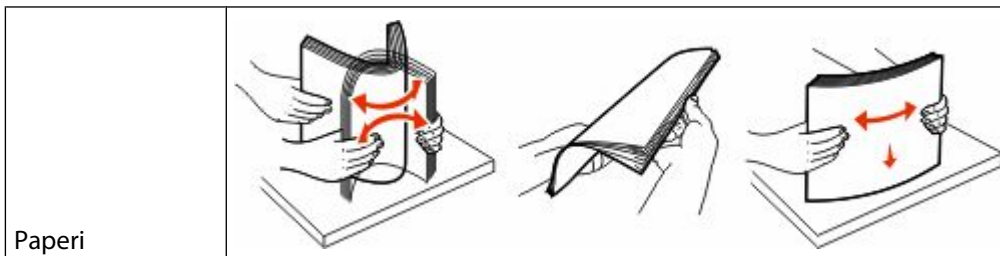

Paperi

* Vältä kalvojen tulostuspuolen koskettamista. Varo naarmuttamasta kalvoja.

Paperin ja erikoismateriaalin lisääminen

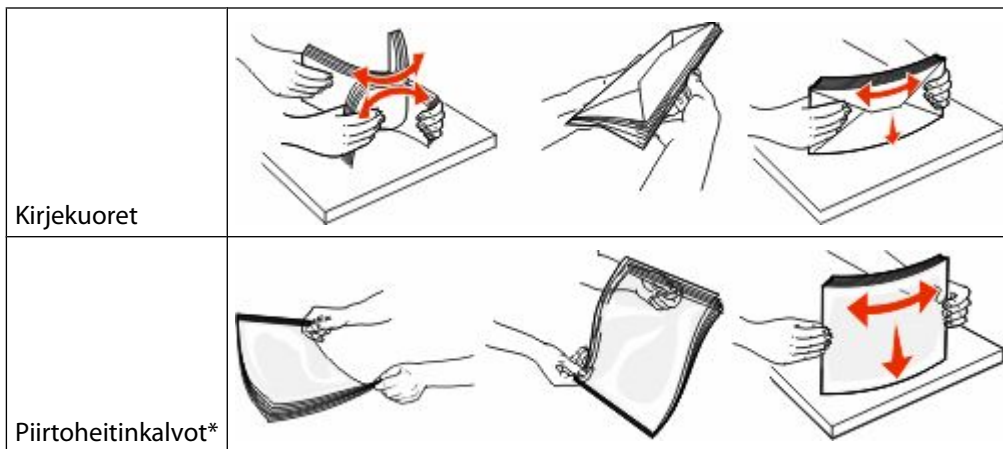

* Vältä kalvojen tulostuspuolen koskettamista. Varo naarmuttamasta kalvoja.

- 5** Lisää paperi tai erikoismateriaali tulostimeen. Työnnä nippu varovasti monisyöttölaitteeseen niin pitkälle kuin se menee.

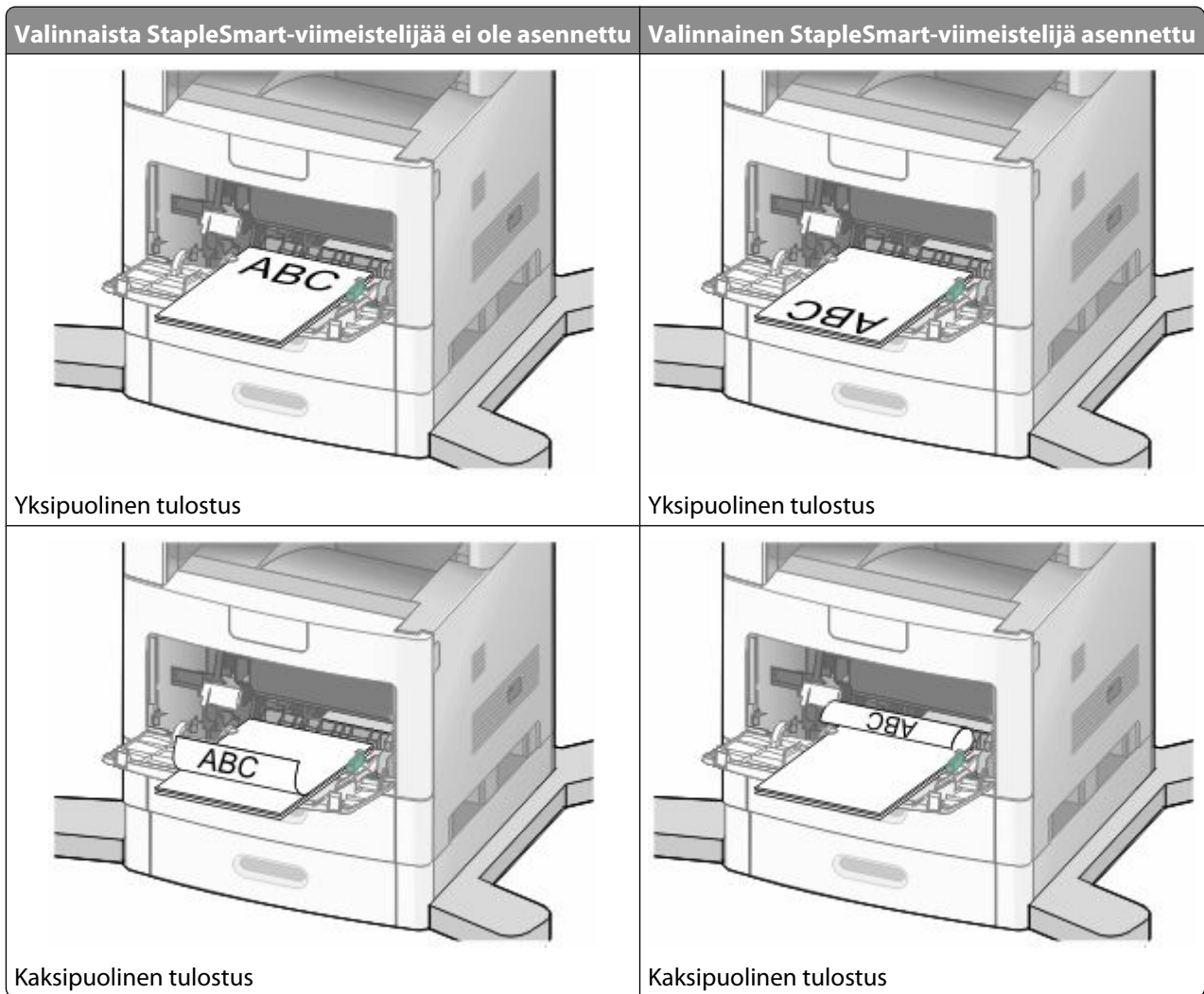

Huomautuksia:

- Älä ylitä pinon enimmäiskorkeutta pakottamalla paperia pinon korkeuden rajoittimen alle.
- Älä täytä tai sulje lokeroa tulostuksen aikana.
- Lisää ainoastaan yhdenkokoista ja -lajista materiaalia kerrallaan.
- Lisää kirjekuoret läppäpuoli ylöspäin.

Varoitus — Vaurioitumisen mahdollisuus: Älä koskaan käytä kirjekuoria, joissa on postimerkkejä, kiinnikkeitä, ikkunoita, pinnoitettu sisus tai itseliimautuvia liimapintoja. Tällaiset kirjekuoret voivat vaurioittaa tulostinta vakavasti.

- 6 Säädä leveyden ohjain siten, että se koskettaa paperipinon reunaa kevyesti. Varmista, että paperi mahtuu monisyöttölaitteeseen väljästi, on vaakasuorassa eikä ole taittunutta tai rypistynyttä.
- 7 Valitse oikea Paperikoko- ja Paperilaji-asetus tulostimen ohjauspaneelista.

Materiaalin lisääminen kirjekuorten syöttölaitteeseen

- 1 Säädä kirjekuorten tuki kirjekuorten pituuden mukaan.
 - **Lyhyet kirjekuoret** — Sulje täysin kirjekuorten tuki.
 - **Keskipitkät kirjekuoret** — Vedä kirjekuorten tuki keskiasentoon.
 - **Pitkät kirjekuoret** — Avaa kirjekuorten tuki täysin auki.
- 2 Nosta kirjekuoripaino taaksepäin tulostinta kohti.

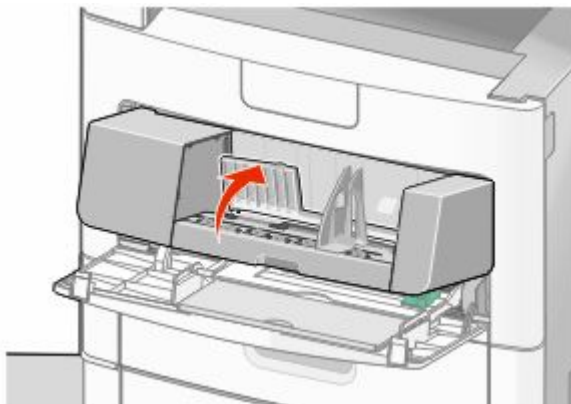

3 Siirrä leveyden ohjain oikeaan reunaan.

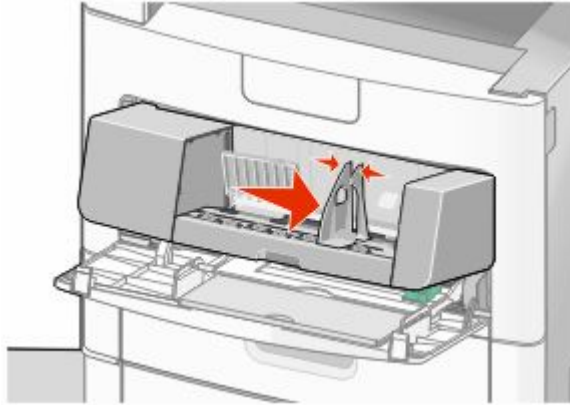

4 Valmistelee kirjekuoret ennen lisäämistä

Taivuttele kirjekuoria, jotta ne irtoavat toisistaan, ja tuuleta sitten kirjekuoria. Älä taita tai rypistä papereita. Suorista reunat tasaista alustaa vasten.



5 Lisää kirjekuoret läppäpuoli alaspäin.

Varoitus — Vaurioitumisen mahdollisuus: Älä koskaan käytä kirjekuoria, joissa on postimerkkejä, kiinnikkeitä, ikkunoita, pinnoitettu sisus tai itseliimautuvia liimapintoja. Tällaiset kirjekuoret voivat vaurioittaa tulostinta pahasti.

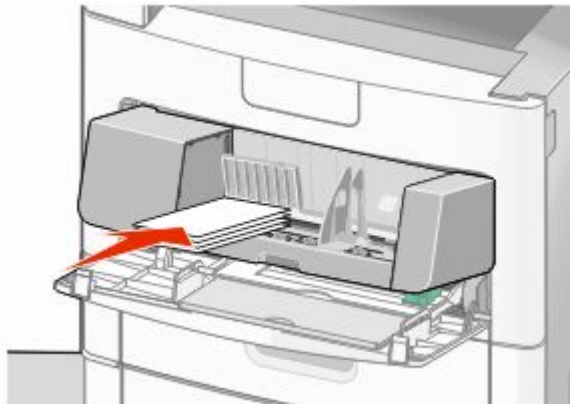

Huomautus: Älä ylitä pinon enimmäiskorkeutta pakottamalla paperia pinon korkeuden rajoittimen alle.

6 Säädä leveyden ohjain siten, että se koskettaa paperipinon reunaa kevyesti.

7 Laske kirjekuoripaino pinon päälle.

8 Valitse oikea Paperikoko- ja Paperilaji-asetus ohjauspaneelista.

Lokeroiden yhdistäminen ja erottaminen

Lokeroiden yhdistäminen

Lokeroiden yhdistämisestä on hyötyä suurissa tulostustöissä tai silloin, kun halutaan useita kopioita. Kun yksi yhdistetty lokero tyhjenee, paperi syöttyy seuraavasta yhdistetystä lokerosta. Kun lokeroilla on sama Paperikoko- ja Paperilaji-asetus, lokerot yhdistetään automaattisesti.

Paperikoko-asetus havaitaan automaattisesti kunkin lokeron paperinohjainten asennon mukaan, paitsi monisyöttölaitteessa. Tulostin tunnistaa seuraavat paperikoot: A4, A5, JIS B5, Letter, Legal, Executive ja Universal. Monisyöttölaitetta ja muita paperikokoja käyttävät alustat voidaan yhdistää manuaalisesti Paperikoko/laji-valikon Paperikoko-valikossa.

Huomautus: Paperi-valikon Monisyötön asetus -arvoksi on määritettävä Kasetti, jotta Monisyöttölaite näkyy valikkokohtana.

Kaikkien lokeroiden Paperilaji-asetus on määritettävä Paperilaji-valikossa.

Lokeroiden erottaminen

Yhdistämättömien lokeroiden asetukset poikkeavat *kaikkien* muiden lokeroiden asetuksista.

Jos haluat erottaa lokeron, muuta seuraavat lokeroasetukset siten, että ne eivät vastaa minkään muun lokeron asetuksia:

- Paper Type (Paperilaji) (esimerkiksi Plain Paper (Tavallinen paperi), Letterhead (Kirjelomake), Custom Type <x> (Mukautettu laji <x>))
Paper Type (Paperilaji) -nimet kuvaavat paperin ominaisuuksia. Jos nimi, joka kuvaa haluamaasi paperia parhaiten, on jo yhdistettyjen lokeroiden käytössä, määritä lokerolle jokin muu Paper Type (Paperilaji) -nimi, kuten Custom Type <x> (Mukautettu laji <x>) tai määritä oma mukautettu nimi.
- Paper Size (Paperikoko) (esimerkiksi Letter, A4, Statement)
Voit muuttaa lokeron Paper Size (Paperikoko) -asetuksen automaattisesti lisäämällä erikokoista paperia. Monisyöttölaitteen Paper Size (Paperikoko) -asetukset eivät ole automaattiset. Ne on määritettävä manuaalisesti Paper Size (Paperikoko) -valikosta.

Varoitus — Vaurioitumisen mahdollisuus: Älä määritä Paper Type (Paperilaji) -nimeä, joka ei kuvaile lokeroon lisättyä paperilajia tarkasti. Kiinnittimen lämpötila vaihtelee määritetyn Paper Type (Paperilaji) -asetuksen mukaan. Paperia ei ehkä käsitellä oikein, jos väärä Paper Type (Paperilaji) on valittu.

Mukautetun paperilajin nimen määrittäminen

Määritä lokerolle mukautetun paperilajin nimi lokeron yhdistämisen tai erottamisen yhteydessä.

- 1 Varmista, että tulostimen virta on kytketty ja näytössä on teksti **Valmis**.
- 2 Valitse aloitusnäytöstä .
- 3 Valitse **Paper Menu (Paperi-valikko)**.
- 4 Valitse **Paper Size/Type (Paperikoko/-laji)**.
- 5 Valitse oikea mukautettu paperilaji koskettamalla halutun lokeron paperilajinuolia.

6 Valitse lokeron numero tai **MP Feeder Type (Monisyötön laji)**.

7 Valitse **Submit (Lähetä)**.

Mukautetun lajin <x> nimen vaihtaminen

Upotetussa Web-palvelimessa tai MarkVision-ohjelmassa™ voit määrittää mukautetulle paperilajille jonkin muun nimen kuin Mukautettu laji <x>. Kun mukautetun lajin <x> nimi vaihdetaan, valikoissa näkyy uusi nimi eikä Mukautettu laji <x>.

Mukautetun lajin <x> nimen vaihtaminen upotetussa Web-palvelimessa:

1 Kirjoita Web-selaimen osoiteriville tulostimen IP-osoite.

Huomautus: Jos et tiedä tulostimen IP-osoitetta, tulosta verkkoasetussivu ja etsi IP-osoite sivun TCP/IP-kohdasta.

2 Valitse **Settings (Asetukset)**.

3 Valitse Oletuasetukset-kohdasta **Paper Menu (Paperi-valikko)**.

4 Valitse **Custom Names (Mukautetut nimet)**.

5 Kirjoita paperilajin nimi Mukautettu laji <x>-ruutuun.

Huomautus: Uusi mukautettu nimi korvaa mukautetun lajin <x> nimen Custom Types (Mukautetut lajit)- ja Paper Size/Type (Paperikoko/laji) -valikoissa.

6 Valitse **Submit (Lähetä)**.

7 Valitse **Custom Types (Mukautetut lajit)**.

Mukautetut lajit -teksti ja määrittämäsi mukautettu nimi tulevat näyttöön.

8 Valitse Paperilaji-asetus määrittämäsi mukautetun nimen vieressä olevasta luettelosta.

9 Valitse **Submit (Lähetä)**.

Paperi- ja erikoismateriaaliohjeet

Paperiohjeet

Oikean paperin tai muun materiaalin valitseminen vähentää tulostusongelmia. Kokeile tulostuslaatua ensin haluamasi paperin tai erikoismateriaalin näytekappaleeseen, ennen kuin ostat suuren määrän materiaalia.

Paperin ominaisuudet

Seuraavat paperin ominaisuudet vaikuttavat tulostuslaatuun ja -varmuuteen. Mieti näitä seikkoja, kun harkitset uusien paperilajien hankintaa.

Paino

Tulostin voi syöttää automaattisesti pitkäsyisiä papereita, joiden paino on 60–176 g/m². Alle 60 g/m² -painoinen paperi ei välttämättä syöty oikein, koska paperi ei ole tarpeeksi jäykkää. Tämä voi aiheuttaa tukoksia. Paras tulos saavutetaan pitkäsyisellä paperilla, jonka paino on 75 g/m². Jos paperin koko on alle 182 x 257 mm, suosittelemme 90 g/m² -painoista tai painavampaa paperia.

Käpristyminen

Käpristymisellä tarkoitetaan paperin reunojen taipumista. Liiallinen käpristyminen voi aiheuttaa paperinsyöttöhäiriöitä. Käpristymistä esiintyy yleensä silloin, kun paperi kulkee tulostimen läpi, sillä tulostimessa paperi on alttiina korkeille lämpötiloille. Paperin säilyttäminen suojaamattomana kuumissa, kosteissa, kylmissä ja kuivissa tiloissa (jopa paperilokerossa) voi lisätä paperin käpristymistä ennen tulostusta ja aiheuttaa syöttöhäiriöitä.

Tasaisuus

Paperin tasaisuus vaikuttaa tulostuslaatuun suoraan. Jos paperi on liian karkeaa, väriaine ei kiinnity siihen oikein. Liian sileä paperi voi aiheuttaa syöttöhäiriöitä tai tulostuslaatuongelmia. Paperin tasaisuuden on oltava 100–300 Sheffield-pistettä; 150–250 Sheffield-pisteen tasaisuus tuottaa kuitenkin parhaan mahdollisen tulostuslaadun.

Kosteuspitoisuus

Paperin kosteuspitoisuus vaikuttaa sekä tulostuslaatuun että paperinsyöttöön. Säilytä paperia alkuperäisessä pakkauksessaan käyttöön asti. Tämä vähentää paperin kosteuspitoisuuden muutoksia, jotka voivat huonontaa paperin ominaisuuksia.

Paperi valmistellaan säilyttämällä sitä samassa lämpötilassa kuin tulostinta 24–48 tuntia ennen tulostamista. Pidennä valmisteluaikaa useita vuorokausia, jos säilytys- tai kuljetusympäristö poikkeaa tulostimen ympäristöstä huomattavasti. Lisäksi paksun paperin valmisteleminen voi kestää tavallista kauemmin.

Syisyys

Syisyys viittaa paperin kuitujen suuntaan paperiarkissa. Paperi on joko *pitkäsyistä*, jolloin syyt kulkevat paperin pituussuunnassa, tai *lyhytsyistä*, jolloin syyt kulkevat paperin leveysuunnassa.

60–90 g/m² -painoiselle paperille suositellaan pitkäsyistä paperia. Jos paperin paino on yli 176 g/m², lyhytsyisen paperin käyttö on suositeltavaa.

Kuitupitoisuus

Useimmat hyvälaatuiset kopiopaperit on tehty 100-prosenttisesta sellukuidusta. Tällainen paperi on tasalaatuista, jolloin paperinsyöttöhäiriöitä on vähän, ja tulostuslaatu on hyvä. Jos paperissa on esimerkiksi puuvillakuituja, paperinkäsittelyominaisuudet voivat huonontua.

Lisätietoja paperista, jossa on kierrätyskuituja, on kohdassa ”Uusiopaperin ja muiden toimistopaperien käyttäminen” sivulla 85.

Ei-hyväksyttävät paperit

Seuraavanlaisia paperilajeja ei suositella käytettäväksi tulostimessa:

- kemiallisesti käsiteltyjä papereita, joilla tehdään kopioita ilman hiilipaperia; näitä kutsutaan myös itsejäljentäviksi papereiksi, itsejäljentäviksi kopiopapereiksi (CCP) tai ilman hiiltä kopioiviksi (NCR) papereiksi
- esipainettuja papereita, joiden valmistuksessa on käytetty kemikaaleja, jotka voivat vahingoittaa tulostinta
- esipainettuja papereita, joihin voi vaikuttaa tulostimen kiinnitysyksikön lämpötila
- esipainettuja papereita, jotka edellyttävät yli $\pm 2,3$ mm:n kohdistustarkkuutta (tarkkaa tulostuskohtaa sivulla), kuten OCR-lomakkeet.

Joissakin tapauksissa kohdistusta voi säätää sovellusohjelmassa, jolloin näiden lomakkeiden tulostus onnistuu.

- pinnoitettuja papereita, synteettisiä papereita, lämpöpapereita
- karkeareunaisia tai käpristyneitä papereita tai papereita, joiden pinta on karkea tai paljon kuvioitu
- uusiopaperit, jotka eivät ole EN12281:2002-standardin (Eurooppa) mukaisia
- paperia, jonka paino on alle 60 g/m^2
- moniosaisia lomakkeita tai asiakirjoja

Paperin valinta

Käyttämällä asianmukaista paperia voit estää tukoksia ja varmistaa häiriöttömän tulostuksen.

Tukokset ja huonon tulostuslaadun voi välttää seuraavasti:

- Käytä *aina* uutta, vahingoittumatonta paperia.
- Paperia lisättäessä on tiedettävä paperin suositeltava tulostuspuoli. Tämä tieto löytyy yleensä paperipakkauksesta.
- *Älä* käytä käsin leikattua tai rajattua materiaalia.
- *Älä* lisää samaan lähteeseen sekaisin erikokoisia, -painoisia tai -lajisia papereita, sillä seurauksena voi olla tukos.
- *Älä* käytä muuta kuin elektrofotografiseen tulostukseen tarkoitettua päällystettyä paperia.

Esipainettujen lomakkeiden ja kirjelomakkeiden valinta

Noudata seuraavia ohjeita, kun valitset esipainettuja lomakkeita tai kirjelomakkeita:

- Käytä pitkäsyistä $60 - 90 \text{ g/m}^2$:n painoista paperia.
- Käytä vain sellaisia lomakkeita ja kirjelomakkeita, jotka on painettu kivipainossa tai kaiverretulla telalla.
- Vältä papereita, joissa on karkea tai hyvin kuvioitu pinta.

Käytä papereita, jotka on painettu lämpöä kestäville musteilla ja jotka on tarkoitettu käytettäväksi kopiokoneissa. Musteen on kestävä 230 °C:n lämpötila ilman sulamisen tai haitallisten päästöjen vaaraa. Käytä vain sellaista mustetta, johon väriaineeseen sisältyvä hartsia ei vaikuta. Hapetettu tai öljypohjainen muste tavallisesti täyttää nämä vaatimukset, lateksimuste yleensä ei. Jos olet epävarma, ota yhteys paperin toimittajaan.

Esipainetun paperin, kuten kirjelomakkeiden, on kestävä 230 °C:n lämpötila ilman sulamisen tai haitallisten päästöjen vaaraa.

Uusiopaperin ja muiden toimistopaperien käyttäminen

Tulostimessa voi käyttää erityisesti lasertulostimiin tarkoitettua uusiopaperia. Yleisesti ottaen ei kuitenkaan voida sanoa, että *kaikki* uusiopaperi syötty hyvin.

Yleisesti uusiopaperia koskevat seuraavat ominaisuusohjeet:

- Alhainen kosteus (4–5 %)
- Sopiva sileyys (100–200 Sheffield-pistettä tai 140–350 Bendtsen-pistettä, Eurooppa)

Huomautus: Jotkin tavallista paljon sileämmät (esimerkiksi laadukkaat laserpaperit, 24 lb, 50–90 Sheffield-pistettä) ja karkeammat paperit (esimerkiksi laadukkaat puuvillapaperit, 200–300 Sheffield-pistettä) on suunniteltu toimimaan erittäin hyvin lasertulostimissa niiden pintarakenteesta riippumatta. Kysy lisätietoja paperin toimittajalta, ennen kuin käytät näitä paperilajeja.

- Sopiva arkkien välinen kitkatekijä (0,4–0,6)
- Sopiva taivutuksenkestävyys syöttösuuntaan

Uusiopaperin, kevyen (< 60 gm²) ja/tai ohuen paperin (< 3,8 mils / 0,1 mm) ja lyhytlyisen paperin taivutuksenkestävyys ei ehkä riitä paperin luotettavaan syöttämiseen pystytulostimissa. Kysy lisätietoja paperin toimittajalta, ennen kuin käytät näitä paperilajeja lasertulostukseen. Muista, että nämä ovat vain suuntaa antavia ohjeita. Mainitut vaatimukset täyttävä paperi voi kaikista huolimatta aiheuttaa syöttöongelmia missä tahansa lasertulostimessa (esimerkiksi jos paperi käpristyy poikkeuksellisen paljon tavallisissa tulostusolosuhteissa).

Paperin varastointi

Noudattamalla paperin säilytysohjeita voit estää tukoksia ja epätasaista tulostuslaatua:

- Saat parhaan tuloksen säilyttämällä paperia tilassa, jonka lämpötila on 21 °C ja suhteellinen ilmankosteus on 40 %. Useimmat tarrojen valmistajat suosittelevat, että tulostusympäristön lämpötila on 18 - 24 °C ja suhteellinen kosteus 40 - 60 %.
- Säilytä paperia mahdollisuuksien mukaan sen omassa laatikossa, mieluummin kuljetuslavalla tai hyllyllä kuin lattialla.
- Säilytä yksittäisiä pakkauksia tasaisella alustalla.
- Älä aseta mitään paperipakettien päälle.

Tuetut paperikoot, -lajit ja -painot

Seuraavissa taulukoissa on tietoja vakiopaperilähteistä ja valinnaisista paperilähteistä sekä niiden tukemista paperilajeista.

Huomautus: Jos paperikoko ei ole luettelossa, määritä Universal-paperikoko.

Tulostimen tukemat paperikoot

Paperikoko	Mitat	250 tai 550 arkin lokerot (vakiot tai valinnaiset)	Valinnainen 2 000 arkin lokero	Monisyöttö-laite	Kaksipuolisyksikkö
A4	210 x 297 mm	✓	✓	✓	✓
A5	148 x 210 mm	✓	X	✓	✓
A6^{1,2}	105 x 148 mm	X	X	✓	X
JIS B5	182 x 257 mm	✓	X	✓	✓
Letter	216 x 279 mm	✓	✓	✓	✓
Legal	216 x 356 mm	✓	✓	✓	✓
Executive	184 x 267 mm	✓	X	✓	✓
Oficio¹	216 x 340 mm	✓	X	✓	✓
Folio¹	216 x 330 mm	✓	X	✓	✓
Statement¹	140 x 216 mm	✓	X	✓	X
Universal^{3,4}	138 x 210 mm - 216 x 356 mm	✓	X	✓	X
	70 x 127 mm - 216 x 356 mm	X	X	✓	X
	148 x 182 mm - 216 x 356 mm	✓	X	✓	✓
7 3/4 -kirjekuori (Monarch)	98 x 191 mm	X	X	✓	X
9 -kirjekuori	98 x 225 mm	X	X	✓	X
10 -kirjekuori	105 x 241 mm	X	X	✓	X
DL -kirjekuori	110 x 220 mm	X	X	✓	X

¹ Tämä koko näkyy Paperikoko-valikossa vain, jos paperilähde ei tue koontunnistusta tai koontunnistus ei ole käytössä.

² Vain vakiovastaanottoalusta tukee tätä kokoa.

³ Tämä kokoasetus määrittää sivun kooksi 216 x 356 mm, paitsi jos koko määritetään ohjelmistosovelluksessa.

⁴ Kaksipuolista tulostusta varten Universal-levyden tulee olla 148 - 216 mm; Universal-pituuden tulee olla 182 - 356 mm.

Paperikoko	Mitat	250 tai 550 arkin lokerot (vakiot tai valinnaiset)	Valinnainen 2 000 arkin lokero	Monisyöttö-laite	Kaksipuolisyksikkö
Muu kirjekuori	98 x 162 mm - 176 x 250 mm	X	X	✓	X

¹ Tämä koko näkyy Paperikoko-valikossa vain, jos paperilähde ei tue koontunnistusta tai koontunnistus ei ole käytössä.

² Vain vakiovastaanottoalusta tukee tätä kokoa.

³ Tämä kokoasetus määrittää sivun kooksi 216 x 356 mm, paitsi jos koko määritetään ohjelmistosovelluksessa.

⁴ Kaksipuolista tulostusta varten Universal-leveyden tulee olla 148 - 216 mm; Universal-pituuden tulee olla 182 - 356 mm.

Huomautus: Valinnainen 250 arkin säädettävä yleislokero on saatavissa A5-kokoa pienemmälle materiaalille, kuten kortistokorteille.

Tulostimen tukemat paperilajit ja paperin painot

Tulostimen koneisto tukee paperin painoja 60–176 g/m². Kaksipuolisyksikkö tukee paperin painoja 63–170 g/m².

Paperilaji	250 tai 550 arkin lokerot (vakiot tai valinnaiset)	Valinnainen 2 000 arkin lokero	Monisyöttö-laite	Kaksipuolinen tulostusyksikkö
Paperi	✓	✓	✓	✓
<ul style="list-style-type: none"> • Tavallinen • Kovapaperi • Värillinen • Mukautettu • Kirjelomake • Kevyt • Paksu • Esipainettu • Karkea/kovapaperi • Uusiopaperi 				
Kartonki	✓	✓	✓	✓
Kirjekuoret	X	X	✓	X
Tarrat ¹	✓	✓	✓	✓
Piirtoheitinkalvot	✓	✓	✓	✓

¹ Tarrojen yksipuolista tulostusta lasertulostimissa tuetaan vain tulostettaessa tarroja satunnaisesti: enimmäismäärä on 20 sivua tarroja kuukaudessa. Vinyyli-, resepti- ja dual web -tarroja ei tueta.

Varoitus — Vaurioitumisen mahdollisuus: Jos tarroja tulostetaan yli 20 sivua kuukaudessa, kaksipuolinen tulostusyksikkö voi vahingoittua.

Vastaanottoalustojen tukemat paperilajit ja painot

Tämän taulukon avulla voit määrittää, mille alustoille voi lähettää tulostustöitä, joissa käytetään tuettuja paperilajeja ja paperin painoja. Kunkin vastaanottoalustan paperikapasiteetti on sulkeissa. Paperikapasiteetit lasketaan 75 g/m²:n paperin mukaan.

Viimeistelijä tukee paperin painoja 60–176 g/m².

Paperilaji	Vakiovastaanottoalusta (350 tai 550 arkkia)	Valinnaiset lisävarusteet		
		Lisävastaanottoalusta (550 arkkia) tai suurkanasiteettinen vastaanottoalusta (1 850 arkkia)	4-lokeroinen postilaatikko (400 arkkia) ¹	StapleSmart II -viimeistelijä (500 arkkia) ²
Paperi	✓	✓	✓	✓
<ul style="list-style-type: none"> • Tavallinen • Kovapaperi • Värillinen • Mukautettu • Kirjelomake • Kevyt • Paksu • Esipainettu • Karkea/kovapaperi • Uusiopaperi 				
Kartonki	✓	✓	X	X
Kirjekuoret	✓	✓	X	X
Tarrat	✓	✓	X	X
Piirtoheitinkalvot	✓	✓	X	X
¹ Tukee paperin painoja 60–90 g/m ² .				
² Nidotussa nipussa enintään 50 arkkia 75 g/m ² paperia. Tulos voi olla erilainen, jos käytetään paksumpaa paperia.				

Kopioiminen

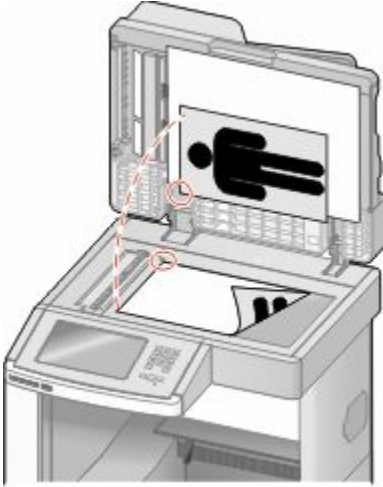
Asiakirjansyöttölaite	Skannaustaso
 <p>Käytä automaattista asiakirjansyöttölaitetta monisivuisten asiakirjojen kopioimiseen.</p>	 <p>Käytä skannaustasoa yksittäisten sivujen, pienten kohteiden (kuten postikorttien tai valokuvien), kalvojen, valokuvapaperin tai ohuiden materiaalien (esimerkiksi lehtileikkeiden) skannaamiseen.</p>

Kopioiminen

Pikakopion tekeminen

- 1 Aseta alkuperäinen asiakirja automaattiseen asiakirjansyöttölaitteeseen kuvapuoli ylöspäin lyhyt reuna edellä tai skannaustasolle kuvapuoli alaspäin.

Huomautus: Älä aseta automaattiseen asiakirjansyöttölaitteeseen postikortteja, valokuvia, kalvoja, valokuvapaperia tai mitään lehtileikkeiden kaltaisia pieniä tai ohuita alkuperäiskappaleita. Aseta ne skannaustasolle.

- 2 Jos asetat asiakirjan automaattiseen asiakirjansyöttölaitteeseen, säädä paperinohjaimet.
- 3 Paina tulostimen ohjauspaneelin -painiketta.
- 4 Jos asetit asiakirjan skannaustasolle, palaa aloitusnäyttöön valitsemalla **Finish the Job (Viimeistele työ)**.

Kopioiminen asiakirjansyöttölaiteella

- 1 Lisää alkuperäinen asiakirja asiakirjansyöttölaitteeseen etupuoli ylöspäin lyhyt reuna edellä.

Huomautus: Älä aseta automaattiseen asiakirjansyöttölaitteeseen postikortteja, valokuvia, kalvoja, valokuvapaperia tai mitään lehtileikkeiden kaltaisia pieniä tai ohuita alkuperäiskappaleita. Aseta ne skannaustasolle.

- 2 Säädä paperinohjaimet.

- 3 Valitse aloitusnäytöstä kohta **Copy (Kopio)** tai valitse kopiomäärä näppäimistöllä. Kopiointinäyttö avautuu.
- 4 Tee tarvittavat muutokset kopiointiasetuksiin.
- 5 Valitse kohta **Copy It (Kopioi)**.

Kopioiminen skannaustasolta

- 1 Aseta alkuperäiskappale skannaustason vasempaan yläkulmaan skannattava puoli alaspäin.
- 2 Valitse aloitusnäytöstä kohta **Copy (Kopio)** tai valitse kopiomäärä näppäimistöllä. Kopiointinäyttö avautuu.
- 3 Tee tarvittavat muutokset kopiointiasetuksiin.
- 4 Valitse kohta **Copy It (Kopioi)**.
- 5 Aseta mahdollisista lisäsivuista seuraava skannaustasolle ja valitse kohta **Scan the Next Page (Skannaa seuraava sivu)**.
- 6 Palaa aloitusnäyttöön valitsemalla kohta **Finish the Job (Viimeistele työ)**.

Valokuvien kopioiminen

- 1 Aseta valokuva skannaustasolle kuvapuoli alaspäin vasempaan yläkulmaan.
- 2 Valitse aloitusnäytöstä **Copy (Kopio)**.
- 3 Valitse **Options (Asetukset)**.
- 4 Valitse **Content (Sisältö)**.
- 5 Valitse **Photograph (Valokuva)**.
- 6 Valitse **Done (Valmis)**.
- 7 Valitse **Copy It (Kopioi)**.
- 8 Valitse **Scan the Next Page (Skannaa seuraava sivu)** tai **Finish the Job (Viimeistele työ)**.

Kopioiminen erikoismateriaalille

Kalvojen tekeminen

- 1 Aseta alkuperäinen asiakirja automaattiseen asiakirjansyöttölaitteeseen kuvapuoli ylöspäin lyhyt reuna edellä tai skannaustasolle kuvapuoli alaspäin.
Huomautus: Älä aseta automaattiseen asiakirjansyöttölaitteeseen postikortteja, valokuvia, pieniä kohteita, kalvoja, valokuvapaperia tai mitään lehtileikkeiden kaltaisia ohuita alkuperäiskappaleita. Aseta ne skannaustasolle.
- 2 Jos asetat asiakirjan automaattiseen asiakirjansyöttölaitteeseen, säädä paperinohjaimet.
- 3 Valitse aloitusnäytöstä **Copy (Kopio)**.

- 4 Valitse **Copy from (Kopioi kohteesta)** ja määritä alkuperäiskappaleen koko.
- 5 Valitse **Copy to (Kopioi kohteeseen)** ja valitse sitten kalvoja sisältävä lokero tai valitse **Manual Feeder (Käsinsyöttö)** ja lisää sitten monisyöttölaitteeseen kalvoja.
- 6 Valitse oikea kalvojen koko ja valitse sitten **Continue (Jatka)**.
- 7 Kosketa nuolia, kunnes näytössä on teksti **Transparency (Kalvo)**.
- 8 Valitse **Transparency (Kalvo)** ja valitse sitten **Continue (Jatka)**.
- 9 Valitse **Copy It (Kopioi)**.

Kopioiminen kirjelomakkeelle

- 1 Aseta alkuperäinen asiakirja automaattiseen asiakirjansyöttölaitteeseen kuvapuoli ylöspäin lyhyt reuna edellä tai skannaustasolle kuvapuoli alaspäin.

Huomautus: Älä aseta automaattiseen asiakirjansyöttölaitteeseen postikortteja, valokuvia, pieniä kohteita, kalvoja, valokuvapaperia tai mitään lehtileikkeiden kaltaisia ohuita alkuperäiskappaleita. Aseta ne skannaustasolle.

- 2 Jos asetat asiakirjan automaattiseen asiakirjansyöttölaitteeseen, säädä paperinohjaimet.
- 3 Valitse aloitusnäytöstä **Copy (Kopio)**.
- 4 Valitse **Copy from (Kopioi kohteesta)** ja määritä alkuperäiskappaleen koko.
- 5 Valitse **Copy to (Kopioi kohteeseen)** ja valitse sitten **Manual Feeder (Käsinsyöttö)** ja aseta kirjelomake monisyöttölaitteeseen kuvapuoli ylöspäin yläreuna edellä.
- 6 Valitse oikea kirjelomakkeen koko ja valitse sitten **Continue (Jatka)**.
- 7 Kosketa nuolia, kunnes näytössä on teksti **Kirjelomake**.
- 8 Valitse **Letterhead (Kirjelomake)** ja valitse sitten **Continue (Jatka)**.
- 9 Valitse **Copy It (Kopioi)**.

Kopiointiasetusten muuttaminen

Asiakirjan kopioiminen eri kokoiselle paperille

- 1 Aseta alkuperäinen asiakirja automaattiseen asiakirjansyöttölaitteeseen kuvapuoli ylöspäin lyhyt reuna edellä tai skannaustasolle kuvapuoli alaspäin.

Huomautus: Älä laita automaattiseen asiakirjansyöttölaitteeseen postikortteja, valokuvia, pieniä esineitä, kalvoja, valokuvapaperia tai mitään lehtileikkeiden kaltaisia ohuita alkuperäiskappaleita. Aseta ne skannaustasolle.

- 2 Jos asetat asiakirjan automaattiseen asiakirjansyöttölaitteeseen, säädä paperinohjaimet.
- 3 Valitse aloitusnäytöstä **Copy (Kopio)**.
- 4 Kosketa **Copy from (Kopioi kohteesta)** -vaihtoehtoa ja määritä alkuperäisen asiakirjan koko.

5 Kosketa **Copy to (Kopioi kohteeseen)** -vaihtoehtoa ja valitse kopion koko.

Huomautus: Jos valitset Kopioi kohteesta -kohdassa määritetystä koosta poikkeavan koon, tulostin skaalaa koon automaattisesti.

6 Valitse **Copy It (Kopioi)**.

Kopioiminen valitun lokeron paperille

Kopioimisen aikana voit valita lokeron, jossa on haluamaasi paperilajia. Jos haluamaasi erikoismateriaalia on esimerkiksi monisyöttölaitteessa, ja haluat kopioida kyseiselle materiaalille:

1 Aseta alkuperäinen asiakirja automaattiseen asiakirjansyöttölaitteeseen kuvapuoli ylöspäin lyhyt reuna edellä tai skannaustasolle kuvapuoli alaspäin.

Huomautus: Älä aseta automaattiseen asiakirjansyöttölaitteeseen postikortteja, valokuvia, pieniä kohteita, kalvoja, valokuvapaperia tai mitään lehtileikkeiden kaltaisia ohuita alkuperäiskappaleita. Aseta ne skannaustasolle.

2 Jos asetat asiakirjan automaattiseen asiakirjansyöttölaitteeseen, säädä paperinohjaimet.

3 Valitse aloitusnäytöstä **Copy (Kopio)**.

4 Valitse **Copy from (Kopioi kohteesta)** ja määritä alkuperäiskappaleen koko.

5 Valitse **Copy to (Kopioi kohteeseen)** ja valitse sitten **Manual Feeder (Käsinsyöttö)** tai lokero, jossa on haluamaasi paperilajia.

Huomautus: Jos valitset käsinsyötön, sinun täytyy valita myös paperikoko ja paperilaji.

6 Valitse **Copy It (Kopioi)**.

Eri paperikokoja sisältävän asiakirjan kopioiminen

Käytä automaattista asiakirjansyöttölaitetta, kun kopioit asiakirjaa, jossa on eri paperikokoja. Käytössä olevien paperikokojen ja Kopioi kohteeseen- ja Kopioi kohteesta -asetusten mukaan kopiot tulostuvat joko erikokoisille papereille (esimerkki 1) tai skaalautuvat yhdelle paperikoolle (esimerkki 2).

Esimerkki 1: Kopioiminen käyttäen eri paperikokoja

Tulostimessa on kaksi paperilokeroa, joista toisessa on Letter-kokoista ja toisessa Legal-kokoista paperia. Kopioitavassa asiakirjassa on Letter- ja Legal-kokoisia sivuja.

1 Aseta alkuperäinen asiakirja automaattiseen asiakirjansyöttölaitteeseen kuvapuoli ylöspäin lyhyt reuna edellä tai skannaustasolle kuvapuoli alaspäin.

Huomautus: Älä aseta automaattiseen asiakirjansyöttölaitteeseen postikortteja, valokuvia, pieniä kohteita, kalvoja, valokuvapaperia tai mitään lehtileikkeiden kaltaisia ohuita alkuperäiskappaleita. Aseta ne skannaustasolle.

2 Jos asetat asiakirjan automaattiseen asiakirjansyöttölaitteeseen, säädä paperinohjaimet.

3 Valitse aloitusnäytöstä **Copy (Kopio)**.

4 Valitse **Copy from (Kopioi kohteesta)** ja valitse sitten **Auto Size Sense (Automaattinen koon tunnistus)**.

5 Valitse **Copy to (Kopioi kohteeseen)** ja valitse sitten **Auto Size Sense (Automaattinen koon tunnistus)**.

6 Valitse **Copy It (Kopioi)**.

Skanneri tunnistaa eri paperikoot skannauksen aikana. Kopiot tulostetaan käyttämällä alkuperäisen asiakirjan mukaisia paperikokoja.

Esimerkki 2: Kopioiminen käyttäen yhtä paperikoko

Tulostimessa on yksi paperilokero, jossa on Letter-kokoista paperia. Kopioitavassa asiakirjassa on Letter- ja Legal-kokoisia sivuja.

1 Aseta alkuperäinen asiakirja automaattiseen asiakirjansyöttölaitteeseen kuvapuoli ylöspäin lyhyt reuna edellä tai skannaustasolle kuvapuoli alaspäin.

Huomautus: Älä aseta automaattiseen asiakirjansyöttölaitteeseen postikortteja, valokuvia, pieniä kohteita, kalvoja, valokuvapaperia tai mitään lehtileikkeiden kaltaisia ohuita alkuperäiskappaleita. Aseta ne skannaustasolle.

2 Jos asetat asiakirjan automaattiseen asiakirjansyöttölaitteeseen, säädä paperinohjaimet.

3 Valitse aloitusnäytöstä **Copy (Kopio)**.

4 Valitse **Copy from (Kopioi kohteesta)** ja valitse sitten **Mixed Letter/Legal (Letter-/Legal-yhdistelmä)**.

5 Valitse **Copy to (Kopioi kohteeseen)** ja valitse sitten **Letter**.

6 Valitse **Copy It (Kopioi)**.

Skanneri tunnistaa eri paperikoot skannauksen aikana ja sovittaa Legal-kokoiset sivut Letter-kokoiselle paperille.

Kopioiminen paperin molemmille puolille

1 Aseta alkuperäinen asiakirja automaattiseen asiakirjansyöttölaitteeseen kuvapuoli ylöspäin lyhyt reuna edellä tai skannaustasolle kuvapuoli alaspäin.

Huomautus: Älä laita automaattiseen asiakirjansyöttölaitteeseen postikortteja, valokuvia, kalvoja, valokuvapaperia tai mitään lehtileikkeiden kaltaisia pieniä tai ohuita alkuperäiskappaleita. Aseta ne skannaustasolle.

2 Jos asetat asiakirjan automaattiseen asiakirjansyöttölaitteeseen, säädä paperinohjaimet.

3 Valitse aloitusnäytössä **Copy (Kopio)**.

4 Valitse Sides (Duplex) (Sivut (kaksipuolisuus)) -alueella painike, jonka mukaan haluat kopioida kaksipuolisena.

Ensimmäinen luku vastaa alkuperäiskappaleen sivuja ja toinen luku kopion sivuja. Valitse esimerkiksi 1-puolinen 2-puoliseksi, jos haluat tulostaa yksipuolisia asiakirjoja kaksipuolisina.

5 Valitse **Copy It (Kopioi)**.

Kopioiden pienentäminen tai suurentaminen

Kopioiden vähimmäiskoko on 25 % alkuperäiskappaleesta ja enimmäiskoko 400 % alkuperäiskappaleesta. Skaalauksen oletusasetus on Automaattinen. Jos jätät skaalausasetukseksi Automaattinen, alkuperäiskappaleen sisältö sovitetaan kopiopaperin koon mukaan.

Kopion pienentäminen tai suurentaminen:

- 1 Aseta alkuperäinen asiakirja automaattiseen asiakirjansyöttölaitteeseen kuvapuoli ylöspäin lyhyt reuna edellä tai skannaustasolle kuvapuoli alaspäin.

Huomautus: Älä aseta automaattiseen asiakirjansyöttölaitteeseen postikortteja, valokuvia, pieniä kohteita, kalvoja, valokuvapaperia tai mitään lehtileikkeiden kaltaisia ohuita alkuperäiskappaleita. Aseta ne skannaustasolle.

- 2 Jos asetat asiakirjan automaattiseen asiakirjansyöttölaitteeseen, säädä paperinohjaimet.

- 3 Valitse aloitusnäytöstä **Copy (Kopio)**.

- 4 Voit suurentaa tai pienentää tulosteita koskettamalla skaalausalueella olevia nuolia.

Jos kosketat Kopioi kohteeseen- tai Kopioi kohteesta -kohtaa määritettyäsi skaalauksen manuaalisesti, skaalausasetuksen arvoksi palaa Automaattinen.

- 5 Valitse **Copy It (Kopioi)**.

Kopiointilaadun säätäminen

- 1 Aseta alkuperäinen asiakirja automaattiseen asiakirjansyöttölaitteeseen kuvapuoli ylöspäin lyhyt reuna edellä tai skannaustasolle kuvapuoli alaspäin.

Huomautus: Älä laita automaattiseen asiakirjansyöttölaitteeseen postikortteja, valokuvia, pieniä esineitä, kalvoja, valokuvapaperia tai mitään lehtileikkeiden kaltaisia ohuita alkuperäiskappaleita. Aseta ne skannaustasolle.

- 2 Jos asetat asiakirjan automaattiseen asiakirjansyöttölaitteeseen, säädä paperinohjaimet.

- 3 Valitse aloitusnäytöstä **Copy (Kopio)**.

- 4 Valitse **Options (Asetukset)**.

- 5 Valitse **Content (Sisältö)**.

- 6 Kosketa painiketta, joka kuvaa parhaiten kopioitavaa kohdetta:

- **Text (Teksti)** — asiakirjoille, jotka sisältävät enimmäkseen tekstiä tai viivapiirroksia.
- **Text/Photo (Teksti/Kuva)** — valitse, kun alkuperäiset asiakirjat sisältävät sekä tekstiä että grafiikkaa tai kuvia.
- **Photograph (Valokuva)** — valitse, kun alkuperäinen asiakirja on hyvälaatuinen valokuva tai mustesuihkutulostimella tulostettu asiakirja.
- **Printed Image (Tulostettu kuva)** — valitse, kun kopioit rasterikuvia tai grafiikkaa, kuten lasertulostimella tulostettuja asiakirjoja tai aikakauslehden tai sanomalehden sivuja, joissa on enimmäkseen kuvia.

- 7 Valitse **Done (Valmis)**.

- 8 Valitse **Copy It (Kopioi)**.

Kopioiden lajittelu

Jos teet asiakirjasta useita kopioita, voit tulostaa kunkin kopion sarjana (lajiteltuina) tai kaikki kopiot sivuryhminä (ei lajiteltuina).

Lajiteltu



Ei lajiteltu



Lajittelu-asetus on oletusarvoisesti käytössä. Jos et halua lajitella kopioita, valitse asetukseksi Ei käytössä.

Lajittelun poistaminen käytöstä:

- 1 Aseta alkuperäinen asiakirja automaattiseen asiakirjansyöttölaitteeseen kuvapuoli ylöspäin lyhyt reuna edellä tai skannaustasolle kuvapuoli alaspäin.
Huomautus: Älä aseta automaattiseen asiakirjansyöttölaitteeseen postikortteja, valokuvia, pieniä kohteita, kalvoja, valokuvapaperia tai mitään lehtileikkeiden kaltaisia ohuita alkuperäiskappaleita. Aseta ne skannaustasolle.
- 2 Jos asetat asiakirjan automaattiseen asiakirjansyöttölaitteeseen, säädä paperinohjaimet.
- 3 Valitse aloitusnäytöstä **Copy (Kopio)**.
- 4 Näppäile kopiomäärä.
- 5 Valitse **Off (Ei käytössä)**, jos et halua lajitella kopioita.
- 6 Valitse **Copy It (Kopioi)**.

Erotinsivujen lisääminen kopioiden väliin

- 1 Aseta alkuperäinen asiakirja automaattiseen asiakirjansyöttölaitteeseen kuvapuoli ylöspäin lyhyt reuna edellä tai skannaustasolle kuvapuoli alaspäin.
Huomautus: Älä aseta automaattiseen asiakirjansyöttölaitteeseen postikortteja, valokuvia, pieniä kohteita, kalvoja, valokuvapaperia tai mitään lehtileikkeiden kaltaisia ohuita alkuperäiskappaleita. Aseta ne skannaustasolle.
- 2 Jos asetat asiakirjan automaattiseen asiakirjansyöttölaitteeseen, säädä paperinohjaimet.
- 3 Valitse aloitusnäytöstä **Copy (Kopio)**.
- 4 Valitse **Options (Asetukset)**.
- 5 Valitse **Separator Sheets (Erotinsivut)**.
Huomautus: Lajittelun on oltava käytössä, jotta laite lisää erotinsivut kopioiden väliin. Jos lajittelu ei ole käytössä, laite lisää erotinsivut tulostustyön loppuun.
- 6 Valitse jokin seuraavista:
 - **Between Copies (Kopioiden väliin)**
 - **Between Jobs (Töiden väliin)**
 - **Between Pages (Arkkien väliin)**

7 Valitse **Done (Valmis)**.

8 Valitse **Copy It (Kopioi)**.

Useiden sivujen kopioiminen yhdelle arkille

Paperin säästämiseksi voit kopioida kaksi tai neljä monisivuisen asiakirjan sivua yhdelle paperiarkille.

Huomautuksia:

- Paperikoko-asetuksen on oltava Letter, Legal, A4 tai B5 JIS.
- Kopion koko -asetuksen on oltava 100 %.

1 Aseta alkuperäinen asiakirja automaattiseen asiakirjansyöttölaitteeseen kuvapuoli ylöspäin lyhyt reuna edellä tai skannaustasolle kuvapuoli alaspäin.

Huomautus: Älä aseta automaattiseen asiakirjansyöttölaitteeseen postikortteja, valokuvia, pieniä kohteita, kalvoja, valokuvapaperia tai mitään lehtileikkeiden kaltaisia ohuita alkuperäiskappaleita. Aseta ne skannaustasolle.

2 Jos asetat asiakirjan automaattiseen asiakirjansyöttölaitteeseen, säädä paperinohjaimet.

3 Valitse aloitusnäytöstä **Copy (Kopio)**.

4 Valitse kaksipuolisuusasetus.

5 Valitse **Options (Asetukset)**.

6 Valitse **Paper Saver (Paperinsäästö)**.

7 Valitse haluttu tulostusasetus.

8 Valitse **Print Page Borders (Tulosta sivun reunat)**, jos haluat tulostaa kunkin sivun reunat.

9 Valitse **Done (Valmis)**.

10 Valitse **Copy It (Kopioi)**.

Mukautetun työn luominen (työn koonti)

Mukautetun työn (työn koonti) avulla voidaan yhdistää useita alkuperäiskappalesarjoja yhdeksi kopiointityöksi. Kunkin sarjan skannaamiseen voidaan käyttää eri työparametreja. Kun kopiointityö lähetetään ja Mukautettu työ on käytössä, skanneri skannaa ensimmäisen alkuperäiskappaleiden sarjan käyttäen annettuja parametreja ja aloittaa seuraavan sarjan käyttäen samoja tai eri parametreja.

Sarjan määritelmä määräytyy skannauslähteen mukaan:

- Jos skannaat asiakirjan skannaustasolla, sarja on yksi sivu.
- Jos skannaat useita sivuja automaattisella asiakirjansyöttölaitteella, sarjaksi lasketaan kaikki laitteella skannatut sivut, kunnes se tyhjenee.
- Jos skannaat yhden sivun automaattisella asiakirjansyöttölaitteella, sarja on yksi sivu.

Esimerkiksi:

- 1 Aseta alkuperäinen asiakirja automaattiseen asiakirjansyöttölaitteeseen kuvapuoli ylöspäin lyhyt reuna edellä tai skannaustasolle kuvapuoli alaspäin.
Huomautus: Älä aseta automaattiseen asiakirjansyöttölaitteeseen postikortteja, valokuvia, pieniä kohteita, kalvoja, valokuvapaperia tai mitään lehtileikkeiden kaltaisia ohuita alkuperäiskappaleita. Aseta ne skannaustasolle.
- 2 Jos asetat asiakirjan automaattiseen asiakirjansyöttölaitteeseen, säädä paperinohjaimet.
- 3 Valitse aloitusnäytöstä **Copy (Kopio)**.
- 4 Valitse **Options (Asetukset)**.
- 5 Valitse **Custom Job (Mukautettu työ)**.
- 6 Valitse **On (Käytössä)**.
- 7 Valitse **Done (Valmis)**.
- 8 Valitse **Copy It (Kopioi)**.
Kun sarja on skannattu loppuun, näyttöön tulee skannausnäkyvä.
- 9 Lisää seuraava asiakirja kuvapuoli ylöspäin lyhyt reuna edellä automaattiseen asiakirjansyöttölaitteeseen tai kuvapuoli alaspäin skannaustasolle ja valitse **Scan the Automatic Document Feeder (Skannaa automaattisesta asiakirjansyöttölaitteesta)** tai **Scan the flatbed (Skannaa skannaustasolta)**.
Huomautus: Muuta työn asetuksia tarvittaessa.
- 10 Jos skannattavia asiakirjoja on jäljellä, lisää seuraava asiakirja kuvapuoli ylöspäin lyhyt reuna edellä automaattiseen asiakirjansyöttölaitteeseen tai kuvapuoli alaspäin skannaustasolle ja valitse **Scan the Automatic Document Feeder (Skannaa automaattisesta asiakirjansyöttölaitteesta)** tai **Scan the flatbed (Skannaa skannaustasolta)**. Valitse muussa tapauksessa **Finish the job (Viimeistele työ)**.

Työn keskeytys

Työn keskeytys -toiminto keskeyttää nykyisen tulostustyön, jotta voit tulostaa kopioita.

Huomautus: Työn keskeytys -toiminnon asetuksen on oltava Käytössä, jotta toiminto toimii.

- 1 Aseta alkuperäinen asiakirja automaattiseen asiakirjansyöttölaitteeseen kuvapuoli ylöspäin lyhyt reuna edellä tai skannaustasolle kuvapuoli alaspäin.
Huomautus: Älä aseta automaattiseen asiakirjansyöttölaitteeseen postikortteja, valokuvia, kalvoja, valokuvapaperia tai mitään lehtileikkeiden kaltaisia pieniä tai ohuita alkuperäiskappaleita. Aseta ne skannaustasolle.
- 2 Jos asetat asiakirjan automaattiseen asiakirjansyöttölaitteeseen, säädä paperinohjaimet.
- 3 Paina tulostimen ohjauspaneelin -painiketta.
- 4 Jos asetit asiakirjan skannaustasolle, palaa aloitusnäyttöön valitsemalla **Finish the Job (Viimeistele työ)**.

Tietojen sijoittaminen kopioihin

Päivämäärän ja ajan lisääminen joka sivun yläreunaan

- 1 Aseta alkuperäinen asiakirja automaattiseen asiakirjansyöttölaitteeseen kuvapuoli ylöspäin lyhyt reuna edellä tai skannaustasolle kuvapuoli alaspäin.
Huomautus: Älä aseta automaattiseen asiakirjansyöttölaitteeseen postikortteja, valokuvia, pieniä kohteita, kalvoja, valokuvapaperia tai mitään lehtileikkeiden kaltaisia ohuita alkuperäiskappaleita. Aseta ne skannaustasolle.
- 2 Jos asetat asiakirjan automaattiseen asiakirjansyöttölaitteeseen, säädä paperinohjaimet.
- 3 Valitse aloitusnäytöstä **Copy (Kopio)**.
- 4 Valitse **Options (Asetukset)**.
- 5 Valitse **Header/Footer (Ylätunniste/alatunniste)**.
- 6 Valitse sivun kohta, jonne päivämäärä ja aika tulevat näkyviin.
- 7 Valitse **Date/Time (Päivämäärä/aika)** ja valitse sitten **Continue (Jatka)**.
- 8 Valitse **Done (Valmis)**.
- 9 Valitse **Copy It (Kopioi)**.

Vesileiman lisääminen joka sivulle

Kaikille sivuille voidaan lisätä vesileimateksti. Valittavissa olevat tekstit ovat Kiireellinen, Luottamuksellinen, Kopio ja Vedos. Tekstin lisääminen kopioihin:

- 1 Aseta alkuperäinen asiakirja automaattiseen asiakirjansyöttölaitteeseen kuvapuoli ylöspäin lyhyt reuna edellä tai skannaustasolle kuvapuoli alaspäin.
Huomautus: Älä aseta automaattiseen asiakirjansyöttölaitteeseen postikortteja, valokuvia, pieniä kohteita, kalvoja, valokuvapaperia tai mitään lehtileikkeiden kaltaisia ohuita alkuperäiskappaleita. Aseta ne skannaustasolle.
- 2 Jos asetat asiakirjan automaattiseen asiakirjansyöttölaitteeseen, säädä paperinohjaimet.
- 3 Valitse aloitusnäytöstä **Copy (Kopio)**.
- 4 Valitse **Options (Asetukset)**.
- 5 Valitse **Overlay (Vesileima)**.
- 6 Kosketa haluamasi vesileiman painiketta.
- 7 Valitse **Done (Valmis)**.
- 8 Valitse **Copy It (Kopioi)**.

Kopiointityön peruuttaminen

Kopiointityön peruuttaminen, kun asiakirja on asiakirjansyöttölaitteessa

Kun asiakirjansyöttölaite aloittaa asiakirjan käsittelemisen, skannausikkuna tulee näyttöön. Voit peruuttaa kopiointityön koskettamalla näytön **Cancel Job** (Peruuta työ) -painiketta.

Näyttöön tulee teksti Canceling scan job (Peruutetaan skannaustyö). Asiakirjansyöttölaite poistaa kaikki sivut ja peruuttaa työn.

Kopiointityön peruuttaminen kopioitaessa sivuja skannaustasolta

Valitse kosketusnäytössä **Cancel Job** (Peruuta työ).

Näyttöön tulee teksti Canceling scan job (Peruutetaan skannaustyö). Kun työ on peruutettu, näyttöön tulee kopiointinäyttö.

Kopiointityön peruuttaminen sivujen tulostamisen aikana

1 Valitse kosketusnäytössä **Cancel Job** (Peruuta työ) tai paina näppäimistön -painiketta.

2 Valitse työ, jonka haluat peruuttaa.

3 Valitse **Delete Selected Jobs** (Poista valitut työt).

Tulostustyön jäljellä oleva osa peruutetaan. Aloitusnäyttö avautuu.

Kopiointinäytöt ja -asetukset

Kopioi kohteesta

Toiminto avaa ikkunan, jossa määritetään kopioitavien asiakirjojen koko.

- Määritä paperikoko Kopioi kohteesta -asetukseksi koskettamalla paperikoon painiketta. Uusi asetus näkyy avautuvassa kopiointi-ikkunassa.
- Kun Kopioi kohteesta -asetuksena on Eri kokoja, voit kopioida alkuperäisen asiakirjan, joka sisältää eri paperikokoja (Letter- ja Legal-kokoisia sivuja).
- Kun Kopioi kohteesta -toiminnon asetukseksi on valittu Automaattinen koon tunnistus, skanneri havaitsee alkuperäisen asiakirjan koon automaattisesti.

Copy to (Kopioi kohteeseen)

Tämä asetus avaa ikkunan, jossa määritetään kopioiden paperikoko ja -laji.

- Voit valita paperikoon Copy to (Kopioi kohteeseen) -asetukseksi valitsemalla paperikoon painikkeen. Uusi asetus näkyy avautuvassa kopiointi-ikkunassa.
- Jos Copy from (Kopioi kohteesta)- ja Copy to (Kopioi kohteeseen) -kokoasetukset poikkeavat toisistaan, monitoimilaite säätää Scale (Sovita) -asetuksen automaattisesti.

- Jos lokeroissa ei ole haluamaasi paperityyppiä tai -kokoja, valitse **Manual Feeder** (Käsinsyöttö) ja syötä paperi käsin monisyöttölaitteen kautta.
- Kun Copy to (Kopioi kohteeseen) -asetus on Auto Size Match (Automaattinen koon täsmäys), kukin kopio on alkuperäisen asiakirjan kokoinen. Jos lokeroissa ei ole vastaavaa paperikokoja, tulostin sovittaa kopiot lokeroissa olevalle paperikoolle.

Sovita

Toiminto luo kopiosta kuvan, jonka kokosuhte alkuperäiseen on 25–400 %. Laite voi määrittää sovituksen myös automaattisesti.

- Kun haluat kopioida erikokoiselle paperille, esimerkiksi Legal-kokoiselta Letter-kokoiselle, määritä Kopioi kohteesta- ja Kopioi kohteeseen -paperikoot. Tällöin laite sovittaa kopiot automaattisesti.
- Koskettamalla vasenta nuolta voit pienentää ja koskettamalla oikeaa nuolta suurentaa arvoa prosenttien kerrallaan.
- Voit muuttaa arvoa nopeammin pitämällä sormeja nuolen päällä.
- Jos kosketat nuolta yli kahden sekunnin ajan, muutoksen tahti kiihtyy.

Darkness (Tummuus)

Säätää kopioiden tummuutta ja kirkkautta suhteessa alkuperäiseen asiakirjaan.

Sisältö

Toiminto ilmaisee tulostimelle alkuperäisen asiakirjan tyyppin. Valittavissa ovat vaihtoehdot Teksti, Teksti/kuva, Valokuva tai Tulostettu kuva.

- **Teksti** — Korostaa terävän, mustan, tarkan tekstin kirkkaanvalkoista taustaa vasten.
- **Teksti/kuva** — Valitse, kun alkuperäiskappaleet sisältävät sekä tekstiä että grafiikkaa tai kuvia.
- **Valokuva** — Skanneri huomioi erityisen tarkasti grafiikan ja kuvat. Kun asetus on käytössä, skannaaminen kestää tavallista kauemmin, mutta laite korostaa alkuperäiskappaleen kaikkia värisävyjä.
- **Tulostettu kuva** — Valitse, kun kopioit rasterikuvia tai grafiikkaa, kuten lasertulostimella tulostettuja asiakirjoja tai sanomalehden sivuja, joissa on enimmäkseen kuvia.

Sivut (kaksipuolisuus)

Tässä voit valita kaksipuolisuusasetukset. Voit tulostaa kopioita yksi- tai kaksipuolisesti, kopioida kaksipuolisia asiakirjoja kaksipuolisesti, kopioida yksipuolisia asiakirjoja kaksipuolisesti tai kopioida kaksipuolisia asiakirjoja yksipuolisesti.

Collate (Lajittelu)

Säilyttää tulostustyön sivut järjestyksessä tulostettaessa useita kopioita työstä. Collate (Lajittelu) -asetus tulostaa oletusarvoisesti sivut järjestyksessä (1,2,3) (1,2,3) (1,2,3). Poista Collate (Lajittelu) -asetus käytöstä, jos haluat, että laite tulostaa kopiosarjan samannumeroisten sivujen mukaan (1,1,1) (2,2,2) (3,3,3).

Asetukset

Toiminnot-painiketta painamalla voi avata ikkunan, jossa muutetaan seuraavia asetuksia: Paperinsäästö, Kuvankäsittelyn lisätoiminnot, Työn mukautus, Erotinsivut, Marginaalin siirto, Reunojen poistaminen, Ylä-/alatunniste, Vesileima, Sisältö ja Kaksipuolisuuden lisätoiminnot. Voit myös tallentaa toiminnot pikavalinnoiksi.

Paperinsäästö

Tällä asetuksella voit tulostaa useita sivuja samalle sivulle. Paperinsäästön toinen nimi on Monisivutulostus. Englanninkielinen termi on N-up printing. Jos esimerkiksi valitset 2 sivua/arkki -asetuksen, yhdelle sivulle tulostetaan kaksi sivua, ja jos valitset 4 sivua/arkki -asetuksen, yhdelle sivulle tulostetaan neljä sivua. Kohdasta Tulosta sivun reunat voit lisätä kopioon tai poistaa siitä alkuperäisen asiakirjasivun reunat.

Kuvankäsittelyn lisäasetukset

Voit säätää seuraavia asetuksia ennen asiakirjan kopioimista: Taustan poisto, Kontrasti, Varjon yksityiskohdat, Skannaus reunasta reunaan, Väritasapaino ja Peilikuva.

Mukautettu työ

Yhdistää useita skannauksia yhdeksi työksi.

Erotinsivut

Asetus lisää tyhjän arkin kopioiden, arkkien ja tulostustöiden väliin. Erotinarkit voidaan ottaa lokeroista, jossa on erityyppistä tai -väristä paperia kuin paperi, jolle kopiot tulostetaan.

Marginaalin siirto

Suurentaa marginaalia haluttuun kohtaan. Se voi olla tarpeen, jos kopiot sidotaan tai rei'itetään. Voit säätää marginaalin leveyden lisäys- tai vähennysnuolilla. Jos marginaali on liian leveä, kopio leikkautuu.

Reunojen poistaminen

Poistaa epäselvät kohdat tai asiakirjan reunoihin tehdyt merkinnät. Voit poistaa saman verran kaikista reunoista tai vain valitsemastasi reunasta. Reunojen poistaminen -toiminto poistaa kaiken valitulta alueelta, jolloin alueelle ei myöskään tulosteta mitään.

Ylätunniste/alatunniste

Toiminnoissa voidaan valita jokin seuraavista vaihtoehdoista: Päivämäärä/aika, Sivunumero, Bates-numerotunniste, tai Mukautettu teksti. Toiminto voi tulostaa valitun vaihtoehdon joko ylä- tai alatunnisteena.

Vesileima

Lisää kopioon vesileiman (tai viestin), joka tulostuu kopion sisällön päälle. Voit valita vaihtoehdoista Kiireellinen, Luottamuksellinen, Kopio tai Luonnos. Voit myös lisätä mukautetun viestin Lisää mukautettu teksti -kenttään. Valitsemasi sana näkyy himmeänä ja suurin kirjaimin jokaisella sivulla.

Huomautus: Järjestelmän tukihenkilö voi myös luoda mukautetun vesileiman. Mukautetun vesileiman luomisen jälkeen käytettävissä on kyseisen vesileiman kuvake.

Sisältö

Asetus parantaa kopion laatua. Valittavissa ovat vaihtoehdot Teksti, Teksti/kuva, Valokuva tai Tulostettu kuva.

- **Teksti** — Valitse, kun kopioit asiakirjoja, joissa on enimmäkseen tekstiä tai viivapiirroksia.
- **Teksti/kuva** — Valitse, kun kopioit asiakirjoja, joissa on sekä tekstiä että grafiikkaa ja kuvia.
- **Valokuva** — Valitse, kun kopioit laadukkaita valokuvia tai mustesuihkutulosteita.
- **Tulostettu kuva** — Valitse, kun kopioit rasterikuvia, lasertulostimella tulostettuja asiakirjoja, aikakaus- tai sanomalehden sivuja.

Kaksipuolisuuden lisätoiminnot

Toiminon avulla määritetään, ovatko asiakirjat yksi- vai kaksipuolisia, minkäsuuntaisia ne ovat, ja miten ne on sidottu.

Huomautus: Kaikissa tulostinmalleissa ei ole joitakin Kaksipuolisuuden lisätoimintoja.

Tallenna pikavalintana

Toiminnon avulla voidaan tallentaa nykyiset asetukset pikavalintana.

Kopiointilaadun parantaminen

Kysymys	Vihje
Milloin kannattaa käyttää tekstiä?	<ul style="list-style-type: none">• Käytä tekstiä, kun tekstin säilyttäminen on tärkeintä eikä alkuperäiskappaleesta kopioituilla kuvilla ole niinkään väliä.• Tekstiä suositellaan käytettäväksi kuittien, hiilikopio- makkeiden ja vain tekstiä tai viivapiirroksia sisältävien asiakirjojen käsittelemiseen.
Milloin kannattaa käyttää Teksti/Kuva-tilaa?	<ul style="list-style-type: none">• Käytä teksti/kuvatilaa, kun kopioit alkuperäiskappaletta, jossa on sekä tekstiä että kuvia.• Teksti/kuva-asetusta on hyvä käyttää skannattaessa aikakauslehtien artikkeleita, yritysgrafiikkaa ja esitteitä.
Milloin kannattaa käyttää Printed Image (Tulostettu kuva) -tilaa?	Valitse Printed Image (Tulostettu kuva), kun kopioit rasterikuvia tai grafiikkaa, kuten lasertulostimella tulostettuja asiakirjoja tai kuvalehden tai sanomalehden sivuja.
Milloin kannattaa käyttää valokuvatilaa?	Valitse valokuvatila, kun alkuperäinen asiakirja on hyvälaatuinen valokuva tai mustesuihkutulostimella tulostettu asiakirja.

Sähköpostin lähettäminen

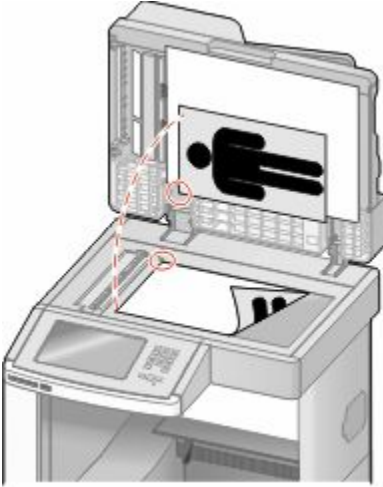
Asiakirjansyöttölaite	Skannaustaso
 <p>Käytä automaattista asiakirjansyöttölaitetta monisivuisten asiakirjojen kopioimiseen.</p>	 <p>Käytä skannaustasoa yksittäisten sivujen, pienten kohteiden (kuten postikorttien tai valokuvien), kalvojen, valokuvapaperin tai ohuiden materiaalien (esimerkiksi lehtileikkeiden) skannaamiseen.</p>

Tulostimella voi lähettää skannattuja asiakirjoja sähköpostitse vastaanottajille. Tulostimesta voi lähettää sähköpostia kolmella tavalla. Voit kirjoittaa sähköpostiosoitteen, valita pikavalintanumeron tai käyttää osoitekirjaa.

Valmistautuminen sähköpostin lähettämiseen

Sähköpostitoiminnon määrittäminen

Jotta sähköposti toimisi, se on otettava käyttöön tulostimen määrytyksissä, ja sillä on oltava kelvollinen IP-osoite tai yhdyskäytävän osoite. Sähköpostitoiminnon määrittäminen:

1 Kirjoita Web-selaimen osoiteriville tulostimen IP-osoite.

Huomautus: Jos et tiedä tulostimen IP-osoitetta, tulosta verkkoasetussivu ja etsi IP-osoite sivun TCP/IP-kohdasta.

2 Valitse **Settings (Asetukset)**.

3 Valitse Oletusasetukset-kohdasta **E-mail/FTP Settings (Sähköposti-/FTP-asetukset)**.

4 Valitse **E-mail Settings (Sähköpostiasetukset)**.

5 Valitse **Setup E-mail Server (Sähköpostipalvelimen määrittäminen)**.

6 Anna tarvittavat tiedot kenttiin.

7 Valitse **Add (Lisää)**.

Sähköpostiasetusten määrittäminen

1 Kirjoita Web-selaimen osoiteriville tulostimen IP-osoite.

Huomautus: Jos et tiedä tulostimen IP-osoitetta, tulosta verkkoasetussivu ja etsi IP-osoite sivun TCP/IP-kohdasta.

2 Valitse **Settings (Asetukset)**.

3 Valitse **E-mail/FTP Settings (Sähköposti-/FTP-asetukset)**.

4 Valitse **E-mail Settings (Sähköpostiasetukset)**.

5 Anna tarvittavat tiedot kenttiin.

6 Valitse **Submit (Lähetä)**.

Sähköpostin pikavalinnan luominen

Sähköpostipikavalinnan luominen upotetun Web-palvelimen kautta

1 Kirjoita Web-selaimen osoiteriville tulostimen IP-osoite.

Huomautus: Jos et tiedä tulostimen IP-osoitetta, tulosta verkkoasetussivu ja etsi IP-osoite sivun TCP/IP-kohdasta.

2 Valitse **Settings (Asetukset)**.

3 Valitse Muut asetukset -kohdasta **Manage Shortcuts (Pikavalintojen hallinta)**.

4 Valitse **E-mail Shortcut Setup (Sähköpostin pikavalintamäärytykset)**.

5 Anna vastaanottajalle yksilöivä nimi ja määritä sähköpostiosoite.

Huomautus: Jos kirjoitat useita osoitteita, erota ne pilkulla (,).

6 Valitse skannausasetukset (muoto, sisältö, väri ja tarkkuus).

7 Anna pikavalintanumero ja valitse **Add (Lisää)**.

Jos annat numeron, joka on jo käytössä, saat kehoituksen valita jokin toinen numero.

Sähköpostipikavalinnan luominen kosketusnäytön kautta

1 Valitse aloitusnäytöstä **E-mail (Sähköposti)**.

2 Anna vastaanottajan sähköpostiosoite.

Voit luoda vastaanottajaryhmän valitsemalla **Next address (Seuraava osoite)** ja antamalla seuraavan vastaanottajan sähköpostiosoitteen.

3 Valitse **Save as Shortcut (Tallenna pikavalintana)**.

4 Anna pikavalinnalle yksilöivä nimi ja valitse **Enter**.

5 Tarkista, että pikavalinnan nimi ja numero ovat oikein, ja valitse **OK**.

Jos nimi tai numero on väärä, valitse **Cancel (Peruuta)** ja anna tiedot uudelleen.

Asiakirjan lähettäminen sähköpostitse

Sähköpostin lähettäminen käyttämällä kosketusnäyttöä

- 1 Aseta alkuperäinen asiakirja automaattiseen asiakirjansyöttölaitteeseen kuvapuoli ylöspäin lyhyt reuna edellä tai skannaustasolle kuvapuoli alaspäin.

Huomautus: Älä aseta automaattiseen asiakirjansyöttölaitteeseen postikortteja, valokuvia, kalvoja, valokuvapaperia tai mitään lehtileikkeiden kaltaisia pieniä tai ohuita alkuperäiskappaleita. Aseta ne skannaustasolle.

- 2 Jos asetat asiakirjan automaattiseen asiakirjansyöttölaitteeseen, säädä paperinohjaimet.

- 3 Valitse aloitusnäytöstä **E-mail (Sähköposti)**.

- 4 Anna sähköpostiosoite tai pikavalintanumero.

Voit lisätä useita vastaanottajia valitsemalla kohdan **Next Address (Seuraava osoite)**. Kirjoita sitten haluamasi osoite tai pikavalintanumero.

- 5 Valitse kohta **E-mail It (Lähetä)**.

Sähköpostin lähettäminen pikavalintanumerolla

- 1 Aseta alkuperäinen asiakirja automaattiseen asiakirjansyöttölaitteeseen kuvapuoli ylöspäin lyhyt reuna edellä tai skannaustasolle kuvapuoli alaspäin.

Huomautus: Älä aseta automaattiseen asiakirjansyöttölaitteeseen postikortteja, valokuvia, kalvoja, valokuvapaperia tai mitään lehtileikkeiden kaltaisia pieniä tai ohuita alkuperäiskappaleita. Aseta ne skannaustasolle.

- 2 Jos asetat asiakirjan automaattiseen asiakirjansyöttölaitteeseen, säädä paperinohjaimet.

- 3 Paina -painiketta ja kirjoita näppäimistöllä haluamasi pikavalintanumero.

Voit lisätä vastaanottajia valitsemalla **Next address (Seuraava osoite)**. Kirjoita sitten haluamasi osoite tai pikavalintanumero.

- 4 Valitse kohta **E-mail It (Lähetä)**.

Sähköpostin lähettäminen osoitekirjan avulla

- 1 Aseta alkuperäinen asiakirja automaattiseen asiakirjansyöttölaitteeseen kuvapuoli ylöspäin lyhyt reuna edellä tai skannaustasolle kuvapuoli alaspäin.

Huomautus: Älä laita automaattiseen asiakirjansyöttölaitteeseen postikortteja, valokuvia, kalvoja, valokuvapaperia tai mitään lehtileikkeiden kaltaisia pieniä tai ohuita alkuperäiskappaleita. Aseta ne skannaustasolle.

- 2 Jos asetat asiakirjan automaattiseen asiakirjansyöttölaitteeseen, säädä paperinohjaimet.

- 3 Valitse aloitusnäytössä **E-mail (Sähköposti)**.

- 4 Valitse **Search Address Book (Haku osoitekirjasta)**.

- 5 Kirjoita nimi tai osa etsimästäsi nimestä ja paina **Search (Haku)**.

6 Valitse nimi, jonka haluat lisätä To: (Vastaanottaja) -kenttään.

Voit lisätä vastaanottajia valitsemalla **Next Address** (Seuraava osoite) ja antamalla lisättävän osoitteen tai pikavalintanumeron. Voit myös hakea osoitekirjasta.

7 Valitse **E-mail It** (Lähetä).

Sähköpostiasetusten mukauttaminen

Sähköpostin aihe- ja viestitietojen lisääminen

1 Aseta alkuperäinen asiakirja automaattiseen asiakirjansyöttölaitteeseen kuvapuoli ylöspäin lyhyt reuna edellä tai skannaustasolle kuvapuoli alaspäin.

Huomautus: Älä laita automaattiseen asiakirjansyöttölaitteeseen postikortteja, valokuvia, kalvoja, valokuvapaperia tai mitään lehtileikkeiden kaltaisia pieniä tai ohuita alkuperäiskappaleita. Aseta ne skannaustasolle.

2 Jos asetat asiakirjan automaattiseen asiakirjansyöttölaitteeseen, säädä paperinohjaimet.

3 Valitse aloitusnäytössä **E-mail** (Sähköposti).

4 Kirjoita sähköpostiosoite.

5 Valitse **Options** (Asetukset).

6 Valitse **Subject** (Aihe).

7 Kirjoita sähköpostin aihe.

8 Valitse **Done** (Valmis).

9 Valitse **Message** (Viesti).

10 Kirjoita sähköpostiviesti.

11 Valitse **Done** (Valmis).

12 Valitse **E-mail It** (Lähetä).

Tulostustiedostotyypin muuttaminen

1 Aseta alkuperäinen asiakirja automaattiseen asiakirjansyöttölaitteeseen kuvapuoli ylöspäin lyhyt reuna edellä tai skannaustasolle kuvapuoli alaspäin.

Huomautus: Älä aseta automaattiseen asiakirjansyöttölaitteeseen postikortteja, valokuvia, pieniä kohteita, kalvoja, valokuvapaperia tai mitään lehtileikkeiden kaltaisia ohuita alkuperäiskappaleita. Aseta ne skannaustasolle.

2 Jos asetat asiakirjan automaattiseen asiakirjansyöttölaitteeseen, säädä paperinohjaimet.

3 Valitse aloitusnäytöstä **E-mail (Sähköposti)**.

4 Kirjoita sähköpostiosoite.

5 Valitse **Options (Asetukset)**.

6 Kosketa lähetettävän tiedostotyypin painiketta.

- **PDF** — luo yhden monisivuisen tiedoston, jota voi tarkastella Adobe Reader -ohjelmalla. Adobe Reader on saatavissa ilmaiseksi Adoben sivustosta osoitteessa www.adobe.com.
- **Suojattu PDF** — luo salatun PDF-tiedoston, joka suojaa tiedoston sisältöä luvattomalta käytöltä.
- **TIFF** — luo useita tiedostoja tai yhden tiedoston. Jos monisivuinen TIFF ei ole käytössä upotetun Web-palvelimen Asetukset-valikossa, luodaan jokaisesta sivusta oma TIFF-tiedosto. Tiedostokoko on tavallisesti vastaavan JPEG-tiedoston kokoa suurempi.
- **JPEG** — luo alkuperäiskappaleen jokaisesta sivusta erillisen tiedoston. Tiedostoja voidaan tarkastella useimmilla Web-selaimilla ja kuvankäsittelyohjelmilla.
- **XPS** — luo yhden monisivuisen XPS-tiedoston, jota voidaan tarkastella Internet Exploreriin asennettavalla .NET Framework -pohjaisella katseluohjelmalla tai itsenäisillä kolmannen osapuolen katseluohjelmilla.

7 Valitse **E-mail It (Lähetä)**.

Huomautus: Jos valitsit salatun PDF-tiedoston, anna salasana kahdesti.

Sähköpostiviestin peruuttaminen

- Käyttäessäsi automaattista asiakirjansyöttölaitetta valitse **Cancel Job (Peruuta työ)**, kun näytössä on teksti **Skannataan...**
- Käyttäessäsi skannaustasoa valitse **Cancel Job (Peruuta työ)**, kun näytössä on teksti **Skannataan...** tai **Skannaa seuraava sivu/Viimeistele työ**.

Sähköpostiasetukset

Alkuperäinen koko

Toiminnon avulla voi avata ikkunan, jossa määritetään sähköpostitse lähetettävien asiakirjojen koko.

- Voit valita haluamasi paperikoon Alkuperäinen koko -asetukseksi koskettamalla vastaavaa paperikoon painiketta. Uusi asetukset näkyy avautuvassa sähköposti-ikkunassa.
- Kun Alkuperäinen koko -toiminnon asetukseksi on valittu Eri kokoja, voit skannata alkuperäisen asiakirjan, joka sisältää eri paperikokoja (Letter- ja Legal-kokoisia sivuja).
- Kun Alkuperäinen koko -toiminnon asetukseksi on valittu Automaattinen koon tunnistus, skanneri havaitsee alkuperäisen asiakirjan koon automaattisesti.

Sides (Duplex) (Sivut (kaksipuolisuus))

Ilmoittaa tulostimelle, onko alkuperäinen asiakirja yksipuolinen (tulostettu yhdelle puolelle) vai kaksipuolinen (tulostettu molemmille puolille). Ilmoittaa skannerille, mitä tiedostoon skannataan.

Orientation (Suunta)

Asetus ilmoittaa tulostimelle, onko alkuperäinen asiakirja pysty- vai vaakasuuntainen, ja muuttaa Sides (Sivut)- ja Binding (Sidonta) -asetukset alkuperäisen asiakirjan mukaisiksi.

Binding (Sidonta)

Ilmoittaa tulostimelle, onko alkuperäinen asiakirja sidottu pitkältä vai lyhyeltä sivulta.

E-mail Subject (Sähköpostin aihe)

Tällä asetuksella voit lisätä sähköpostiviestin aiherivin. Voit kirjoittaa aiheriville enintään 255 merkkiä.

Sähköpostitiedoston nimeäminen

Toiminnon avulla voi muokata liitetiedoston nimeä.

E-mail Message (Sähköpostiviesti)

Skannatun liitetiedoston mukana lähetettävän viestin kirjoittaminen.

Resolution (Tarkkuus)

Sähköpostiviestin tulostuslaadun säätäminen. Jos kuvan tarkkuutta lisätään, sähköpostitiedoston koko kasvaa ja alkuperäiskappaleen skannausaika pitenee. Sähköpostitiedoston kokoa voidaan pienentää vähentämällä kuvan tarkkuutta.

Lähetä muodossa

Toiminnossa määritetään skannatun kuvan tulostusmuoto (PDF, TIFF, JPEG tai XPS).

- **PDF** — Luodaan yksi monisivuinen tiedosto, jota voidaan tarkastella Adobe Reader -ohjelmassa. Adobe Reader on saatavissa maksutta Adoben sivustosta www.adobe.com.
- **Suojattu PDF** — Luodaan salattu PDF-tiedosto, jolloin tiedoston sisältö suojataan luvattomalta käytöltä.
- **TIFF** — Luodaan useita tiedostoja tai yksi tiedosto. Jos Monisivuinen TIFF ei ole käytössä upotetun verkkopalvelimen Määitykset-valikossa, TIFF-asetuksen avulla tallennetaan useita yksisivuisia tiedostoja. Tiedostokoko on tavallisesti vastaavan JPEG-tiedoston kokoa suurempi.
- **JPEG** — Luodaan alkuperäiskappaleen jokaisesta sivusta erillinen tiedosto, jota voidaan tarkastella käyttämällä useimpia Internet-selaimia ja grafiikkaohjelmia.
- **XPS** — Luodaan yksi monisivuinen XPS-tiedosto, jota voidaan tarkastella useimmilla Internet-selaimilla ja .NET Framework-ohjelmalla tai kolmannen osapuolen itsenäisellä katseluohjelmalla.

Content (Sisältö)

Ilmoittaa tulostimelle alkuperäisen asiakirjan tyyppin. Valitse Text (Teksti), Text/Photo (Teksti/Kuva) tai Photo (Valokuva). Väri voidaan ottaa käyttöön tai poistaa käytöstä kaikkia sisältövaihtoehtoja käytettäessä. Content (Sisältö)-asetus vaikuttaa sekä sähköpostin tulostuslaatuun että kokoon.

- **Text** (Teksti) — terävän, mustan, tarkan tekstin korostaminen kirkkaan valkoisella taustalla.
- **Text/Photo** (Teksti/Kuva) — valitse, kun alkuperäinen asiakirja sisältää sekä tekstiä että grafiikkaa tai kuvia.

- **Photograph** (Valokuva) — skanneri huomioi grafiikan ja kuvat erityisen tarkasti. Kun asetus on käytössä, skannaaminen kestää tavallista kauemmin, mutta laite korostaa alkuperäiskappaleen kaikkia värisävyjä. Tämä lisää tallennettavien tietojen määrää.
- **Color** (Väri) — sähköpostiviestin skannaus- ja tulostustyyppin määrittäminen. Värikkiset asiakirjat voidaan skannata ja lähettää sähköpostiosoitteeseen.

Lisäasetukset

Tätä painiketta painamalla voit avata näytön, jossa voit muuttaa seuraavia asetuksia: Kuvankäsittelyn lisäasetukset, Mukautettu työ, Siirtoloki, Skannauksen esikatselu, Reunojen poistaminen, Tummuus.

- **Kuvankäsittelyn lisäasetukset** — Valitse, kun haluat säätää seuraavia asetuksia ennen asiakirjan kopioimista: Taustan poisto, Kontrasti, Skannaus reunasta reunaan, Varjon yksityiskohdat, Peilikuva.
- **Mukautettu työ (työn koonti)** — Yhdistää useita skannauksia yhdeksi työksi.
- **Siirtoloki** — Tulostaa siirtolokin tai siirtovirhelokin.
- **Skannauksen esikatselu** — Näyttää kuvan ensimmäisen sivun, ennen kuin se liitetään sähköpostiin. Kun ensimmäinen sivu on skannattu, skannaus pysäytetään ja näyttöön tulee esikatselukuva.
- **Reunojen poistaminen** — Epäselvät kohdat tai asiakirjan reunoihin tehdyt merkinnät poistetaan. Voit poistaa saman verran kaikista reunoista tai vain valitsemastasi reunasta. Reunojen poistaminen -toiminto poistaa kaiken valitulta alueelta, jolle ei myöskään tulosteta mitään.
- **Darkness (Tummuus)** — Säätää skannatun sähköpostin tummuutta ja vaaleutta.

Faksaaminen

Huomautus: Faksitoiminnot eivät ehkä ole käytettävissä kaikissa tulostinmalleissa.

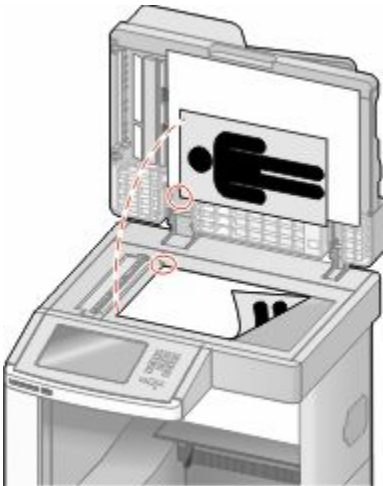
Asiakirjansyöttölaite	Skannaustaso
 <p>Käytä automaattista asiakirjansyöttölaitetta monisivuisten asiakirjojen kopioimiseen.</p>	 <p>Käytä skannaustasoa yksittäisten sivujen, pienten kohteiden (kuten postikorttien tai valokuvien), kalvojen, valokuvapaperin tai ohuiden materiaalien (esimerkiksi lehtileikkeiden) skannaamiseen.</p>

Faksin lähettäminen

Faksaaminen käyttämällä ohjauspaneelia

- 1 Aseta alkuperäinen asiakirja automaattiseen asiakirjansyöttölaitteeseen kuvapuoli ylöspäin lyhyt reuna edellä tai skannaustasolle kuvapuoli alaspäin.

Huomautus: Älä aseta automaattiseen asiakirjansyöttölaitteeseen postikortteja, valokuvia, kalvoja, valokuvapaperia tai mitään lehtileikkeiden kaltaisia pieniä tai ohuita alkuperäiskappaleita. Aseta ne skannaustasolle.

- 2 Jos asetat asiakirjan automaattiseen asiakirjansyöttölaitteeseen, säädä paperinohjaimet.

- 3 Valitse aloitusnäytöstä **Fax (Faksi)**.

- 4 Anna faksinumero tai pikavalinta kosketusnäytössä tai näppäimistöllä.

Voit lisätä vastaanottajia valitsemalla kohdan **Next Number (Seuraava numero)**. Kirjoita sitten vastaanottajan puhelinnumero tai pikavalintanumero tai hae numero osoitekirjasta.

Huomautus: Voit lisätä faksinumeroon tauon painamalla -painiketta. Tauko näkyy pilkkuna Faksin vastaanottaja -ruudussa. Toiminnon avulla voi valita ulkopuolisen linjan ennen numeron valitsemista.

- 5 Valitse kohta **Fax It (Faksa)**.

Faksin lähettäminen tietokoneesta

Faksaamalla tietokoneesta voit lähettää sähköisiä asiakirjoja poistumatta työpöydän äärestä. Tällöin voit faksata asiakirjoja suoraan ohjelmistosovelluksista.

Huomautus: Jotta voit käyttää tätä toimintoa tietokoneesta, tarvitset tulostimen PostScript-ohjaimen.

- 1 Valitse sovelluksesta **File (Tiedosto) → Print (Tulosta)**.
- 2 Valitse Tulosta-valintaikkunasta tulostin ja valitse sitten **Properties (Ominaisuudet)**.
- 3 Valitse **Other Options (Muut asetukset)** -välilehti ja valitse **Fax (Faksi)**.
- 4 Valitse **OK** ja valitse sitten uudelleen **OK**.
- 5 Kirjoita Faksi-näyttöön faksin vastaanottajan nimi ja numero.
- 6 Valitse **Send (Lähetä)**.

Pikavalintojen luominen

Faksikohteen pikavalinnan luominen upotetun Web-palvelimen kautta

Voit luoda pysyvän faksin vastaanottajan ja määrittää pikavalintanumeron, jotta joudut antamaan faksin vastaanottajan koko numeron tulostimen ohjauspaneelista aina lähettäessäsi faksia. Voit luoda pikavalinnan yksittäiselle faksinumerolle tai faksinumeroryhmälle.

- 1 Kirjoita Web-selaimen osoiteriville tulostimen IP-osoite.
Huomautus: Jos et tiedä tulostimen IP-osoitetta, tulosta verkkoasetussivu ja etsi IP-osoite sivun TCP/IP-kohdasta.
- 2 Valitse **Settings (Asetukset)**.
- 3 Valitse **Manage Shortcuts (Pikavalintojen hallinta)**.
Huomautus: Saatat tarvita salasanan. Jos sinulla ei ole käyttäjätunnusta ja salasanaa, pyydä niitä järjestelmänvalvojalta.
- 4 Valitse **Fax Shortcut Setup (Faksin pikavalintamäärittäykset)**.
- 5 Kirjoita pikavalinnalle yksilöivä nimi ja kirjoita faksinumero.
Jos haluat luoda useiden faksinumeroiden pikavalinnan, anna kaikki ryhmän faksinumerot.
Huomautus: Erotta faksinumerot toisistaan puolipisteellä (;).
- 6 Määritä pikavalintanumero.
Jos annat numeron, joka on jo käytössä, saat kehotteen valita jokin toinen numero.
- 7 Valitse **Add (Lisää)**.

Faksikohteen pikavalinnan luominen kosketusnäytön kautta

- 1 Aseta alkuperäinen asiakirja automaattiseen asiakirjansyöttölaitteeseen kuvapuoli ylöspäin lyhyt reuna edellä tai skannaustasolle kuvapuoli alaspäin.
Huomautus: Älä aseta automaattiseen asiakirjansyöttölaitteeseen postikortteja, valokuvia, pieniä kohteita, kalvoja, valokuvapaperia tai mitään lehtileikkeiden kaltaisia ohuita alkuperäiskappaleita. Aseta ne skannaustasolle.
- 2 Jos asetat asiakirjan automaattiseen asiakirjansyöttölaitteeseen, säädä paperinohjaimet.
- 3 Valitse aloitusnäytöstä **Fax (Faksi)**.
- 4 Kirjoita faksinumero.
Voit luoda faksinumeroryhmän valitsemalla **Next number (Seuraava numero)** ja antamalla seuraavan faksinumeron.
- 5 Valitse **Save as Shortcut (Tallenna pikavalintana)**.
- 6 Anna pikavalinnalle nimi.
- 7 Tarkista, että pikavalinnan nimi ja numero ovat oikein, ja valitse **OK**. Jos nimi tai numero on väärä, valitse **Cancel (Peruuta)** ja anna tiedot uudelleen.
Jos annat numeron, joka on jo käytössä, saat kehoituksen valita jokin toinen numero.
- 8 Lähetä faksi valitsemalla **Fax It (Fakkaa)** tai palaa aloitusnäyttöön valitsemalla .

Pikavalintojen ja osoitekirjan käyttäminen

Faksin kohdepikavalintojen käyttäminen

Faksin kohdepikavalinnat toimivat kuten pikavalintanumerot puhelimessa tai faksilaitteessa. Voit määrittää pikavalintanumerot luodessasi pysyviä faksin vastaanottajia. Pysyvät faksin vastaanottajat tai pikavalintanumerot luodaan valitsemalla upotetun verkkopalvelimen asetuksista kohta Pikavalintojen hallinta. Pikavalintanumerossa (1–99999) voi olla yksi vastaanottaja tai useita vastaanottajia. Kun olet luonut ryhmäfaksivastaanottajan ja määrittänyt sille pikavalintanumeron, voit helposti faksata tietoja koko ryhmälle.

- 1 Aseta alkuperäinen asiakirja automaattiseen asiakirjansyöttölaitteeseen kuvapuoli ylöspäin lyhyt reuna edellä tai skannaustasolle kuvapuoli alaspäin.
Huomautus: Älä laita automaattiseen asiakirjansyöttölaitteeseen postikortteja, valokuvia, kalvoja, valokuvapaperia tai mitään lehtileikkeiden kaltaisia pieniä tai ohuita alkuperäiskappaleita. Aseta ne skannaustasolle.
- 2 Jos asetat asiakirjan automaattiseen asiakirjansyöttölaitteeseen, säädä paperinohjaimet.
- 3 Paina -painiketta ja kirjoita näppäimistöllä haluamasi pikavalintanumero.

Osoitekirjan käyttäminen

Huomautus: Jos osoitekirjaominaisuus ei ole käytössä, ota yhteys järjestelmänvalvojan.

- 1 Aseta alkuperäinen asiakirja automaattiseen asiakirjansyöttölaitteeseen kuvapuoli ylöspäin lyhyt reuna edellä tai skannaustasolle kuvapuoli alaspäin.
Huomautus: Älä aseta automaattiseen asiakirjansyöttölaitteeseen postikortteja, valokuvia, kalvoja, valokuvapaperia tai mitään lehtileikkeiden kaltaisia pieniä tai ohuita alkuperäiskappaleita. Aseta ne skannaustasolle.
- 2 Jos asetat asiakirjan automaattiseen asiakirjansyöttölaitteeseen, säädä paperinohjaimet.
- 3 Valitse aloitusnäytöstä **Fax (Faksi)**.
- 4 Valitse kohta **Search Address Book (Haku osoitekirjasta)**.
- 5 Kirjoita virtuaalinäppäimistöllä henkilön nimi (tai nimen osa), jonka faksinumeron haluat hakea. (Älä yritä hakea useita nimiä samanaikaisesti.)
- 6 Valitse kohta **Search (Haku)**.
- 7 Voit lisätä nimen Faksin vastaanottaja -luetteloon koskettamalla nimeä.
- 8 Voit lisätä osoitteita toistamalla vaiheita 4–7.
- 9 Valitse kohta **Fax It (Faksaa)**.

Faksiasetusten muuttaminen

Faksin tarkkuuden muuttaminen

Tarkkuusasetuksen muuttaminen muuttaa faksin laatua. Valittavissa on asetuksia vakiosta (nopein) huipputarkkaan (hitain, mutta paras laatu).

- 1 Aseta alkuperäinen asiakirja automaattiseen asiakirjansyöttölaitteeseen kuvapuoli ylöspäin lyhyt reuna edellä tai skannaustasolle kuvapuoli alaspäin.
Huomautus: Älä aseta automaattiseen asiakirjansyöttölaitteeseen postikortteja, valokuvia, pieniä kohteita, kalvoja, valokuvapaperia tai mitään lehtileikkeiden kaltaisia ohuita alkuperäiskappaleita. Aseta ne skannaustasolle.
- 2 Jos asetat asiakirjan automaattiseen asiakirjansyöttölaitteeseen, säädä paperinohjaimet.
- 3 Valitse aloitusnäytöstä **Fax (Faksi)**.
- 4 Näppäile faksinumero.
- 5 Valitse **Options (Asetukset)**.
- 6 Valitse haluamasi tarkkuus koskettamalla Tarkkuus-alueella olevia nuolia.
- 7 Valitse **Fax It (Faksaa)**.

Faksin vaalentaminen tai tummentaminen

- 1 Aseta alkuperäinen asiakirja automaattiseen asiakirjansyöttölaitteeseen kuvapuoli ylöspäin lyhyt reuna edellä tai skannaustasolle kuvapuoli alaspäin.

Huomautus: Älä aseta automaattiseen asiakirjansyöttölaitteeseen postikortteja, valokuvia, pieniä kohteita, kalvoja, valokuvapaperia tai mitään lehtileikkeiden kaltaisia ohuita alkuperäiskappaleita. Aseta ne skannaustasolle.

- 2 Jos asetat asiakirjan automaattiseen asiakirjansyöttölaitteeseen, säädä paperinohjaimet.
- 3 Valitse aloitusnäytöstä **Fax (Faksi)**.
- 4 Näppäile faksinumero.
- 5 Valitse **Options (Asetukset)**.
- 6 Säädä faksin tummuus koskettamalla Tummuus-alueella olevia nuolia.
- 7 Valitse **Fax It (Fakkaa)**.

Faksin lähettäminen ajoitetusti

- 1 Aseta alkuperäinen asiakirja automaattiseen asiakirjansyöttölaitteeseen kuvapuoli ylöspäin lyhyt reuna edellä tai skannaustasolle kuvapuoli alaspäin.

Huomautus: Älä laita automaattiseen asiakirjansyöttölaitteeseen postikortteja, valokuvia, pieniä esineitä, kalvoja, valokuvapaperia tai mitään lehtileikkeiden kaltaisia ohuita alkuperäiskappaleita. Aseta ne skannaustasolle.

- 2 Jos asetat asiakirjan automaattiseen asiakirjansyöttölaitteeseen, säädä paperinohjaimet.
- 3 Valitse aloitusnäytössä **Fax (Faksi)**.
- 4 Kirjoita faksinumero kosketusnäytön numeroilla tai näppäimistöllä.
- 5 Valitse **Options (Asetukset)**.
- 6 Valitse **Advanced Options (Lisäasetukset)**.
- 7 Valitse **Delayed Send (Lähetysten viive)**.

Huomautus: Jos faksitilana on faksipalvelin, Delayed Send -painiketta ei näy. Lähetystä odottavat faksit näkyvät faksijonossa.

- 8 Säädä faksin lähetysaikaa koskettamalla nuolia.
Aikaa lisätään tai vähennetään 30 minuuttia kerralla. Jos näkyvässä on nykyinen aika, vasen nuoli ei ole käytettävissä.
- 9 Valitse **Done (Valmis)**.
- 10 Valitse **Fax it (Fakkaa)**.

Huomautus: Asiakirja skannataan ja laite fakkaa sen ajoitettuna aikana.

Faksilokin näyttäminen

1 Kirjoita Web-selaimen osoiteriville tulostimen IP-osoite.

Huomautus: Jos et tiedä tulostimen IP-osoitetta, tulosta verkkoasetussivu ja etsi IP-osoite sivun TCP/IP-kohdasta.

2 Valitse **Settings (Asetukset)**.

3 Valitse **Reports (Raportit)**.

4 Valitse **Fax Job Log (Faksityöloki)** tai **Fax Call Log (Faksisoittoloki)**.

Roskafaksien estäminen

1 Kirjoita Web-selaimen osoiteriville tulostimen IP-osoite.

Huomautus: Jos et tiedä tulostimen IP-osoitetta, tulosta verkkoasetussivu ja etsi IP-osoite sivun TCP/IP-kohdasta.

2 Valitse **Settings (Asetukset)**.

3 Valitse **Fax Settings (Faksiasetukset)**.

4 Valitse **Analog Fax Setup (Analogiset faksiasetukset)**.

5 Valitse **Block No Name Fax (Estä nimetön faksi)**.

Asetus estää kaikki tulevat faksit, joissa ei ole soittajan tunnusta tai faksiaseman nimeä.

6 Kirjoita Estettyjen faksien luettelo -kenttään erikseen estettävien soittajien puhelinnumerot tai faksiasemien nimet.

Lähtevän faksin peruuttaminen

Faksin peruuttaminen alkuperäisten asiakirjojen skannaamisen aikana

- Käyttäessäsi automaattista asiakirjansyöttölaitetta valitse **Cancel Job (Peruuta työ)**, kun näytössä on teksti **Skannataan...**
- Käyttäessäsi skannaustasoa valitse **Cancel Job (Peruuta työ)**, kun näytössä on teksti **Skannataan...** tai **Skannaa seuraava sivu/Viimeistelevä työ**.

Faksin peruuttaminen, kun alkuperäiset asiakirjat on skannattu muistiin

1 Valitse aloitusnäytössä **Cancel Jobs (Peruuta työt)**.

Cancel Jobs (Peruuta työt) -ikkuna tulee näyttöön.

2 Kosketa peruutettavia töitä.

Näyttöön mahtuu ainoastaan kolme työtä. Kosketa alanuolta, kunnes haluamasi työ näkyy, ja kosketa peruutettavaa työtä.

3 Valitse **Delete Selected Jobs** (Poista valitut työt).

Näyttöön tulee Deleting Selected Jobs (Poistetaan valitut työt) -ikkuna, valitut työt poistetaan, ja aloitusnäyttö avautuu.

Faksiasetukset

Alkuperäinen koko

Toiminnon avulla voi avata ikkunan, jossa määritetään faksattavien asiakirjojen koko.

- Voit valita haluamasi paperikoon Alkuperäinen koko -asetukseksi koskettamalla vastaavaa paperikoon painiketta. Uusi asetus näkyy avautuvassa faksi-ikkunassa.
- Kun Alkuperäinen koko -toiminnon asetukseksi on valittu Eri kokoja Letter/Legal, voit skannata alkuperäisen asiakirjan, joka sisältää eri paperikokoja (Letter- ja Legal-kokoisia sivuja).
- Kun Alkuperäinen koko -toiminnon asetukseksi on valittu Automaattinen koon tunnistus, skanneri havaitsee alkuperäisen asiakirjan koon automaattisesti.

Sisältö

Toiminto ilmoittaa tulostimelle alkuperäisen asiakirjan tyyppin. Vaihtoehtoja ovat Teksti, Teksti/Kuva tai Valokuva. Väri voidaan ottaa käyttöön tai poistaa käytöstä kaikkia sisältövaihtoehtoja käytettäessä. Sisältö-toiminnolla vaikutetaan sekä skannauksen tulostuslaatuun että tiedostokokoon.

- **Teksti** — Korostaa terävän, mustan, tarkan tekstin kirkaanvalkoista taustaa vasten.
- **Teksti/Kuva** — Valitse, kun alkuperäiskappaleet sisältävät sekä tekstiä että grafiikkaa tai kuvia.
- **Valokuva** — Skanneri huomioi erityisen tarkasti grafiikan ja kuvat. Kun asetus on käytössä, skannaaminen kestää tavallista kauemmin, mutta laite korostaa alkuperäiskappaleen kaikkia värisävyjä. Se lisää tallennettavan tiedon määrää.
- **Väri** — Määrittää skannaus- ja tulostustyyppin. Väriasiakirjoja voidaan skannata ja lähettää faksivastaanottajalle.

Sides (Duplex) (Sivut (kaksipuolisuus))

Ilmoittaa tulostimelle, onko alkuperäinen asiakirja yksipuolinen (tulostettu yhdelle puolelle) vai kaksipuolinen (tulostettu molemmille puolille). Ilmoittaa skannerille, mitä faksiin skannataan.

Resolution (Tarkkuus)

Määrittää, miten tarkasti skanneri tutkii faksattavan asiakirjan. Jos faksat valokuvaa, viivapiirrosta tai asiakirjaa, jossa on hyvin pientä tekstiä, suurena Resolution (Tarkkuus) -asetusta. Tämä pidentää skannausaikaa ja parantaa faksitulosteen laatua.

- **Standard** (Vakio) — soveltuu useimmille asiakirjoille
- **Fine** (Tarkka) — suositellaan asiakirjoille, joissa on pientä tekstiä
- **Super fine** (Erittäin tarkka) — suositellaan asiakirjoille, joissa on paljon pieniä yksityiskohtia
- **Ultra fine** (Huipputarkka) — suositellaan asiakirjoille, joissa on kuvia tai valokuvia

Darkness (Tummuus)

Säätää faksien tummuutta ja kirkkautta suhteessa alkuperäiseen asiakirjaan.

Lisäasetukset

Tätä painiketta painamalla voit avata näytön, jossa muutetaan seuraavia asetuksia: Lähetyksen viive, Kuvankäsittelyn lisäasetukset, Mukautettu työ, Siirtoloki, Skannauksen esikatselu, Reunojen poistaminen, Kaksipuolisuuden lisätoiminnot.

- **Lähetyksen viive** — Voit lähettää faksin myöhemmin. Kun olet määrittänyt faksin asetukset, valitse kohta **Delayed Send (Lähetyksen viive)**. Kirjoita päivämäärä ja aika, jolloin haluat lähettää faksin. Valitse sitten kohta **Done (Valmis)**. Asetuksesta voi olla hyötyä erityisesti lähetettäessä tietoja faksilinjilla, jotka eivät ole käytettävissä tiettyihin kellonaikoihin, tai jos faksi halutaan lähettää aikana, jolloin puheluhinnat ovat tavallista alhaisemmat.

Huomautus: Jos tulostimen virta on katkaistuna määritettynä lähetyksajankohtana, faksi lähetetään, kun tulostimeen kytketään virta seuraavan kerran.

- **Kuvankäsittelyn lisäasetukset** — Voidaan säätää seuraavia asetuksia ennen asiakirjan faksaamista: Taustan poisto, Kontrasti, Skannaus reunasta reunaan, Varjon yksityiskohdat, Peilikuva.
- **Mukautettu työ (työn koonti)** — Yhdistää useita skannauksia yhdeksi työksi.
- **Siirtoloki** — Tulostaa siirtolokin tai siirtovirhelokin.
- **Skannauksen esikatselu** — Näyttää kuvan, ennen kuin se liitetään faksiin. Kun ensimmäinen sivu on skannattu, skannaus pysäytetään ja näyttöön tulee esikatselukuva.
- **Reunojen poistaminen** — Epäselvät kohdat tai asiakirjan reunoihin tehdyt merkinnät poistetaan. Voit poistaa saman verran kaikista reunoista tai vain valitsemastasi reunasta. Reunojen poistaminen -toiminto poistaa kaiken valitulta alueelta, jolle ei myöskään tulosteta mitään.
- **Kaksipuolisuuden lisätoiminnot** — Määrittää, kuinka monta puolta alkuperäisessä asiakirjassa on ja miten päin sen sivut ovat sekä sidotaanko asiakirja pitkältä vai lyhyeltä sivulta.

Huomautus: Kaikissa tulostinmalleissa ei ole joitakin Kaksipuolisuuden lisätoimintoja.

Faksauslaadun parantaminen

Kysymys	Vihje
Milloin kannattaa käyttää tekstiä?	<ul style="list-style-type: none">• Käytä tekstiä, kun tekstin säilyttäminen on tärkeintä eikä alkuperäiskappaleesta kopioituilla kuvilla ole niinkään väliä.• Tekstiä suositellaan käytettäväksi kuittien, hiilikopiolomakkeiden ja vain tekstiä tai viivapiirroksia sisältävien asiakirjojen faksaamiseen.
Milloin kannattaa käyttää teksti/kuvatilaa?	<ul style="list-style-type: none">• Käytä teksti/kuvatilaa, kun faksaat alkuperäiskappaletta, jossa on sekä tekstiä että kuvia.• Teksti/kuva-asetusta on hyvä käyttää skannattaessa aikakauslehtien artikkeleita, yritysgrafiikkaa ja esitteitä.
Milloin kannattaa käyttää valokuvatilaa?	Käytä valokuvatilaa, kun faksaat lasertulostimella tulostettuja tai lehdestä otettuja valokuvia.

Faksien pysäyttäminen ja välittäminen

Faksien viivästäminen

Tällä asetuksella voit lykätä saapuneiden faksien tulostuksen myöhempään ajankohtaan. Viivästetyt faksit voidaan vapauttaa manuaalisesti tai ajoitettuna ajankohtana.

1 Kirjoita Web-selaimen osoiteriville tulostimen IP-osoite.

Huomautus: Jos et tiedä tulostimen IP-osoitetta, tulosta verkkoasetussivu ja etsi IP-osoite sivun TCP/IP-kohdasta.

2 Valitse **Settings (Asetukset)**.

3 Valitse **Fax Settings (Faksiasetukset)**.

4 Valitse **Analog Fax Setup (Analogiset faksiasetukset)**.

5 Valitse **Holding Faxes (Faksien viivästäminen)**.

6 Kirjoita salasana Faksien tulostussalasana -kenttään.

7 Valitse Faksien viivästämisen tila -valikosta jokin seuraavista:

- **Off (Ei käytössä)**
- **Always On (Aina käytössä)**
- **Manual (Manuaalinen)**
- **Scheduled (Ajoitettu)**

8 Jos valitsit Scheduled (Ajoitettu), toimi seuraavasti. Muussa tapauksessa siirry vaiheeseen 9.

a Valitse **Fax Holding Schedule (Faksien viivästämisen ajoittaminen)**.

b Valitse Toiminnot-valikosta **Hold faxes (Viivästä faksit)**.

c Valitse Aika-valikosta aika, jolloin haluat vapauttaa viivästetyt faksit.

d Valitse Päivä-valikosta päivä, jolloin haluat vapauttaa viivästetyt faksit.

9 Valitse **Add (Lisää)**.

Faksin välittäminen

Tämän ominaisuuden avulla voit tulostaa ja välittää saapuneita fakseja faksinumeroon, sähköpostiosoitteeseen, FTP-palvelimeen tai LDSS-palvelimeen.

1 Kirjoita Web-selaimen osoiteriville tulostimen IP-osoite.

Huomautus: Jos et tiedä tulostimen IP-osoitetta, tulosta verkkoasetussivu ja etsi IP-osoite sivun TCP/IP-kohdasta.

2 Valitse **Settings (Asetukset)**.

3 Valitse **Fax Settings (Faksiasetukset)**.

4 Valitse **Analog Fax Setup (Analogiset faksiasetukset)**.

5 Valitse Faksien välittäminen -valikosta jokin seuraavista:

- **Print (Tulosta)**
- **Print and Forward (Tulosta ja välitä)**
- **Forward (Välitä)**

6 Valitse Välitä-valikosta jokin seuraavista:

- **Fax (Faksi)**
- **E-mail (Sähköposti)**
- **FTP**
- **LDSS**
- **eSF**

7 Valitse Eteenpäin pikavalintaan -ruutu ja anna sen pikavalinnan numero, johon haluat välittää faksin.

Huomautus: Pikavalinnan numeron on oltava Välitä-valikossa valitun asetuksen mukainen.

8 Valitse **Submit (Lähetä)**.

Skannaaminen FTP-osoitteeseen

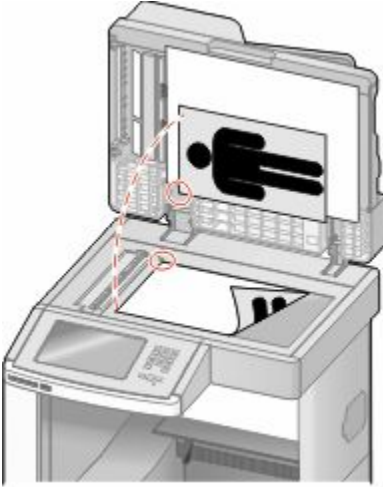
Asiakirjansyöttölaite	Skannaustaso
 <p>Käytä automaattista asiakirjansyöttölaitetta monisivuisten asiakirjojen kopioimiseen.</p>	 <p>Käytä skannaustasoa yksittäisten sivujen, pienten kohteiden (kuten postikorttien tai valokuvien), kalvojen, valokuvapaperin tai ohuiden materiaalien (esimerkiksi lehtileikkeiden) skannaamiseen.</p>

Voit skannata asiakirjoja skannerilla suoraan *File Transfer Protocol (FTP)* -palvelimeen. Asiakirjoja voi lähettää vain yhteen FTP-osoitteeseen kerrallaan.

Kun tukihenkilö on määrittänyt FTP-kohteen, kohteen nimi on käytettävissä pikavalintanumerona tai näkyvässä profiilina Arkisto-kuvakkeen alapuolella. FTP-sijainniksi voidaan määrittää myös toinen PostScript-tulostin: esimerkiksi värillinen asiakirja voidaan skannata ja lähettää väritulostimeen. Asiakirjan lähettäminen FTP-palvelimeen muistuttaa faksin lähettämistä. Asiakirja kuitenkin lähetetään verkon eikä puhelinlinjan kautta.

Skannaaminen FTP-osoitteeseen

Skannaus FTP-osoitteeseen näppäimistöllä

- 1 Aseta alkuperäinen asiakirja automaattiseen asiakirjansyöttölaitteeseen kuvapuoli ylöspäin lyhyt reuna edellä tai skannaustasolle kuvapuoli alaspäin.

Huomautus: Älä laita automaattiseen asiakirjansyöttölaitteeseen postikortteja, valokuvia, kalvoja, valokuvapaperia tai mitään lehtileikkeiden kaltaisia pieniä tai ohuita alkuperäiskappaleita. Aseta ne skannaustasolle.

- 2 Jos asetat asiakirjan automaattiseen asiakirjansyöttölaitteeseen, säädä paperinohjaimet.
- 3 Valitse aloitusnäytössä **FTP**.
- 4 Kirjoita FTP-osoite.
- 5 Valitse **Send It** (Lähetä).

Skannaaminen FTP-osoitteeseen pikavalintanumerolla

- 1 Aseta alkuperäinen asiakirja automaattiseen asiakirjansyöttölaitteeseen kuvapuoli ylöspäin lyhyt reuna edellä tai skannaustasolle kuvapuoli alaspäin.

Huomautus: Älä aseta automaattiseen asiakirjansyöttölaitteeseen postikortteja, valokuvia, kalvoja, valokuvapaperia tai mitään lehtileikkeiden kaltaisia pieniä tai ohuita alkuperäiskappaleita. Aseta ne skannaustasolle.

- 2 Jos asetat asiakirjan automaattiseen asiakirjansyöttölaitteeseen, säädä paperinohjaimet.
- 3 Paina #-painiketta ja näppäile FTP-pikavalintanumero.
- 4 Valitse kohta **Send It (Lähetä)**.

Skannaus FTP-osoitteeseen osoitekirjan avulla

- 1 Aseta alkuperäinen asiakirja automaattiseen asiakirjansyöttölaitteeseen kuvapuoli ylöspäin lyhyt reuna edellä tai skannaustasolle kuvapuoli alaspäin.

Huomautus: Älä laita automaattiseen asiakirjansyöttölaitteeseen postikortteja, valokuvia, kalvoja, valokuvapaperia tai mitään lehtileikkeiden kaltaisia pieniä tai ohuita alkuperäiskappaleita. Aseta ne skannaustasolle.

- 2 Jos asetat asiakirjan automaattiseen asiakirjansyöttölaitteeseen, säädä paperinohjaimet.
- 3 Valitse aloitusnäytössä **FTP**.
- 4 Valitse **Haku osoitekirjasta**.
- 5 Kirjoita nimi tai osa etsimästäsi nimestä ja paina **Haku**.
- 6 Valitse nimi, jonka haluat lisätä Vastaanottaja:-kenttään.
- 7 Valitse **Lähetä**.

Pikavalintojen luominen

Voit luoda pysyvän FTP-kohteen ja määrittää pikavalintanumeron, jotta sinun ei tarvitse kirjoittaa ohjauspaneeliin FTP-sivuston osoitetta aina, kun haluat lähettää asiakirjan FTP-palvelimelle. Pikavalintanumeroita voidaan luoda kahdella tavalla: tietokoneessa tai tulostimen kosketusnäytössä.

FTP-pikavalinnan luominen upotetun Web-palvelimen kautta

- 1 Kirjoita Web-selaimen osoiteriville tulostimen IP-osoite.

Huomautus: Jos et tiedä tulostimen IP-osoitetta, tulosta verkkoasetussivu ja etsi IP-osoite sivun TCP/IP-kohdasta.

- 2 Valitse **Settings (Asetukset)**.
- 3 Valitse Muut asetukset -kohdasta **Manage Shortcuts (Pikavalintojen hallinta)**.

Huomautus: Saatat tarvita salasanan. Jos sinulla ei ole käyttäjätunnusta ja salasanaa, pyydä niitä järjestelmänvalvojalta.

- 4 Valitse **FTP Shortcut Setup (FTP-pikavalintamäärittäykset)**.

- 5 Anna tarvittavat tiedot kenttiin.
- 6 Kirjoita pikavalintanumero.
Jos annat numeron, joka on jo käytössä, saat kehotteen valita jokin toinen numero.
- 7 Valitse **Add (Lisää)**.

FTP-pikavalinnan luominen kosketusnäytön kautta

- 1 Valitse aloitusnäytöstä **FTP**.
- 2 Kirjoita FTP-palvelimen osoite.
- 3 Valitse **Save as Shortcut (Tallenna pikavalintana)**.
- 4 Anna pikavalinnalle nimi.
- 5 Tarkista, että pikavalinnan nimi ja numero ovat oikein, ja valitse **OK**. Jos nimi tai numero on väärä, valitse **Cancel (Peruuta)** ja anna tiedot uudelleen.
Jos annat numeron, joka on jo käytössä, saat kehotteen valita jokin toinen numero.
- 6 Aloita skannaus valitsemalla **Send It (Lähetä)** tai palaa aloitusnäyttöön valitsemalla .

FTP-asetukset

Alkuperäinen koko

Toiminnon avulla voi avata ikkunan, jossa määritetään kopioitavien asiakirjojen koko.

- Voit valita haluamasi koon Alkuperäinen koko -asetukseksi koskettamalla vastaavaa paperikoon painiketta. Uusi asetus näkyy avautuvassa FTP-ikkunassa.
- Kun Alkuperäinen koko -toiminnon asetukseksi on valittu Eri kokoja, voit skannata alkuperäisen asiakirjan, joka sisältää eri paperikokoja (Letter- ja Legal-kokoisia sivuja).
- Kun Alkuperäinen koko -toiminnon asetukseksi on valittu Automaattinen koon tunnistus, skanneri havaitsee alkuperäisen asiakirjan koon automaattisesti.

Sides (Duplex) (Sivut (kaksipuolisuus))

Ilmoittaa tulostimelle, onko alkuperäinen asiakirja yksipuolinen (tulostettu yhdelle puolelle) vai kaksipuolinen (tulostettu molemmille puolille). Ilmoittaa skannerille, mitä asiakirjaan skannataan.

Suunta

Toiminto ilmaisee tulostimelle, onko alkuperäinen asiakirja pysty- vai vaakasuuntainen, ja muuttaa Sivut- ja Sidonta-asetukset alkuperäisen asiakirjan mukaisiksi.

Binding (Sidonta)

Ilmoittaa tulostimelle, onko alkuperäinen asiakirja sidottu pitkältä vai lyhyeltä sivulta.

Resolution (Tarkkuus)

Säätää tiedoston tulostuslaatua. Jos kuvan tarkkuutta lisätään, tiedostokoko kasvaa ja alkuperäiskappaleen skannausaika pitenee. Tiedoston kokoa voidaan pienentää vähentämällä kuvan tarkkuutta.

Lähetä muodossa

Toiminnossa määritetään skannatun kuvan tulostusmuoto (PDF, TIFF, JPEG tai XPS).

- **PDF** — Luodaan yksi monisivuinen tiedosto, jota voidaan tarkastella Adobe Reader -ohjelmassa. Adobe Reader on saatavissa ilmaiseksi Adoben sivustosta osoitteessa www.adobe.com.
- **Suojattu PDF** — Luodaan salattu PDF-tiedosto, niin että tiedoston sisältö suojataan luvattomalta käytöltä.
- **TIFF** — Luodaan useita tiedostoja tai yksi tiedosto. Jos Monisivuinen TIFF ei ole käytössä upotetun verkkopalvelimen Määrittäminen-valikossa, TIFF-asetuksen avulla tallennetaan useita yksisivuisia tiedostoja. Tiedostokoko on tavallisesti vastaavan JPEG-tiedoston kokoa suurempi.
- **JPEG** — Luodaan alkuperäiskappaleen jokaisesta sivusta erillinen tiedosto, joita voidaan tarkastella käyttämällä useimpia Internet-selaimia ja grafiikkaohjelmia.
- **XPS** — Luodaan yksi monisivuinen XPS-tiedosto, jota voidaan tarkastella käyttämällä useimpia Internet-selaimia ja .NET Framework-ohjelmaa tai kolmannen osapuolen itsenäistä katseluohjelmaa.

Content (Sisältö)

Ilmoittaa tulostimelle alkuperäisen asiakirjan tyyppin. Valitse Text (Teksti), Text/Photo (Teksti/Kuva) tai Photo (Valokuva). Väri voidaan ottaa käyttöön tai poistaa käytöstä kaikkia sisältövaihtoehtoja käytettäessä. Content (Sisältö) -asetus vaikuttaa sähköpostin tulostuslaatuun ja kokoon.

- **Text** (Teksti) — terävän, mustan, tarkan tekstin korostaminen kirkkaan valkoisella taustalla.
- **Text/Photo** (Teksti/Kuva) — valitse, kun alkuperäinen asiakirja sisältää sekä tekstiä että grafiikkaa tai kuvia.
- **Photograph** (Valokuva) — skanneri huomioi grafiikan ja kuvat erityisen tarkasti. Kun asetus on käytössä, skannaaminen kestää tavallista kauemmin, mutta laite korostaa alkuperäiskappaleen kaikkia värisävyjä. Tämä lisää tallennettavien tietojen määrää.
- **Color** (Väri) — FTP-tiedoston skannaus- ja tulostustyyppin määrittäminen. Värilliset asiakirjat voidaan skannata ja lähettää FTP-kohteeseen, tietokoneeseen, sähköpostiosoitteeseen tai tulostimeen.

Lisäasetukset

Tämän painikkeen avulla voit avata näytön, jossa voit muuttaa Kuvankäsittelyn lisäasetukset-, Mukautettu työ-, Siirtoloki-, Skannauksen esikatselu-, Reunojen poistaminen- ja Tummuus-asetuksia.

- **Kuvankäsittelyn lisäasetukset** — kuvan tulostusasetusten säätäminen ennen dokumentin skannaamista
 - **Taustan poisto** — tulosteen valkoisen osan säätäminen. Voit lisätä tai vähentää valkoista osaa nuolipainikkeilla.
 - **Värin häivytyys** — värin häivytystä käytetään lomakkeiden optiseen tekstintunnistukseen (OCR). Valitsemalla värin voit poistaa sen lomakkeesta, mikä parantaa tekstintunnistusta.
 - **Kontrasti** — voit lisätä tai vähentää kontrastia nuolipainikkeilla.
 - **JPEG-laatu** — voit lisätä tai vähentää kuvan pakkausta nuolipainikkeilla.
 - **Peilikuva** — valitsemalla tämän ruudun voit skannata peilikuvana.
 - **Vastavärikuva** — valitsemalla tämän ruudun voit skannata kuvia käyttämällä päinvastaisia värejä.
 - **Varjon yksityiskohdat** — voit lisätä tai vähentää varjojen näkyviä yksityiskohtia nuolipainikkeilla.

Skannaaminen FTP-osoitteeseen

- **Skannaus reunasta reunaan** — valitsemalla tämän ruudun voit skannata reunasta reunaan.
- **Terävyys** — voit lisätä tai vähentää terävyyttä nuolipainikkeilla.
- **Mukautettu työ (työn koonti)** — yhdistää useita skannauksia yhdeksi työksi.
- **Siirtoloki** — tulostaa siirtolokin tai siirtovirhelokin.
- **Skannauksen esikatselu** — näyttää kuvan ensimmäisen sivun ennen kuin se liitetään FTP-tiedostoon. Kun ensimmäinen sivu on skannattu, skannaus pysäytetään ja näyttöön tulee esikatselukuva.
- **Reunojen poistaminen** — epäselvät kohdat tai asiakirjan reunoihin tehdyt merkinnät poistetaan. Voit poistaa saman verran kaikista reunoista tai vain valitsemastasi reunasta. Reunojen poistaminen -toiminto poistaa kaiken valitulta alueelta, jolloin skannaus on siltä alueelta tyhjä.
- **Tummuus** — säättää skannattavan asiakirjan tummuutta ja vaaleutta.

FTP-laadun parantaminen

Kysymys	Vihje
Milloin kannattaa käyttää tekstiä?	<ul style="list-style-type: none"> • Käytä tekstiä, kun tekstin säilyttäminen on tärkeintä eikä alkuperäiskappaleesta kopioituilla kuvilla ole niinkään väliä. • Tekstiasetusta kannattaa käyttää kopioitaessa kuitteja, hiilikopiolomakkeita ja asiakirjoja, joissa on ainoastaan tekstiä tai viivapiirroksia.
Milloin kannattaa käyttää teksti/kuvatilaa?	<ul style="list-style-type: none"> • Käytä teksti/kuvatilaa, kun lähetät FTP-kohteeseen alkuperäiskappaletta, jossa on sekä tekstiä että kuvia. • Teksti/kuva-asetusta on hyvä käyttää skannattaessa aikakauslehtien artikkeleita, yritysgrafiikkaa ja esitteitä.
Milloin kannattaa käyttää valokuvatilaa?	Käytä valokuvatilaa, kun alkuperäiskappaleessa on enimmäkseen lasertulostimella tulostettuja tai lehdistä otettuja valokuvia.

Skannaaminen tietokoneeseen tai Flash-asemaan

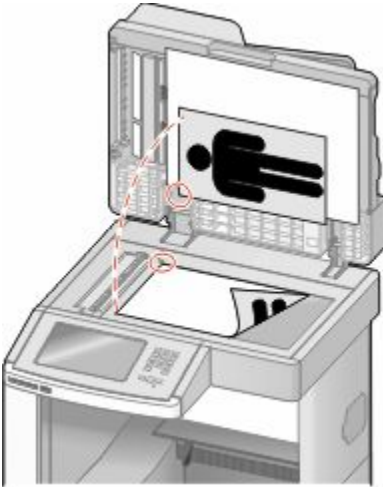
Asiakirjansyöttölaite	Skannaustaso
 <p>Käytä automaattista asiakirjansyöttölaitetta monisivuisten asiakirjojen kopioimiseen.</p>	 <p>Käytä skannaustasoa yksittäisten sivujen, pienten kohteiden (kuten postikorttien tai valokuvien), kalvojen, valokuvapaperin tai ohuiden materiaalien (esimerkiksi lehtileikkeiden) skannaamiseen.</p>

Voit skannata asiakirjoja skannerilla suoraan tietokoneeseen tai Flash-asemaan. Tietokoneen ei tarvitse olla suoraan kytketty tulostimeen, jotta se voi vastaanottaa Skannaus tietokoneeseen -kuvia. Voit skannata asiakirjan takaisin tietokoneeseen verkon kautta luomalla tietokoneeseen skannausprofiilin ja lataamalla profiilin tulostimeen.

Skannaaminen tietokoneeseen

1 Kirjoita Web-selaimen osoiteriville tulostimen IP-osoite.

Huomautus: Jos et tiedä tulostimen IP-osoitetta, tulosta verkkoasetussivu ja etsi IP-osoite sivun TCP/IP-kohdasta.

2 Valitse **Scan Profile (Skannausprofiili)**.

3 Valitse **Create (Luo)**.

4 Valitse skannausasetukset ja valitse sitten **Next (Seuraava)**.

5 Valitse tietokoneesta kansio, johon haluat tallentaa skannatun tiedoston.

6 Anna skannausnimi.

Skannausnimi on Skannausprofiili-luettelossa näkyvä nimi.

7 Valitse **Submit (Lähetä)**.

8 Lue Skannausprofiili-näytössä näkyvät ohjeet.

Pikavalinnan numero määritettiin automaattisesti, kun valitsit Submit (Lähetä). Voit käyttää tätä pikavalintanumeroa, kun haluat skannata asiakirjat.

- a Aseta alkuperäinen asiakirja automaattiseen asiakirjansyöttölaitteeseen kuvapuoli ylöspäin lyhyt reuna edellä tai skannaustasolle kuvapuoli alaspäin.

Huomautus: Älä aseta automaattiseen asiakirjansyöttölaitteeseen postikortteja, valokuvia, pieniä kohteita, kalvoja, valokuvapaperia tai mitään lehtileikkeiden kaltaisia ohuita alkuperäiskappaleita. Aseta ne skannaustasolle.

- b Jos asetat asiakirjan automaattiseen asiakirjansyöttölaitteeseen, säädä paperinohjaimet.

- c Valitse **#** ja valitse sitten pikavalintanumero näppäimistöllä. Voit myös valita aloitusnäytöstä **Held Jobs (Arkisto)** ja valita sitten **Profiles (Profiilit)**.

- d Kun olet näppäillyt pikavalintanumeron, skanneri skannaa ja lähettää asiakirjan määritettyyn hakemistoon tai sovellukseen. Jos valitsit aloitusnäytöstä **Profiles (Profiilit)**, etsi pikavalinta luettelosta.

- 9 Tarkastele tiedostoa tietokoneessa.

Tiedosto tallennetaan määrittämääsi paikkaan tai avataan määrittämässäsi sovelluksessa.

Skannaaminen flash-asemalle

- 1 Aseta alkuperäinen asiakirja automaattiseen asiakirjansyöttölaitteeseen kuvapuoli ylöspäin lyhyt reuna edellä tai skannaustasolle kuvapuoli alaspäin.

Huomautus: Älä laita automaattiseen asiakirjansyöttölaitteeseen postikortteja, valokuvia, pieniä esineitä, kalvoja, valokuvapaperia tai mitään lehtileikkeiden kaltaisia ohuita alkuperäiskappaleita. Aseta ne skannaustasolle.

- 2 Jos asetat asiakirjan automaattiseen asiakirjansyöttölaitteeseen, säädä paperinohjaimet.

- 3 Aseta muistitikku laitteen etuosassa olevaan USB-porttiin.

Arkisto avautuu näyttöön.

- 4 Valitse **Scan to USB drive (Skannaus USB-asemaan)**.

- 5 Valitse skannausasetukset.

- 6 Valitse **Scan It (Skannaa)**.

Skannausprofiiliasetusten perusteet

Quick Setup (Pika-asetukset)

Pika-asetuksista voit valita valmiita asetuksia tai mukauttaa skannaustyön asetuksia. Valittavissa ovat seuraavat asetukset:

Custom (Mukautettu)	Photo - Color JPEG (Valokuva - Väri-JPEG)
Text - BW PDF (Teksti - Mv-PDF)	Photo - Color TIFF (Valokuva - Väri-TIFF)
Text - BW TIFF (Teksti - Mv-TIFF)	Text/Photo - BW PDF (Teksti/Kuva - Mv-PDF) Text/Photo - Color PDF (Teksti/Kuva - Väri-PDF)

Voit mukauttaa skannaustyöasetuksia valitsemalla Quick Setup (Pika-asetukset) -valikosta **Custom** (Mukautettu). Muuta sen jälkeen skannausasetuksia tarvittaessa.

Muotoilutyyppi

Tämän toiminnon avulla määritetään skannatun kuvan tulostusmuoto (PDF, JPEG, TIFF, SECURE PDF tai XPS).

- **PDF** — luo yhden monisivuisen tiedoston, jota voi tarkastella Adobe Reader -ohjelmalla. Adobe Reader on saatavissa ilmaiseksi Adoben sivustosta osoitteessa www.adobe.com.
- **JPEG** — luo alkuperäiskappaleen jokaisesta sivusta erillisen tiedoston. Tiedostoja voidaan tarkastella useimmilla Web-selaimilla ja kuvankäsittelyohjelmilla.
- **TIFF** — luo useita tiedostoja tai yhden tiedoston. Jos monisivuinen TIFF ei ole käytössä upotetun Web-palvelimen Asetukset-valikossa, luodaan jokaisesta sivusta oma TIFF-tiedosto. Tiedostokoko on tavallisesti vastaavan JPEG-tiedoston kokoa suurempi.
- **Suojattu PDF** — luo salatun PDF-tiedoston, joka suojaa tiedoston sisältöä luvattomalta käytöltä.
- **XPS** — luo yhden monisivuisen XPS-tiedoston, jota voidaan tarkastella Internet Exploreriin asennettavalla .NET Framework -pohjaisella katseluohjelmalla tai itsenäisillä kolmannen osapuolen katseluohjelmilla.

Compression (Pakkaus)

Skannatun tiedoston pakkausasteen määrittäminen.

Oletussisältö

Tällä toiminnolla määritetään tulostimelle alkuperäisen asiakirjan tyyppi. Valitse Teksti, Teksti/Kuva tai Valokuva. Sisältö-asetus vaikuttaa skannatun tiedoston laatuun ja kokoon.

Teksti — korostaa terävän, mustan, tarkan tekstin kirkkaanvalkoista taustaa vasten.

Teksti/Kuva — valitse, kun alkuperäiset asiakirjat sisältävät sekä tekstiä että grafiikkaa tai kuvia.

Valokuva — skanneri huomioi grafiikan ja kuvat erityisen tarkasti. Kun asetus on käytössä, skannaaminen kestää tavallista kauemmin, mutta laite tuottaa tarkemmin alkuperäiskappaleen kaikki värisävyt. Tämä lisää tallennettavan tiedon määrää.

Color (Väri)

Ilmoittaa tulostimelle alkuperäisten asiakirjojen värin. Valittavissa on Gray (Harmaa), BW (MV) (mustavalkoinen) tai Color (Väri).

Alkuperäinen koko

Tämän toiminnon avulla määritetään skannattavan asiakirjan koko. Kun Alkuperäinen koko -asetus on Eri kokoja, voit skannata alkuperäisen asiakirjan, joka sisältää eri paperikokoja (Letter- ja Legal-kokoiset sivut).

Orientation (Suunta)

Asetus ilmoittaa tulostimelle, onko alkuperäinen asiakirja pysty- vai vaakasuuntainen, ja muuttaa Sides (Sivut)- ja Binding (Sidonta) -asetukset alkuperäisen asiakirjan mukaisiksi.

Sides (Duplex) (Sivut (kaksipuolisuus))

Ilmoittaa tulostimelle, onko alkuperäinen asiakirja yksipuolinen (tulostettu yhdelle puolelle) vai kaksipuolinen (tulostettu molemmille puolille). Ilmoittaa skannerille, mitä asiakirjaan skannataan.

Darkness (Tummuus)

Säätää skannattujen asiakirjojen tummuutta ja kirkkautta suhteessa alkuperäiseen asiakirjaan.

Resolution (Tarkkuus)

Säätää tiedoston tulostuslaatua. Jos kuvan tarkkuutta lisätään, tiedostokoko kasvaa ja alkuperäiskappaleen skannausaika pitenee. Tiedoston kokoa voidaan pienentää vähentämällä kuvan tarkkuutta.

Kuvankäsittelyn lisäasetukset

Tämän toiminnon avulla voit säätää Taustan poisto-, Kontrasti-, Varjon yksityiskohdat-, Terävyys- ja Värin häivytyksen asetuksia ennen asiakirjan skannaamista. Toiminto mahdollistaa myös skannaamisen reunasta reunaan, peilikuvana tai vastavärikuvana.

- **Taustan poisto** — tulosteen valkoisen osan säätäminen. Voit lisätä tai vähentää valkoista osaa nuolipainikkeilla.
- **Kontrasti** — voit lisätä tai vähentää kontrastia nuolipainikkeilla.
- **Varjon yksityiskohdat** — voit lisätä tai vähentää varjojen näkyviä yksityiskohtia nuolipainikkeilla.
- **Terävyys** — voit lisätä tai vähentää terävyyttä nuolipainikkeilla.
- **Värin häivytyksen** — värin häivytystä käytetään lomakkeiden optiseen tekstintunnistukseen (OCR). Valitsemalla värin voit poistaa sen lomakkeesta, mikä parantaa tekstintunnistusta.
- **Värin häivytyksen kynnys** — voit lisätä tai vähentää värin häivytyksen määrää nuolipainikkeilla.
- **Skannaus reunasta reunaan** — valitsemalla tämän ruudun voit skannata reunasta reunaan.
- **Peilikuva** — valitsemalla tämän ruudun voit skannata peilikuvana.
- **Vastavärikuva** — valitsemalla tämän ruudun voit skannata kuvia käyttämällä päinvastaisia värejä.

Skannauslaadun parantaminen

Kysymys	Vihje
Milloin kannattaa käyttää tekstiä?	<ul style="list-style-type: none">• Käytä tekstiä, kun tekstin säilyttäminen on tärkeintä eikä alkuperäiskappaleesta kopioituilla kuvilla ole niinkään väliä.• Tekstiasetusta kannattaa käyttää kopioitaessa kuitteja, hiilikopiolomakkeita ja asiakirjoja, joissa on ainoastaan tekstiä tai viivapiirroksia.
Milloin kannattaa käyttää Teksti/Kuva-tilaa?	<ul style="list-style-type: none">• Käytä teksti/kuvatilaa, kun skannaat alkuperäiskappaletta, jossa on sekä tekstiä että kuvia.• Teksti/kuva-asetusta on hyvä käyttää skannattaessa aikakauslehtien artikkeleita, yritysgrafiikkaa ja esitteitä.
Milloin kannattaa käyttää valokuvatilaa?	Käytä valokuvatilaa, kun skannaat lasertulostimella tulostettuja tai lehdestä otettuja valokuvia.

tulostaminen

Tässä luvussa on tietoja tulostamisesta, tulostimen raporteista ja työn peruuttamisesta. Valittu paperi tai erikoismateriaali voi vaikuttaa asiakirjojen tulostusluotettavuuteen. Lisätietoja on kohdissa "Tukosten välttäminen" sivulla 138 ja "Paperin varastointi" sivulla 85.

Asiakirjan tulostaminen

- 1 Lisää paperia lokeroon tai syöttölaitteeseen.
- 2 Määritä tulostimen käyttöpaneelin Paperi-valikossa Paperilaji- ja Paperikoko-asetukset niin, että ne vastaavat lisättyä paperia.
- 3 Tee jompikumpi seuraavista toiminnoista:

Windows-käyttäjät

- a Kun asiakirja on avattu, valitse **File (Tiedosto) → Print (Tulosta)**.
- b Valitse **Properties (Ominaisuudet), Preferences (Määrittelyt), Options (Asetukset)** tai **Setup (Asetus)** ja muuta asetuksia tarpeen mukaan.
Huomautus: Kun tulostat tietynkokoiselle tai -lajiselle paperille, muuta paperin koko- tai lajiasetukset vastaamaan lisättyä paperia tai valitse asianmukainen paperilokero tai syöttölaite.
- c Valitse **OK** ja valitse sitten **Print (Tulosta)**.

Macintosh-käyttäjät

- a Mukauta asetukset Arkin määrittely -valintataulussa seuraavasti:
 - 1 Kun asiakirja on avattu, valitse **File (Arkisto) > Page Setup (Arkin määrittely)**.
 - 2 Valitse paperikoko tai luo lisättyä paperia vastaava mukautettu koko.
 - 3 Valitse **OK**.
- b Mukauta Tulosta-valintataulun asetuksia seuraavasti:
 - 1 Kun asiakirja on avattu, valitse **File (Arkisto) > Print (Tulosta)**. Saat tarvittaessa lisäasetukset näkyviin osoittamalla avauskolmiota.
 - 2 Muuta asetuksia Tulosta-valintaikkunassa ja ponnahdusvalikoissa tarpeen mukaan.
Huomautus: Kun tulostat tietynlajiselle paperille paperille, muuta paperilajiasetus vastaamaan lisättyä paperia tai valitse asianmukainen paperilokero tai syöttölaite.
 - 3 Valitse **Print (Tulosta)**.

Tulostaminen erikoismateriaaleille

Vinkkejä kirjelomakkeiden käyttämisestä

- Käytä erityisesti lasertulostimille suunniteltuja tarroja.
- Kokeile kirjekuorten tulostamista, ennen kuin ostat suuren määrän kirjekuoria.
- Ennen kuin asetat kalvoja tulostimeen, ilmasta kalvonippu, jotta kalvot eivät tarttuisi kiinni toisiinsa.

- Kun tulostetaan kirjelomakkeelle, on tärkeää asettaa lomake laitteeseen oikein päin. Lisätietoja on seuraavassa kohdassa:
 - "Paperin lisääminen 250 tai 550 arkin lokeroihin (vakio- tai valinnaislokerot)" sivulla 70
 - "2 000 arkin lokeron täyttäminen" sivulla 73
 - "Monisyöttölaitteen täyttäminen" sivulla 77

Vinkkejä piirtoheitinkalvojen käyttämisestä

Kokeile ensin näytekalvolle tulostamista, ennen kuin ostat suuren määrän kalvoja.

Kun tulostat kalvoille:

- Syötä kalvot 250 tai 550 arkin lokeroista tai monisyöttölaitteesta.
- Käytä erityisesti lasertulostimille suunniteltuja kalvoja. Tarkista valmistajalta tai myyjältä, että kalvot kestävät 230 °C:n lämpötilan ilman, että ne sulavat, värjäytyvät tai aiheuttavat haitallisia päästöjä tai kohdistuvat väärin.
- Käytä piirtoheitinkalvoja, joiden paino on 138–146 g/m².
- Varo jättämästä sormenjälkiä kalvoihin, jotta tulostusjälki ei huonone.
- Ilmasta kalvopino ennen sen asettamista tulostimeen, jotta kalvot eivät tarttuisi kiinni toisiinsa.

Kirjekuorten käyttövihjeitä

Kokeile kirjekuorten tulostamista, ennen kuin ostat suuren määrän kirjekuoria.

Kun tulostat kirjekuorille:

- Syötä kirjekuoret monisyöttölaitteesta tai valinnaisesta kirjekuorten syöttölaitteesta.
- Määritä paperilajiksi kirjekuori ja valitse kirjekuoren koko.
- Käytä erityisesti lasertulostimille suunniteltuja kirjekuoria. Tarkista valmistajalta tai jälleenmyyjältä, että kirjekuoret kestävät 230 °C:n lämpötilan ilman, että ne sulkeutuvat, käpristyvät voimakkaasti, rutistuvat tai aiheuttavat haitallisia päästöjä.
- Paras mahdollinen tulos saavutetaan käyttämällä kirjekuoria, joiden paperin paino on 90 g/m². Käytä enintään 105 g/m²:n painoisia kirjekuoria, joiden puuvillapitoisuus on enintään 25 prosenttia. Puuvillakuorten paino saa olla enintään 90 g/m².
- Käytä vain uusia kirjekuoria.
- Saat parhaan tuloksen ja voit välttää tukoksia, kun et käytä kirjekuoria
 - jotka ovat erittäin käpristyneitä tai vääntyneitä
 - jotka ovat tarttuneet kiinni toisiinsa tai ovat vahingoittuneita
 - joissa on ikkunoita tai reikiä, perforointi, rei'ityksiä tai kohokuvioita
 - joissa on metallikiinnikkeitä tai muita metalliosia
 - joissa on lomittaisia osia
 - joissa on valmiiksi kiinnitetyt postimerkit
 - joissa on näkyvissä liimapintaa, kun läppä on suljettu
 - joiden kulmat ovat taittuneet
 - joissa on karkea, rypytetty tai vesiraidoitettu pinta
- Säädä leveyden ohjain kirjekuorten leveyden mukaan.

Huomautus: Suuri kosteuspitoisuus (yli 60 %) ja korkea tulostuslämpötila voi rypistää kirjekuoret tai liimata ne kiinni.

Tarrojen käyttövihjeitä

Kokeile tarrojen tulostamista, ennen kuin ostat suuren määrän tarroja.

Huomautus: Tarrojen yksipuolista tulostusta lasertulostimissa tuetaan vain tulostettaessa tarroja satunnaisesti: enimmäismäärä on 20 sivua tarroja kuukaudessa. Vinyyli-, resepti- ja dual web -tarroja ei tueta.

Kun tulostat tarra-arkkeille:

- Syötä tarrat 250 tai 550 arkin lokerosta tai monisyytölaitteesta.
- Käytä erityisesti lasertulostimille suunniteltuja tarroja. Tarkista seuraavat tiedot valmistajalta tai myyjältä:
 - Tarrat kestävät 230 °C:n lämpötilan ilman, että ne sulkeutuvat, käpristyvät voimakkaasti, rypistyvät tai aiheuttavat haitallisia päästöjä.
 - Tarrojen liima-aine, etupuoli (tulostuspinta) ja pintakäsittelyaine kestävät 172 kPa:n (25 psi:n) paineen ilman tarrojen halkeilemista, liiman leviämistä tai vaarallisia päästöjä.
- Älä käytä tarra-arkkeja, joissa on liukaspintainen tausta.
- Käytä täysiä tarra-arkkeja. Jos tarra-arkit ovat vajaita, niistä saattaa irrota tarroja, mikä aiheuttaa tukoksia. Vajaat tarra-arkit altistavat myös tulostimen ja värikasetin haitallisille aineille ja liima-aineelle, ja niiden käyttö saattaa mitätöidä tulostimen ja värikasetin takuun.
- Älä käytä kirjekuoria, joiden liimapinta on näkyvässä.
- Älä tulosta alle 1 mm:n etäisyydelle tarra-arkin reunasta tai perforoinnista äläkä tarralappujen välissä olevan leikkauksen kohdalle.
- Varmista, että liimainen taustapaperi ei ulotu arkin reunoihin asti. Käytä tarra-arkkeja, joissa liimapinta on peitetty vähintään 1 mm:n etäisyydellä arkin reunoista. Liima-aine vahingoittaa tulostinta ja saattaa mitätöidä sen takuun.
- Jos liimapintaa ei voida käyttää, irrota 1,6 mm:n suikale etureunasta ja ohjaimen puoleisesta reunasta ja käytä tihkumatonta liima-ainetta.
- Pystysuunta on paras vaihtoehto varsinkin tulostettaessa viivakoodeja.

Kartongin käyttövihjeitä

Kartonki on painava, yksikerroksinen erikoistulostusmateriaali. Monet sen vaihtelevat ominaisuudet, kuten kosteus, paksuus ja laatu, voivat vaikuttaa tulostuslaatuun merkittävästi. Kokeile kartongin tulostamista, ennen kuin ostat suuren määrän kartonkia.

Kun tulostat kartongille, toimi näin:

- Syötä kartonki 250 tai 550 arkin lokerosta tai monisyytölaitteesta.
- Tarkista, että Paperilaji-asetukseksi on valittu Kartonki.
- Valitse oikea Paperin laatu -asetus.
- Muista, että esipainatus, perforointi ja taittaminen voivat huonontaa tulostuslaatua merkittävästi ja aiheuttaa materiaalin käsittely- tai tukkeutumisongelmia.
- Tarkista valmistajalta tai myyjältä, että kartonki kestää 230 °C:n lämpötilan aiheuttamatta haitallisia päästöjä.
- Älä käytä esipainettua kartonkia, jonka valmistuksessa on käytetty tulostinta mahdollisesti vahingoittavia kemikaaleja. Esipainatuksessa käytetään puolijuoksevia ja haihtuvia kemikaaleja, jotka ovat haitallisia tulostimelle.
- Käytä aina lyhytsyistä kartonkia mahdollisuuksien mukaan.

Luottamuksellisten ja muiden arkistoitujen töiden tulostaminen

Töiden arkistointi tulostimeen

Kun lähetät työn tulostimeen, voit määrittää Tulostusominaisuuksissa, että tulostin säilyttää työn muistissa, kunnes käynnistät sen ohjauspaneelissa. Töitä, jotka käyttäjä voi käynnistää tulostimesta, kutsutaan *arkiston töiksi*.

Huomautus: Luottamuksellinen-, Vahvista tuloste-, Pidätä tuloste-, ja Toista tulostus-työt saattavat poistua muistista, jos tulostin tarvitsee lisää muistia muiden säilytettyjen töiden käsittelyä varten.

Työn tyyppi	Kuvaus
Luottamuksellinen	Kun lähetät luottamuksellisen tulostustyön tulostimeen, sinun on luotava PIN-koodi Tulostusominaisuuksissa. PIN-koodissa on oltava neljä numeroa (0 - 9). Työ säilyy tulostimen muistissa, kunnes annat PIN-koodin ohjauspaneelissa ja tulostat tai poistat työn.
Tarkista	Kun tulostimeen lähetetään Vahvista tuloste -työ, tulostin tulostaa yhden kopion ja säilyttää jäljellä olevat kopiot tulostimen muistissa. Käyttämällä Vahvista tuloste -toimintoa voidaan tarkistaa, että ensimmäinen kopio on halutunlainen ennen muiden kopioiden tulostamista. Kun kaikki kopiot on tulostettu, työ poistuu tulostimen muistista automaattisesti.
Pidätä	Kun lähetät Pidätä tuloste -työn, tulostin ei tulosta sitä heti. Työ tallentuu tulostimen muistiin, mistä voit tulostaa sen myöhemmin. Työ säilyy muistissa, kunnes poistat sen Arkisto-valikosta.
Toista	Kun lähetät Toista tulostus -työn, tulostin tulostaa kaikki pyydetyt kopiot työstä ja tallentaa työn muistiin. Näin voit tulostaa lisäkopioita myöhemmin. Voit tulostaa lisäkopioita niin kauan kuin työ on tallennettuna muistissa.

Muut arkiston töiden lajit sisältävät:

- Eri lähteistä peräisin olevat profiilit
- Kaavakkeet arkistosta
- Kirjanmerkit
- Tulostamattomat työt, joita kutsutaan nimellä *varastotyöt*

Luottamuksellisten ja muiden arkiston töiden tulostaminen Windowsissa

Huomautus: Luottamukselliset ja Verify print -työt poistetaan automaattisesti muistista tulostamisen jälkeen. Repeat print- ja Reserve print -työt säilytetään tulostimessa, kunnes poistat ne.

- 1 Kun asiakirja on avattu, valitse **File (Tiedosto) → Print (Tulosta)**.
- 2 Valitse **Properties (Ominaisuudet), Preferences (Määrittäykset), Options (Asetukset)** tai **Setup (Asennus)**.
- 3 Valitse **Other Options (Muut asetukset)** ja valitse sitten **Print and Hold (Tulosta ja arkistoi)**.
- 4 Valitse työn tyyppi (luottamuksellinen, Reserve print, Repeat print tai Verify print) ja määritä käyttäjätunnus. Jos valitsit luottamuksellisen työn, anna myös nelinumeroisen PIN.
- 5 Valitse **OK** tai **Print (Tulosta)** ja vapauta työ tulostimesta.
- 6 Valitse aloitusnäytöstä **Held jobs (Arkisto)**.

- 7 Kosketa käyttäjätunnustasi.
Huomautus: Laite voi näyttää enintään 500 säilytettyä työtä. Jos tunnustasi ei näy, kosketa alanuolta, kunnes tunnuksesi näkyy. Voit myös valita **Haku arkistosta**, jos tulostimessa on paljon arkistoituja töitä.
- 8 Valitse **Confidential Jobs (Luottamukselliset työt)**.
- 9 Anna PIN-koodisi.
- 10 Valitse tulostettava työ.
- 11 Valitse **Print (Tulosta)** tai määritä kopiomäärä nuolilla ja valitse sitten **Print (Tulosta)**.

Luottamuksellisten töiden ja muiden arkiston töiden tulostaminen Macintoshissa

Huomautus: Luottamukselliset ja Verify print -työt poistetaan automaattisesti muistista tulostamisen jälkeen. Repeat print- ja Reserve print -työt säilyvät tulostimessa, kunnes poistat ne.

- 1 Kun asiakirja on avattu, valitse **File (Tiedosto) > Print (Tulosta)**.
Saat tarvittaessa lisäasetukset näkyviin osoittamalla avauskolmiota.
- 2 Valitse tulostusasetuksista tai Kopiot ja sivut -ponnahdusvalikosta **Job Routing (Työn reititys)**.
- 3 Valitse työn tyyppi (luottamuksellinen, Reserve print, Repeat print tai Verify print) ja määritä käyttäjätunnus. Jos valitsit luottamuksellisen työn, anna myös nelinumeroinen PIN.
- 4 Valitse OK tai Tulosta ja vapauta työ tulostimesta.
- 5 Valitse aloitusnäytöstä **Held jobs (Arkisto)**.
- 6 Kosketa käyttäjätunnustasi.
Huomautus: Laite voi näyttää enintään 500 säilytettyä työtä. Jos tunnustasi ei näy, kosketa alanuolta, kunnes tunnuksesi näkyy. Voit myös valita **Haku arkistosta**, jos tulostimessa on paljon arkistoituja töitä.
- 7 Valitse **Confidential Jobs (Luottamukselliset työt)**.
- 8 Anna PIN-koodisi.
- 9 Valitse tulostettava työ.
- 10 Valitse **Print (Tulosta)** tai määritä kopiomäärä nuolilla ja valitse sitten **Print (Tulosta)**.

Tulostaminen flash-asemasta

Tulostimen ohjauspaneelissa on USB-portti. Asettamalla siihen flash-aseman voit tulostaa tuettuja tiedostotyypppejä. Tuettuja tiedostotyypppejä ovat .pdf, .gif, .jpeg, .jpg, .bmp, .png, .tiff, .tif, .pcx ja .dxc.

Useat eri flash-asemat on hyväksytty käytettäviksi tulostimessa.

Huomautuksia:

- Nopeiden flash-asemien on tuettava Full-speed-standardia. Ainoastaan hidasta Low-speed USB-yhteyttä tukevia laitteita ei tueta.
- USB-laitteiden on tuettava FAT-järjestelmää (*File Allocation Tables*).Laitteita, joiden tiedostojärjestelmä on esimerkiksi NTFS (*New Technology File System*), ei tueta.
- Jos valitset salatun PDF-tiedoston, anna tiedoston salasana tulostimen ohjauspaneelin avulla.
- Anna salatun PDF-tiedoston salasana tulostimen ohjauspaneelin avulla ennen tulostamista.
- Et voi tulostaa tiedostoja, joiden tulostamiseen oikeutesi eivät riitä.

Tulostaminen flash-asemasta:

- 1 Varmista, että tulostimen virta on kytketty ja näytössä on teksti **Valmis**.
- 2 Aseta flash-asema USB-porttiin.



Huomautuksia:

- Jos asetat flash-aseman tulostimeen, kun tulostin edellyttää käyttäjän toimia (esimerkiksi tukoksen yhteydessä), tulostin ei huomioi flash-asemaa.
- Jos asetat flash-aseman tulostimeen, kun tulostin tulostaa muita töitä, näyttöön tulee ilmoitus **Tulostin varattu**.Kun muut työt on käsitelty, flash-aseamalla olevien asiakirjojen tulostamista varten on ehkä avattava arkistoitujen töiden luettelo.

- 3 Valitse tulostettava asiakirja.

Huomautus: Flash-aseamalla olevat kansiot näkyvät kansioina. Tiedostonimissä on tiedostotunniste, esimerkiksi .jpg.

4 Voit lisätä kopiomäärää koskettamalla nuolia.

5 Valitse **Print (Tulosta)**.

Huomautus: Älä poista flash-asemaa USB-portista, ennen kuin asiakirja on tulostettu.

Jos jätät flash-aseman tulostimeen poistuttuasi USB-valikosta, voit yhä tulostaa flash-asemalla olevia PDF-tiedostoja arkistosta.

Tietosivujen tulostaminen



Hakemistoluettelon tulostaminen

Hakemistoluettelossa näkyvät flash-muistiin tai tulostimen kiintolevyllä tallennetut resurssit.

- 1 Varmista, että tulostimen virta on kytketty ja näytössä on teksti **Valmis**.
- 2 Valitse aloitusnäytöstä .
- 3 Valitse **Reports (Raportit)**.
- 4 Kosketa alanuolta, kunnes näytössä on teksti **Tulosta hakemisto**.
- 5 Valitse **Print Directory (Tulosta hakemisto)**.

Tulostuslaadun testisivujen tulostaminen

Voit selvittää tulostuslaatuongelmia tulostamalla testisivut.

- 1 Katkaise tulostimesta virta.
- 2 Pidä painikkeita  ja  alhaalla samalla, kun kytket tulostimeen virran.
- 3 Vapauta painikkeet, kun näyttöön tulee tilanneilmaisin.
Tulostin käynnistyy, ja Määrittelyt-valikko tulee näyttöön.
- 4 Kosketa alanuolta, kunnes näytössä on teksti **Tulostuslaadun testisivut**.
- 5 Valitse **Print Quality Pages (Tulostuslaadun testisivut)**.
Tulostuslaadun testisivut tulostuvat.
- 6 Valitse **Back (Takaisin)**.
- 7 Valitse **Exit Configuration (Lopeta määrittelyt)**.

Tulostustyön peruuttaminen

Tulostustyön peruuttaminen tulostimen ohjauspaneelistä

- 1 Valitse kosketusnäytöstä **Cancel Jobs (Peruuta työt)** tai valitse näppäimistöstä .
- 2 Valitse työ, jonka haluat peruuttaa.
- 3 Valitse **Delete Selected Jobs (Poista valitut työt)**.

Tulostustyön peruuttaminen tietokoneesta

Peruuta tulostustyöt jollakin seuraavista tavoista:

Windows-käyttäjät

Windows Vista:

- 1 Valitse .
- 2 Valitse **Control Panel (Ohjauspaneeli)**.
- 3 Valitse **Hardware and Sound (Laitteisto ja ääni)**.
- 4 Valitse **Printers (Tulostimet)**.
- 5 Kaksoisnapsauta tulostimen kuvaketta.
- 6 Valitse peruutettava työ.
- 7 Paina näppäimistön **Delete**-näppäintä.

Windows XP:

- 1 Valitse **Start (Käynnistä)**.
- 2 Kaksoisnapsauta tulostinkuvaketta kohdassa **Printers and Faxes (Tulostimet ja faksit)**.
- 3 Valitse peruutettava työ.
- 4 Paina näppäimistön **Delete**-näppäintä.

Windows-tehtäväpalkki:

Kun työ lähetetään tulostimeen, tehtäväpalkin oikeaan reunaan tulee pieni tulostimen kuvake.

- 1 Kaksoisnapsauta tulostimen kuvaketta.
Tulostinikkunaan tulee tulostustöiden luettelo.
- 2 Valitse peruutettava työ.
- 3 Paina näppäimistön **Delete**-näppäintä.

Macintosh-käyttäjät

Mac OS X -versio 10.5:

- 1 Valitse Omenavalikosta **System Preferences (Järjestelmäasetukset)**.
- 2 Osoita **Print & Fax (Tulosta ja faksaa)** ja kaksoisosoita sitten tulostimen symbolia.
- 3 Valitse peruutettava työ tulostinikkunassa.
- 4 Osoita ikkunan yläosan symbolipalkin **Delete** -symbolia.

Mac OS X -versio 10.4 ja aiemmat:

- 1 Valitse Siirry-valikosta **Applications (Sovellukset)**.
- 2 Kaksoisosoita **Utilities (Apuohjelmat)** ja kaksoisosoita **Print Center (Tulostuskeskus)** tai **Printer Setup Utility (Tulostimen asennusapuohjelma)**.
- 3 Kaksoisnapsauta tulostimen kuvaketta.

- 4 Valitse peruutettava työ tulostinikkunassa.
- 5 Osoita ikkunan yläosan symbolipalkin **Delete** -symbolia.

Tukosten poistaminen

Paperitukosviestit näkyvät ohjauspaneelin näytössä, ja ne osoittavat, missä tulostimen osassa tukos on. Jos tukoksia on useita, näyttöön tulee ilmoitus tukoksen aiheuttaneiden sivujen määrästä.

Tukosten välttäminen

Noudattamalla seuraavia ohjeita voidaan välttää tukoksia:

Paperilokerosuositukset

- Varmista, että paperi on tasaisena ja suorassa lokerossa.
- Älä irrota lokeroita tulostamisen aikana.
- Älä täytä lokeroita, monisyöttölaitetta tai kirjekuorien syöttölaitetta tulostamisen aikana. Täytä ne ennen tulostamista tai sitten, kun tulostin kehottaa täyttämään ne.
- Älä lisää liikaa paperia. Varmista, että pinon korkeus ei ylitä merkittyä enimmäiskorkeutta.
- Varmista, että lokeroiden, monisyöttölaitteen tai kirjekuorien syöttölaitteen ohjaimet on asetettu oikein eivätkä ne purista paperia liikaa.
- Työnnä kaikki lokerot kunnolla paikoilleen, kun olet lisännyt paperin.

Paperisuositukset

- Käytä ainoastaan suositeltua paperia tai erikoismateriaalia. Lisätietoja on kohdassa "Tulostimen tukemat paperilajit ja paperin painot" sivulla 87.
- Älä lisää rypyistä, taitettua, kosteaa tai käpristynyttä paperia.
- Taivuta, tuuleta ja suorista paperi ennen lokeroon asettamista.
- Älä käytä käsin leikattua materiaalia.
- Älä käytä samassa pinossa erikokoisia, painoisia tai tyyppisiä papereita.
- Varmista, että kaikki materiaalikoot ja -lajit on määritetty oikein ohjauspaneelin valikoissa.
- Säilytä paperi valmistajan suositusten mukaisesti.

Kirjekuorisuositukset

- Voit välttää rypistymiset käyttämällä kirjekuorivalikkoa paperivalikossa.
- Älä käytä tulostimessa sellaisia kirjekuoria,
 - jotka ovat erittäin käpristyneitä tai vääntyneitä
 - joissa on ikkunoita tai reikiä, perforointi, rei'ityksiä tai kohokuvioita
 - joissa on metallikiinnikkeitä tai muita metalliosia
 - joissa on lomittaisia osia
 - joissa on valmiiksi kiinnitetyt postimerkit
 - joissa on näkyvissä liimapintaa, kun läppä on suljettu
 - joiden kulmat ovat taittuneet
 - joissa on karkea, rypytetty tai vesiraidoitettu pinta
 - jotka ovat tarttuneet kiinni toisiinsa tai ovat vahingoittuneita.

Tukosnumerot ja tukosalueet

Kun laitteeseen muodostuu tukos, näyttöön tulee ilmoitus tukoksen sijainnista. Avaa luukut ja kannet ja irrota lokerot, jotta pääset käsiksi tukoskohtiin. Voit poistaa paperitukosilmoituksen poistamalla kaikki juuttuneet paperit paperin tulostusreitiltä.

Jäljempänä olevassa taulukossa on lueteltu mahdolliset tukokset ja tukoskohdat:

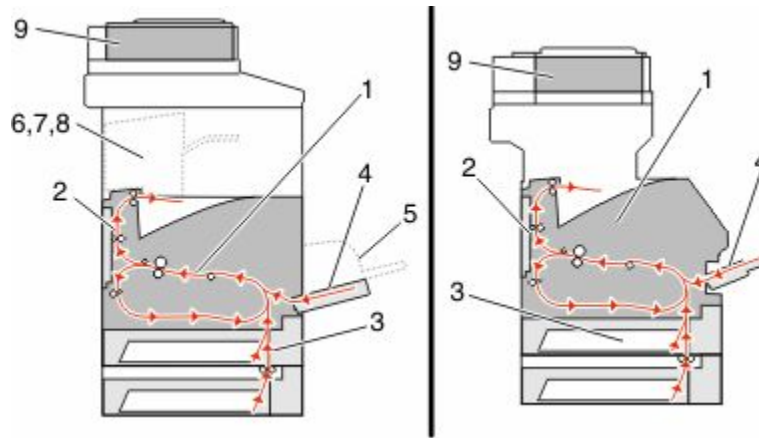

	Tukosnumerot	Alue
1	200–202	Tulostin
2	230–239	Kaksipuolisyksikkö
3	240–249	Paperilokero
4	250	Moni-syöttö-laite
5	260	Kirjekuoren syöttölaite
6	270–279	Lisävastaanottoalusta
7	280–282	Viimeistelijä
8	283	Nitoja
9	290–294	Asiakirjansyöttölaitteen kansi

200 ja 201 Paperitukokset

- 1 Määritä tukoksen sijainti koskettamalla **Status/Supplies (Tila/Tarvikkeet)** -vaihtoehtoa.
- 2 Laske monisyöttölaitteen luukku alas.

3 Paina vapautusvipua ja avaa etukansi.

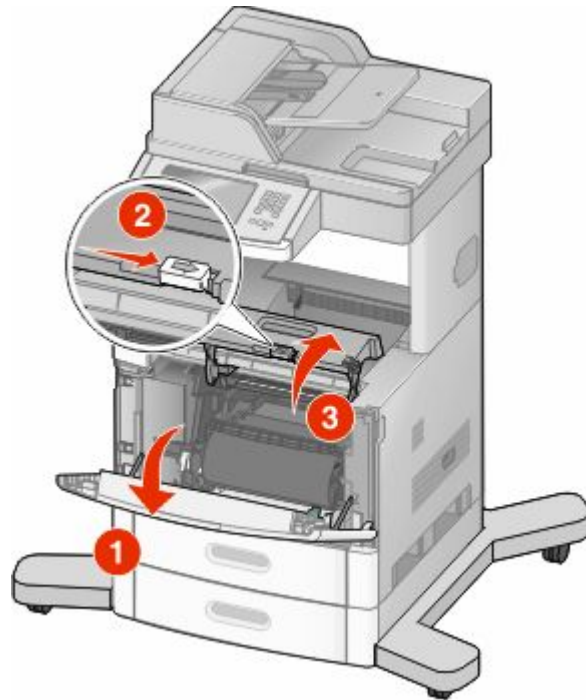

4 Nosta ja vedä tulostuskasetti tulostimesta.

Varoitus — Vaurioitumisen mahdollisuus: Älä kosketa kasetin alapuolella olevaa kuvansiirtoyksikön rumpua. Pitele kasettia aina sen kahvasta.

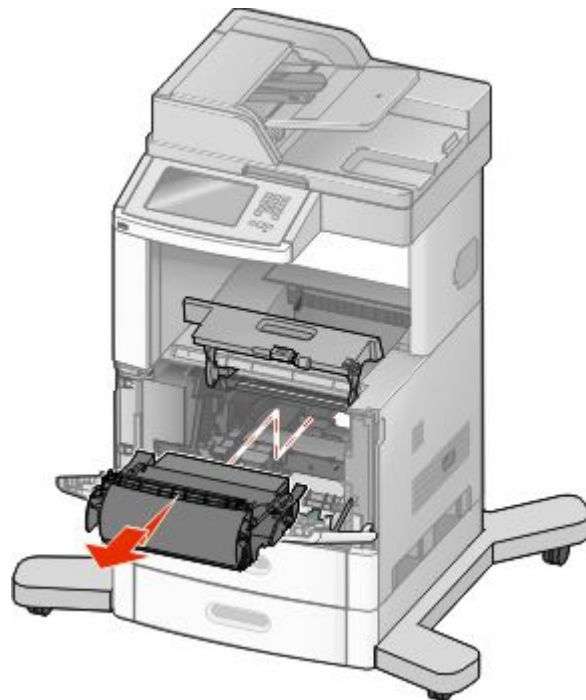

5 Aseta tulostuskasetti sivuun.

Varoitus — Vaurioitumisen mahdollisuus: Älä jätä kasettia valoon pitkäksi aikaa.

Varoitus — Vaurioitumisen mahdollisuus: Juuttuneessa paperissa saattaa olla kiinnittymätöntä väriainetta, joka voi tahrata vaatteita ja ihoa.

6 Poista juuttunut paperi.



VAARA—KUUMA PINTA: Tulostimen sisäosat voivat olla kuumat. Voit estää kuumien osien aiheuttamia vammoja koskettamalla osia vasta, kun ne ovat jäähtyneet.

Huomautus: Jos paperi ei lähde helposti irti, avaa takaluukku ja poista paperi sitä kautta.

7 Kohdista tulostuskasetti ja asenna se uudelleen.

8 Sulje etuluukku.

9 Sulje monisyöttölaitteen luukku.

10 Kosketa **Continue (Jatka)** -vaihtoehtoa.

202 paperitukos

Tunnista tukoksen paikka koskettamalla **Status/Supplies (Tila/Tarvikkeet)** -painiketta. Jos paperi on tulossa ulos tulostimesta, vedä se ulos ja kosketa sitten **Continue (Jatka)** -painiketta.

Jos paperi on jäänyt tulostimen sisälle:

1 Vedä ylätakaluukku alas.

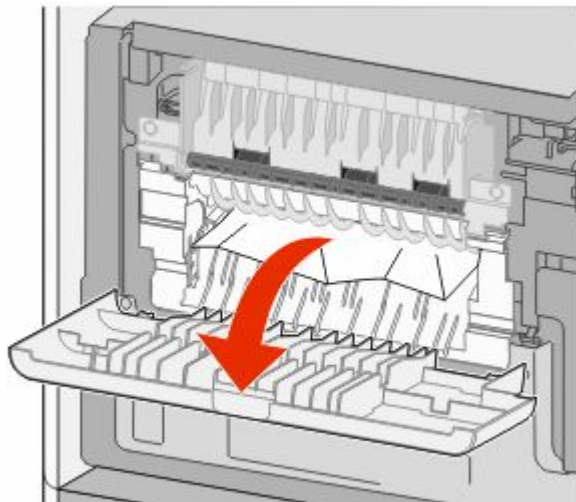

2 Poista juuttunut paperi.

3 Sulje ylätakaluukku.

4 Kosketa **Continue (Jatka)** -painiketta.

230–239 paperitukokset

- 1 Tunnista tukoksen paikka koskettamalla **Status/Supplies (Tila/Tarvikkeet)** -painiketta.
- 2 Vedä vakiolokero ulos.
- 3 Vedä alatakaluukku alas.

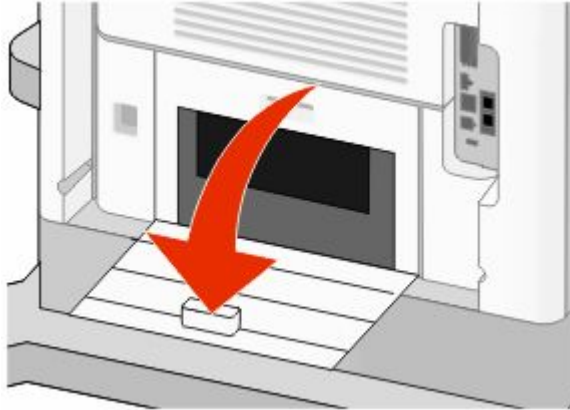

- 4 Työnnä salpa alas.

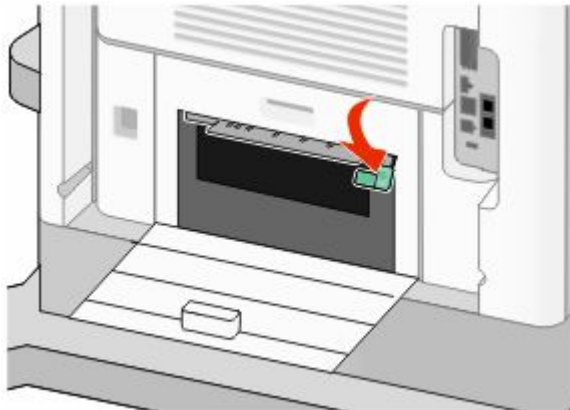

- 5 Poista juuttunut paperi.
- 6 Sulje alatakaluukku.
- 7 Aseta vakiolokero paikalleen.
- 8 Kosketa **Continue (Jatka)** -painiketta.

240–249 paperitukokset

- 1 Tunnista tukoksen paikka koskettamalla **Status/Supplies (Tila/Tarvikkeet)** -painiketta.
- 2 Vedä vakiolokero ulos.

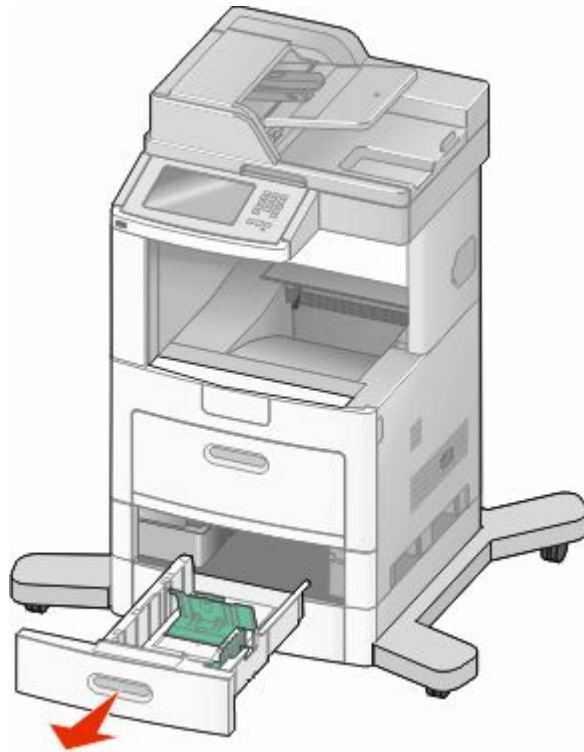

- 3 Poista paperitukos ja sulje sitten lokero.
- 4 Kosketa **Continue (Jatka)** -painiketta.
- 5 Jos paperitukosviesti ei katoa, vedä ulos muita lokeroita.
- 6 Poista paperitukos, ja aseta sitten lokerot takaisin.
- 7 Kosketa **Continue (Jatka)** -painiketta.

250 paperitukos

- 1 Tunnista tukoksen paikka koskettamalla **Status/Supplies (Tila/Tarvikkeet)** -painiketta.
- 2 Poista paperi monisyöttölaiteesta.

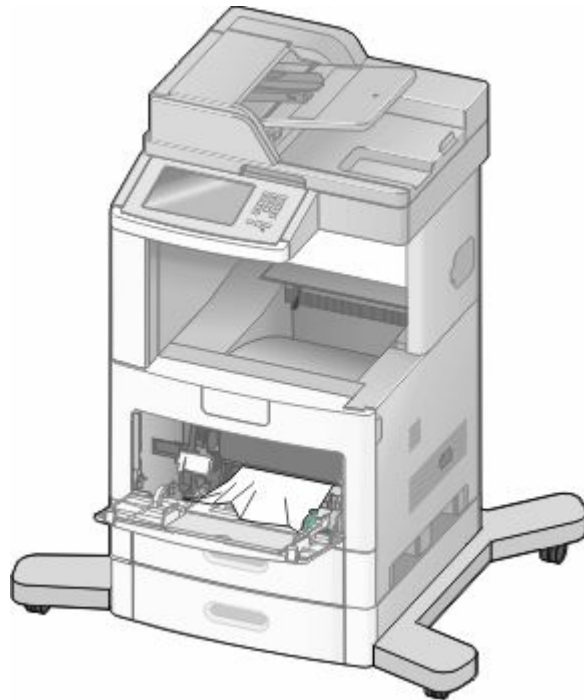

- 3 Taivuttele paperinippua, jotta arkit irtoavat toisistaan, ja ilmasta sitten nippu. Älä taita tai rypistä papereita. Suorista reunat tasaista alustaa vasten.
- 4 Aseta paperi monisyöttölaitteeseen.
- 5 Siirrä paperinohjainta sisäänpäin, kunnes se koskettaa paperin reunaa kevyesti.

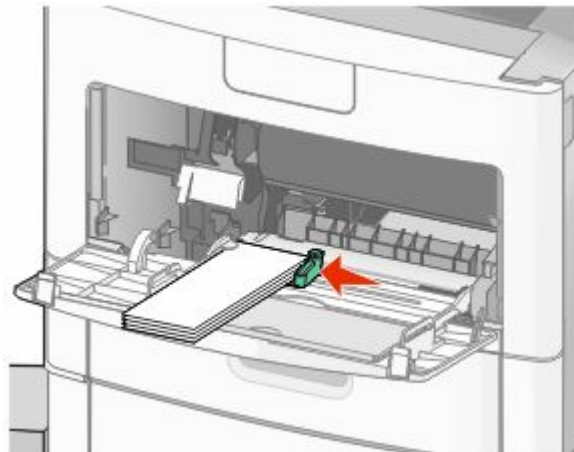

- 6 Kosketa **Continue (Jatka)** -painiketta.

260 Paperitukos

Määritä tukoksen sijainti koskettamalla **Status/Supplies (Tila/Tarvikkeet)** -vaihtoehtoa. Kirjekuorten syöttölaite ottaa kirjekuoret pinon alta. Siksi juuttunut kirjekuori on pinon alimmainen.

- 1 Nosta kirjekuoripaino pinon päältä.
- 2 Poista kaikki kirjekuoret.
- 3 Jos tulostin on jo ottanut juuttuneen kirjekuoren siten, että sitä ei voi vetää ulos, nosta kirjekuorten syöttölaite pois tulostimesta. Aseta syöttölaite sivuun.
- 4 Poista kirjekuori tulostimesta.

Huomautus: Jos kirjekuoren poistaminen ei onnistu, tulostuskasetti on poistettava. Lisätietoja on kohdassa ”200 ja 201 Paperitukokset” sivulla 139.

- 5 Asenna kirjekuorien syöttölaite uudelleen. Varmista, että se *napsahtaa* paikalleen.
- 6 Taivuta ja pinoa kirjekuoret.
- 7 Lisää kirjekuoret kirjekuorien syöttölaitteeseen.
- 8 Säädä paperinohjain.
- 9 Laske kirjekuoripaino.
- 10 Kosketa **Continue (Jatka)** -vaihtoehtoa.

270–279 paperitukokset

Tukoksen poistaminen suurikapasiteettisesta tulostuslokerosta tai nelilokeroisesta postilaatikosta:

- 1 Tunnista tukoksen paikka koskettamalla **Status/Supplies (Tila/Tarvikkeet)** -painiketta.
- 2 Jos paperi on tulossa lokeroon, vedä se suoraan ulos ja kosketa sitten **Continue (Jatka)** -painiketta. Jatka muussa tapauksessa vaiheesta 3.
- 3 Vedä tulostuslokeron luukku tai luokkuja alas.
- 4 Poista juuttunut paperi.
- 5 Sulje tulostuslokeron luukku tai luukut.
- 6 Kosketa **Continue (Jatka)** -painiketta.

280–282 paperitukokset

- 1 Tunnista tukoksen paikka koskettamalla **Status/Supplies (Tila/Tarvikkeet)** -painiketta.
- 2 Vedä alas StapleSmart-viimeistelijän luukku.
- 3 Poista juuttunut paperi.
- 4 Sulje StapleSmart-viimeistelijän luukku.
- 5 Kosketa **Continue (Jatka)** -painiketta.

283 nidontatukokset

- 1 Tunnista tukoksen paikka koskettamalla **Status/Supplies (Tila/Tarvikkeet)** -painiketta.
- 2 Avaa nitojan luukku painamalla salpaa.

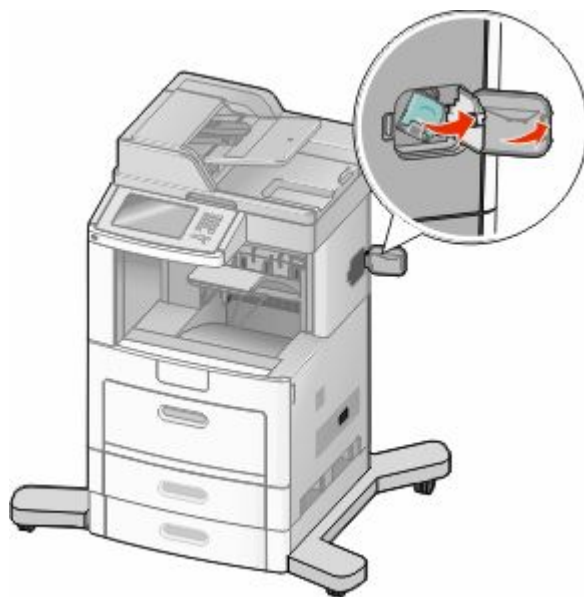

- 3 Vedä niittikasettikotelon salpaa alaspäin ja vedä sitten kotelo ulos tulostimesta.

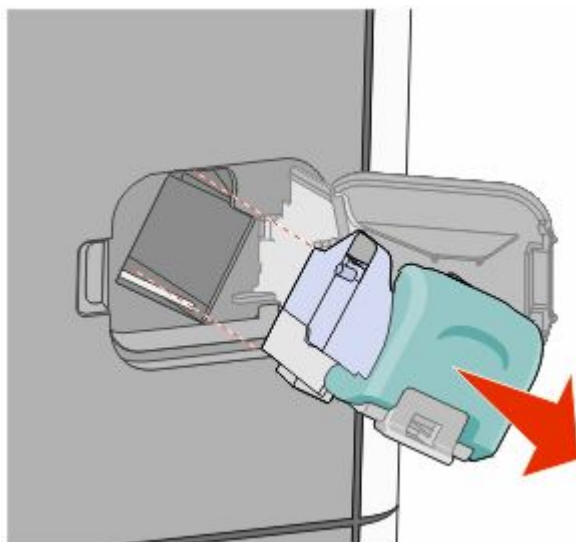

4 Nosta niittipidike metallitapista kiinni pitäen ja irrota sitten kaikki irtoniitit.

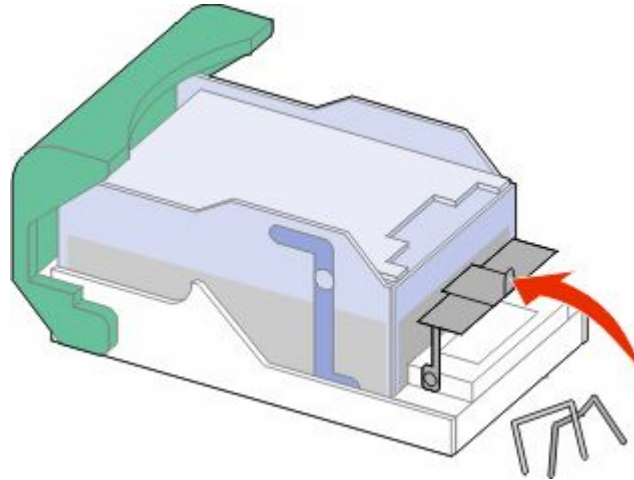

5 Sulje niittipidike.

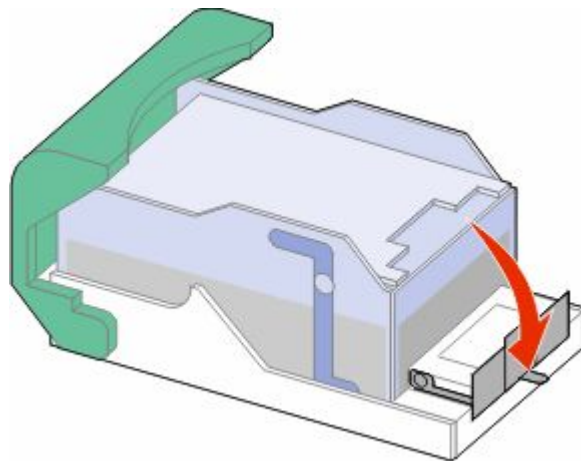

6 Paina niittipidikettä, kunnes se napsahtaa paikalleen.

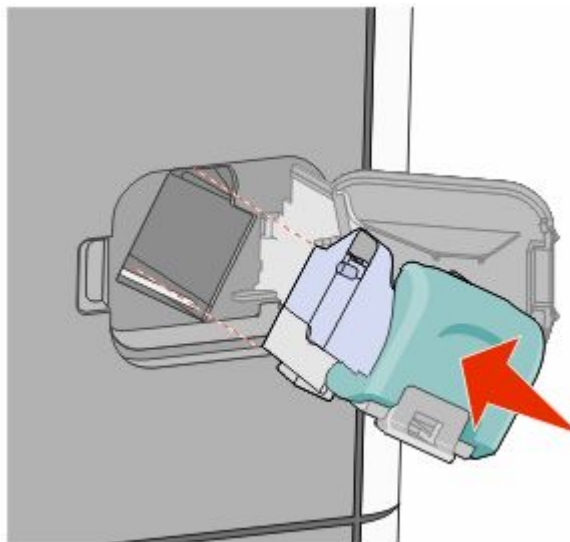

7 Paina kasettikotelo nitojaan voimakkaasti, kunnes kasettikotelo *napsahtaa* paikoilleen.

8 Sulje nitojan luukku.

290–294 paperitukokset

1 Poista kaikki alkuperäiset asiakirjan asiakirjansyöttölaitteesta.

2 Avaa asiakirjansyöttölaitteen kansi ja poista kaikki juuttuneet paperit.



3 Sulje automaattisen asiakirjansyöttölaitteen kansi.

4 Avaa asiakirjansyöttölaitteen kansi ja poista kaikki juuttuneet paperit.

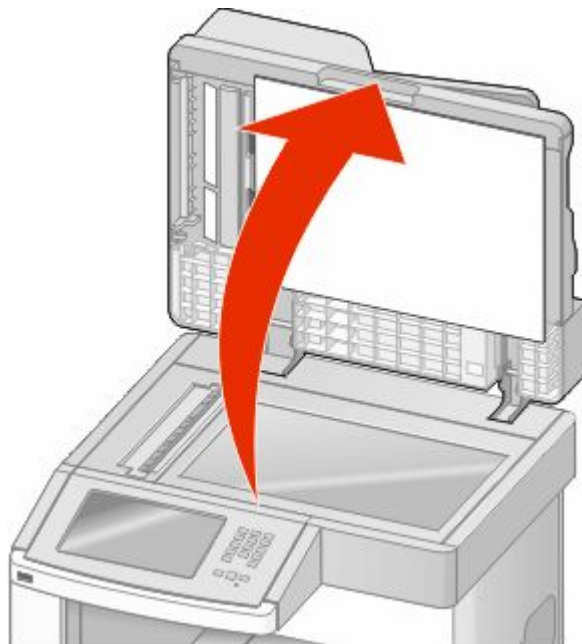

5 Avaa asiakirjansyöttölaitteen alaosassa oleva kansi ja poista mahdolliset juuttuneet sivut.

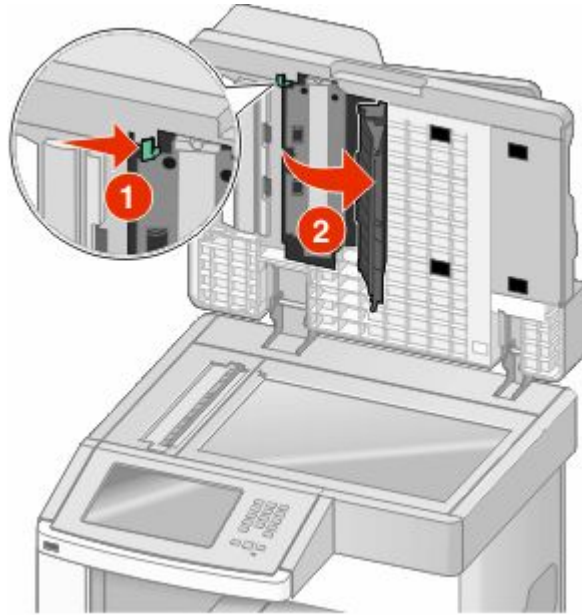

6 Sulje automaattisen asiakirjansyöttölaitteen alaosassa oleva luukku ja skannerin kansi.

7 Kosketa **Restart Job (Aloita työ uudelleen)** -vaihtoehtoa.

Tulostimen valikot

Menus (Valikot) -luettelo

Erialaisten valikkojen avulla tulostimen asetuksia voidaan muuttaa helposti. Voit käyttää valikkoja valitsemalla aloitusnäytöstä .

Paper (Paperi) -valikko

Default Source (Oletuslähde)
Paper Size/Type (Paperikoko/-laji)
Configure MP (Monisyötön asetus)
Kirjek toiminto
Korvaava papkoko
Paper Texture (Paperin laatu)
paperin paino
Paper Loading (Paperin lisäys)
Custom Types (Mukautetut lajit)
Custom Names (Mukautetut nimet)
Mukautetut skannauskoot
Custom Bin Names (Mukautetut alustojen nimet)
Universal
Bin Setup (Alustan asetus)

Reports (Raportit)

Menu Settings Page (Valikkoasetussivu)
Device Statistics (Laitetilastot)
Network Setup Page (Verkkoasetussivu)
Network <x> Setup Page (Verkon <x> asetussivu)
Langaton asennus -sivu¹
Pikavalintaluettelo
Faksityön loki
Faksisoiton loki
Kopioi pikavalinnat
E-mail Shortcuts (Sähköpostin pikavalinnat)
Faksin pikavalinnat
FTP Shortcuts (FTP-pikavalinnat)
Profiles List (Profiililuettelo)
NetWare Setup Page (NetWare-asetussivu)
Print Fonts (Tulosta fontit)
Print Directory (Tulosta hakem.)
Inventaariraportti

Network/Ports (Verkko/Portit)

Aktiivinen verkkokortti
Vakioverkko²
SMTP-asennus
Standard USB (Vakio-USB)
Rinnakkaisportti <x>
Serial <x> (Sarjaportti <x>)

¹ Näkyy vain, jos asennettuna on langaton kortti.

² Tulostimen asetusten mukaan tämän valikkokohteen nimi voi olla Vakioverkko tai Verkko <x>.

Security (Suojaus)

Muokkaa suojausmäärittäjiä
Sekalaiset suojausasetukset
Luottamuksellinen tulostus
Levyn pyyhintä
Suojaustarkistusloki
Aseta päivä ja aika

Settings (Asetukset)

General Settings (Yleisasetukset)
Copy Settings (Kopiointiasetukset)
Faksiasetukset
E-mail Settings (Sähköpostiasetukset)
FTP Settings (FTP-asetukset)
Flash Drive -valikko
Print Settings (Tulostusasetukset)

Help (Ohje)

Print all guides (Tulosta kaikki oppaat)
Copy guide (Kopiointiopas)
E-mail guide (Sähköpostioapas)
Faksiopas
FTP guide (FTP-opas)
Information guide (Tieto-opas)
Toistuvien virheiden opas

Paper (Paperi) -valikko

Oletuslähde-valikko

Valikkokohta	Kuvaus
Oletuslähde Lokero <x> Monisyöttölaite Kirjekuoren syöttölaite Käsinsyöttö K-syöttökri	Määrittää kaikkien tulostustöiden oletuspaperilähteen Huomautuksia: <ul style="list-style-type: none">• Lokero 1 (vakiolokero) on oletusasetus.• Vain asennettu paperilähde näkyy valikkoasetuksena.• Tulostustyön valitsema paperilähde korvaa tulostimen oletuspaperilähteen työn ajaksi.• Jos kahdessa lokerossa on samaa paperikokoa ja -lajia ja paperikoko- ja paperilajiasetukset on määritetty oikein, lokerot yhdistetään automaattisesti. Kun yksi alusta on tyhjä, tulostustyö jatkuu käyttäen yhdistettyä alustaa.• Paperivalikon Monisyötön asetus -arvoksi on määritettävä Kasetti, jotta Monisyöttölaite näkyy valikkokohtana.

Paperikoko/-laji-valikko

Valikkokohta	Kuvaus
Lokeron <x> koko A4 A5 A6 JIS B5 Letter Legal Executive ¹ Oficio ¹ Folio Statement ¹ Universal	Tässä määritetään kuhunkin lokeroon lisättävän paperin koko. Huomautuksia: <ul style="list-style-type: none">• A4 on kansainvälinen oletusasetus. Letter on oletusasetus Yhdysvalloissa.• Jos lokerossa on automaattinen koon tunnistus, vain laitteiston havaitsema koko näkyy.• Tähän valikkoon voit määrittää automaattisesti yhdistettävien lokeroiden asetukset. Jos kahdessa lokerossa on samaa paperikokoa ja -lajia ja paperikoko- ja paperilajiasetukset on määritetty oikein, lokerot yhdistetään automaattisesti. Kun yksi lokero on tyhjä, laite ottaa tulostusmateriaalin yhdistetystä lokerosta.• Automaattinen koontunnistus ei tue Oficio-, Folio- tai Statement-paperikokoja.• 2 000:n arkin alusta tukee A4-, Letter-, ja Legal-paperikokoja.

¹ Tulee näkyviin vain, jos lokeron koon tunnistus ei ole käytössä.

Huomautus: Tässä valikossa näkyvät ainoastaan asennetut lokerot ja syöttölaitteet.

Valikkokohta	Kuvaus
<p>Lokeron <x> laji</p> <ul style="list-style-type: none"> Tavallinen paperi Kartonki Kalvo Uusiopaperi Kovapaperi Kirjelomake Esipainettu Värillinen paperi Kevyt paperi Paksu paperi Karkea/kovapaperi Mukautettu laji <x> 	<p>Tässä määritetään kuhunkin lokeroon lisättävän paperin laji.</p> <p>Huomautuksia:</p> <ul style="list-style-type: none"> • Tavallinen paperi on lokeron 1 oletusasetus. Kaikkien muiden lokeroiden oletusasetuksena on Custom Type <x> (Mukautettu laji). • Jos käyttäjän määrittämä nimi on käytettävissä, se näkyy Mukautettu laji <x>-nimen paikalla. • Tähän valikkoon voit määrittää automaattisesti yhdistettävien lokeroiden asetukset. Jos kahdessa lokerossa on samaa paperikokoa ja -lajia ja paperikoko- ja paperilajiasetukset on määritetty oikein, lokerot yhdistetään automaattisesti. Kun yksi lokero on tyhjä, laite ottaa tulostusmateriaalin yhdistetystä lokerosta.
<p>Monisyötön koko</p> <ul style="list-style-type: none"> A4 A5 A6 JIS B5 Letter Legal Executive Oficio Folio Statement Universal 7 3/4 Envelope (73/4-kirjekuori) 9 Envelope (9-kirjekuori) 10 Envelope (10-kirjekuori) DL Envelope (DL-kirjekuori) Muu kirjekuori 	<p>Määrittää monisyöttölaitteeseen lisätyn paperin koon.</p> <p>Huomautuksia:</p> <ul style="list-style-type: none"> • Paperi-valikon Monisyötön asetus -arvoksi on määritettävä Kasetti, jotta Monisyötön koko näkyy valikkokohtana. • A4 on kansainvälinen oletusasetus. Letter on oletusasetus Yhdysvalloissa. • Monisyöttölaite ei tunnista paperikokoa automaattisesti. Paperin koko on asetettava.
<p>¹ Tulee näkyviin vain, jos lokeron koon tunnistus ei ole käytössä.</p> <p>Huomautus: Tässä valikossa näkyvät ainoastaan asennetut lokerot ja syöttölaitteet.</p>	

Valikkokohta	Kuvaus
Monisyötön laji Tavallinen paperi Kartonki Kalvo Uusiopaperi Kovapaperi Kirjekuori Karkea kirjekuori Kirjelomake Esipainettu Värillinen paperi Kevyt paperi Paksu paperi Karkea/kovapaperi Mukautettu laji <x>	Määrittää monisyöttölaitteeseen lisätyn paperin tyyppin. Huomautuksia: <ul style="list-style-type: none"> Paperi-valikon Monisyötön asetus -arvoksi on määritettävä Kasetti, jotta Monisyötön laji näkyy valikkokohtana. Oletusasetus on Tavallinen paperi.
Kirjekuorten syöttölaitteen koko 7 3/4 Envelope (73/4-kirjekuori) 9 Envelope (9-kirjekuori) 10 Envelope (10-kirjekuori) DL Envelope (DL-kirjekuori) Muu kirjekuori	Määrittää kirjekuorten syöttölaitteeseen asetettujen kirjekuorten koon. Huomautus: DL Envelope on kansainvälinen oletusasetus. 10 Envelope on Yhdysvalloissa käytetty oletusasetus.
Kirjekuorten syöttölaitteen laji Kirjekuori Karkea kirjekuori Mukautettu laji <x>	Määrittää kirjekuorten syöttölaitteeseen asetettujen kirjekuorten tyyppin. Huomautuksia: <ul style="list-style-type: none"> Kirjekuori on oletusasetus. Mukautettu laji -asetusta voidaan käyttää tallentamaan kuusi kirjekuorityyppiä.
Käsinsyötön paperikoko A4 A5 A6 JIS B5 Letter Legal Executive Oficio Folio Statement Universal	Tähän voit määrittää käsin tulostettavan paperin koon. Huomautus: A4 on kansainvälinen oletusasetus. Letter on oletusasetus Yhdysvalloissa.
¹ Tulee näkyviin vain, jos lokeron koon tunnistus ei ole käytössä. Huomautus: Tässä valikossa näkyvät ainoastaan asennetut lokerot ja syöttölaitteet.	

Valikkokohta	Kuvaus
Käsinsyötön paperilaji Tavallinen paperi Kartonki Kalvo Uusiopaperi Kovapaperi Kirjelomake Esipainettu Värillinen paperi Kevyt paperi Paksu paperi Karkea/kovapaperi Mukautettu laji <x>	Tähän voi määrittää käsin tulostettavan paperin lajin. Huomautus: Tavallinen paperi on oletusasetus.
Kirjekuorten koon manuaalinen valinta 7 3/4 Envelope (73/4-kirjekuori) 9 Envelope (9-kirjekuori) 10 Envelope (10-kirjekuori) DL Envelope (DL-kirjekuori) Muu kirjekuori	Tähän voi määrittää käsin tulostettavan kirjekuoren koon. Huomautus: DL Envelope on kansainvälinen oletusasetus. 10 Envelope on Yhdysvalloissa käytetty oletusasetus.
Kirjekuorten lajin manuaalinen valinta Kirjekuori Karkea kirjekuori Mukautettu laji <x>	Tähän voi määrittää käsin tulostettavan kirjekuoren lajin. Huomautus: Kirjekuori on oletusasetus.
¹ Tulee näkyviin vain, jos lokeron koon tunnistus ei ole käytössä. Huomautus: Tässä valikossa näkyvät ainoastaan asennetut lokerot ja syöttölaitteet.	

Monisyötön asetus -valikko

Valikkokohta	Kuvaus
Monisyötön asetus Kasetti Manuaalinen Ensimmäinen	Määrittää, milloin tulostin valitsee monisyöttölaitteeseen lisättyä paperia. Huomautuksia: <ul style="list-style-type: none"> • Kasetti on oletusarvo. • Kasetti-asetuksella monisyöttölaite määritetään automaattiseksi paperilähteeksi. • Kun Manuaalinen-vaihtoehto valitaan, monisyöttölaitetta voidaan käyttää ainoastaan manuaalisesti syötettyjen tulostustöiden yhteydessä. • Jos paperia on ladattu monitoimilaitteeseen ja Ensimmäinen on käytössä, silloin paperi syötetään aina ensiksi monitoimilaitteesta.

Kirjekuoritoiminto

Laite vähentää joidenkin kirjekuorten rypistymistä huomattavasti.

Valikkokohta	Kuvaus
Kirjekuoritoiminto Ei pala 1 (vähiten) 2 3 4 5 6 (eniten)	Poistaa kirjekuorten apulaitteen käytöstä. Huomautuksia: <ul style="list-style-type: none">• Tehdasasetuksena on 5.• Pienennä asetusta, jos äänen hiljentäminen on tärkeämpää kuin rypistymisen vähentäminen.

Korvaava paperikoko -valikko

Valikkokohta	Kuvaus
Korvaava paperikoko Ei pala A5/Statement Letter/A4 Koko luettelo	Korvaa määritetyn paperikoon, jos haluttu paperikoko ei ole käytettävissä Huomautuksia: <ul style="list-style-type: none">• Tehdasasetus on Kaikki luettelossa. Kaikki saatavilla olevat korvaavat työt ovat sallittuja.• Ei käytössä -asetus osoittaa, että paperikokoja ei korvata.• Korvaavan työn asettaminen sallii tulostuksen niin, että näyttöön ei tule ilmoitusta paperin vaihtamisesta.

Paperin laatu -valikko

Valikkokohta	Kuvaus
Tavallinen laatu Tasainen Normaali Karkea	Määrittää tiettyyn lokeroon lisätyn paperin laadun Huomautus: Oletusasetus on Normaali.
Kartongin laatu Tasainen Normaali Karkea	Määrittää tiettyyn lokeroon lisätyn kartongin laadun Huomautuksia: <ul style="list-style-type: none">• Oletusasetus on Normaali.• Asetukset näkyvät ainoastaan, jos kartonkia tuetaan.
Kalvolaatu Tasainen Normaali Karkea	Määrittää tiettyyn lokeroon lisättyjen kalvojen laadun Huomautus: Oletusasetus on Normaali.

Valikkokohta	Kuvaus
Uusiopaperin laatu Tasainen Normaali Karkea	Määrittää tiettyyn lokeroon lisätyn uusiopaperin laadun Huomautus: Oletusasetus on Normaali.
Kovapaperilaatu Tasainen Normaali Karkea	Määrittää tiettyyn lokeroon lisätyn paperin laadun Huomautus: Oletusasetus on Karkea.
Kirjekuoren laatu Tasainen Normaali Karkea	Määrittää tiettyyn lokeroon lisättyjen kirjekuorien laadun Huomautus: Oletusasetus on Normaali.
Karkea kirjekuori Tasainen Normaali Karkea	Määrittää tiettyyn lokeroon lisättyjen Karkea kirjekuori -kuorien laadun Huomautus: Oletusasetus on Karkea.
Kirjelomakelaatu Tasainen Normaali Karkea	Määrittää tiettyyn lokeroon lisätyn paperin laadun Huomautus: Oletusasetus on Normaali.
Esipainettu laatu Tasainen Normaali Karkea	Määrittää tiettyyn lokeroon lisätyn paperin laadun Huomautus: Oletusasetus on Normaali.
Värillinen laatu Tasainen Normaali Karkea	Määrittää tiettyyn lokeroon lisätyn paperin laadun Huomautus: Oletusasetus on Normaali.
Kevyt laatu Tasainen Normaali Karkea	Määrittää tiettyyn lokeroon lisätyn paperin laadun Huomautus: Oletusasetus on Normaali.
Painava laatu Tasainen Normaali Karkea	Määrittää tiettyyn lokeroon lisätyn paperin laadun Huomautus: Oletusasetus on Normaali.
Karkea laatu Tasainen Normaali Karkea	Määrittää tiettyyn lokeroon lisätyn paperin laadun Huomautus: Oletusasetus on Karkea.

Valikkokohta	Kuvaus
Mukautettu <x> laatu Tasainen Normaali Karkea	Määrittää tiettyyn lokeroon lisätyn mukautetun paperin laadun Huomautus: Oletusasetus on Normaali.

Paperin paino -valikko

Valikkokohta	Kuvaus
Tavallisen paino Kevyt Normaali Painava	Määrittää tiettyyn lokeroon lisätyn paperin suhteellisen painon Huomautus: Oletusasetus on Normaali.
Kartongin paino Kevyt Normaali Painava	Määrittää tiettyyn lokeroon lisätyn kartongin suhteellisen painon Huomautus: Oletusasetus on Normaali.
Kalvon paino Kevyt Normaali Painava	Määrittää tiettyyn lokeroon lisätyn paperin suhteellisen painon Huomautus: Oletusasetus on Normaali.
Uusiopaperin paino Kevyt Normaali Painava	Määrittää tiettyyn lokeroon lisätyn uusiopaperin suhteellisen painon Huomautus: Oletusasetus on Normaali.
Kovapaperin paino Kevyt Normaali Painava	Määrittää tiettyyn lokeroon lisätyn paperin suhteellisen painon Huomautus: Oletusasetus on Normaali.
Kirjekuoren paino Kevyt Normaali Painava	Määrittää tiettyyn lokeroon lisättyjen kirjekuorten suhteellisen painon Huomautus: Oletusasetus on Normaali.
Karkean kirjekuoren paino Kevyt Normaali Painava	Määrittää tiettyyn lokeroon lisättyjen karkeiden kirjekuorten suhteellisen painon Huomautus: Oletusasetus on Normaali.
Kirjelomakkeen paino Kevyt Normaali Painava	Määrittää tiettyyn lokeroon lisätyn paperin suhteellisen painon Huomautus: Oletusasetus on Normaali.

Valikkokohta	Kuvaus
Esipainetun paino Kevyt Normaali Paksu	Määrittää tiettyyn lokeroon lisätyn paperin suhteellisen painon Huomautus: Oletusasetus on Normaali.
Värillisen paino Kevyt Normaali Paksu	Määrittää tiettyyn lokeroon lisätyn paperin suhteellisen painon Huomautus: Oletusasetus on Normaali.
Keuyen paino Kevyt	Määrittää tiettyyn lokeroon lisätyn paperin suhteellisen painon
Paksun paino Paksu	Määrittää tiettyyn lokeroon lisätyn paperin suhteellisen painon
Karkean paino Kevyt Normaali Paksu	Määrittää tiettyyn lokeroon lisätyn paperin suhteellisen painon Huomautus: Oletusasetus on Normaali.
Mukautettu <x> Kevyt Normaali Paksu	Määrittää tiettyyn lokeroon lisätyn mukautetun paperilajin suhteellisen painon Huomautuksia: <ul style="list-style-type: none"> • Oletusasetus on Normaali. • Asetukset ovat valittavissa ainoastaan, jos laite tukee mukautettua lajia.

Paperin lisäys -valikko

Valikkokohta	Kuvaus
Kartongin lisäys Duplex (Kaksipuolinen) Ei käytössä	Määrittää kaksipuolisen tulostuksen käytön kaikissa tulostustöissä, joissa paperilajina on kartonki Huomautus: Oletusasetus on Off (Ei käytössä).
Uusiopaperin lisäys Duplex (Kaksipuolinen) Ei käytössä	Määrittää kaksipuolisen tulostuksen käytön kaikissa tulostustöissä, joissa paperilajina on uusiopaperi Huomautus: Oletusasetus on Off (Ei käytössä).
Kovapaperin lisäys Duplex (Kaksipuolinen) Ei käytössä	Määrittää kaksipuolisen tulostuksen käytön kaikissa tulostustöissä, joissa paperilajina on kovapaperi Huomautus: Oletusasetus on Off (Ei käytössä).
Huomautuksia: <ul style="list-style-type: none"> • Kaksipuolinen-asetuksella tulostin voidaan määrittää käyttämään kaikissa tulostustöissä oletusarvon mukaan kaksipuolista tulostusta, ellei yksipuolista tulostusta valita erikseen Tulostusominaisuudet-kohdasta Windows-koneessa tai Tulosta-valintaikkunasta Macintosh-koneessa. • Jos Kaksipuolinen-asetus on valittuna, kaikki tulostustyöt yksipuoliset työt mukaan lukien lähetetään kaksipuoliseen tulostusyksikköön. 	

Valikkokohta	Kuvaus
Kirjelomakkeiden lisäys Duplex (Kaksipuolinen) Ei käytössä	Määrittää kaksipuolisen tulostuksen käytön kaikissa tulostustöissä, joissa paperilajina on kirjelomake Huomautus: Oletusasetus on Off (Ei käytössä).
Esipainetun lisäys Duplex (Kaksipuolinen) Ei käytössä	Määrittää kaksipuolisen tulostuksen käytön kaikissa tulostustöissä, joissa paperilajina on esipainettu paperi Huomautus: Oletusasetus on Off (Ei käytössä).
Värillisen paperin lisäys Duplex (Kaksipuolinen) Ei käytössä	Määrittää kaksipuolisen tulostuksen käytön kaikissa tulostustöissä, joissa paperilajina on värillinen paperi Huomautus: Oletusasetus on Off (Ei käytössä).
Kevyen lisäys Duplex (Kaksipuolinen) Ei pala	Määrittää kaksipuolisen tulostuksen käytön kaikissa tulostustöissä, joissa paperilajina on kevyt paperi Huomautus: Oletusasetus on Off (Ei käytössä).
Painavan lisäys Duplex (Kaksipuolinen) Ei käytössä	Määrittää kaksipuolisen tulostuksen käytön kaikissa tulostustöissä, joissa paperilajina on painava paperi Huomautus: Oletusasetus on Off (Ei käytössä).
Karkean lisäys Duplex (Kaksipuolinen) Ei käytössä	Määrittää kaksipuolisen tulostuksen käytön kaikissa tulostustöissä, joissa paperilajina on karkea paperi Huomautus: Oletusasetus on Off (Ei käytössä).
Mukautetun <x> lisäys Duplex (Kaksipuolinen) Off (Ei käytössä)	Määrittää kaksipuolisen tulostuksen käytön kaikissa tulostustöissä, joissa paperilajina on mukautettu <x> paperi Huomautuksia: <ul style="list-style-type: none"> Oletusasetus on Off (Ei käytössä). Mukautettu <x> lisäys on käytettävissä vain, jos tulostin tukee mukautettua paperilajia.
Huomautuksia: <ul style="list-style-type: none"> Kaksipuolinen-asetuksella tulostin voidaan määrittää käyttämään kaikissa tulostustöissä oletusarvon mukaan kaksipuolista tulostusta, ellei yksipuolista tulostusta valita erikseen Tulostusominaisuudet-kohdasta Windows-koneessa tai Tulosta-valintaikkunasta Macintosh-koneessa. Jos Kaksipuolinen-asetus on valittuna, kaikki tulostustyöt yksipuoliset työt mukaan lukien lähetetään kaksipuoliseen tulostusyksikköön. 	

Mukautetut lajit -valikko

Valikkokohta	Kuvaus
Mukautettu laji <x> Paperi Kartonki Kalvo Kirjekuori	Liittää paperi- tai erikoismateriaalilajin oletusarvoiseen Mukautettu laji <x> -nimeen tai käyttäjän määrittämään, järjestelmään sisältyvässä Web-palvelimessa tai MarkVision™ Professionalissa luotuun mukautettuun nimeen. Huomautuksia: <ul style="list-style-type: none"> Paperi on oletusarvo. Valitun lokeron tai monisyytölaitteen on tuettava mukautettua paperilajia, jotta kyseisestä lähteestä voi tulostaa.

Valikkokohta	Kuvaus
Uusiopaperi Paperi Kartonki Kalvo Kirjekuori	Määrittää paperityypin, kun kierrätetty paperi on valittu muissa valikoissa Huomautuksia: <ul style="list-style-type: none"> Paperi on oletusarvo. Valitun lokeron tai monisyöttölaitteen on tuettava mukautettua paperilajia, jotta kyseisestä lähteestä voi tulostaa.

Custom Names (Mukautetut nimet) -valikko

Valikkokohta	Määritelmä
Custom Name <x> (Mukautettu nimi <x>) <ei mitään>	Määritä paperilajille mukautettu nimi. Kirjoittamasi nimi korvaa Custom Type <x> (Mukautettu laji <x>) -nimen tulostimen valikoissa.

Mukautetut skannauskoot -valikko

Valikkokohta	Kuvaus
Mukautettu skannauskoko <x> Skannauskoon nimi Leveyden 3–14,17 tuumaa (76–360 mm) Korkeus 3–14,17 tuumaa (76–360 mm) Orientation (Suunta) Landscape (Vaaka) Portrait (Pysty) 2 skannausta sivua kohti Ei pala Ei käytössä Automaattisen asiakirjansyöttölaitteen syöttörullamekanismi Käyttäjän oletusasetus 30 % 40 % 50 % 60 % 70 % 80 %	Määrittää mukautetun skannauskoon nimen ja asetukset. Nimi korvaa Mukautettu skannauskoko <x> -nimen tulostimen valikoissa. Huomautuksia: <ul style="list-style-type: none"> Leveyden oletusasetus on 8,5 tuumaa Yhdysvalloissa. Leveyden kansainvälinen oletusasetus on 216 millimetriä. Korkeuden oletusasetus on 14 tuumaa Yhdysvalloissa. Korkeuden kansainvälinen oletusasetus on 356 millimetriä. Vaaka on Suunta-asetuksen oletusarvo. Ei käytössä on 2 skannausta per sivu -asetuksen oletusarvo. Käyttäjän oletusasetus on Automaattisen asiakirjansyöttölaitteen syöttörullamekanismi -asetuksen oletusarvo.

Custom Bin Names (Mukautetut alustojen nimet) -valikko

Asetus	Kuvaus
Standard Bin (Vakioalusta)	Vakioalustan mukautetun nimen määrittäminen

Asetus	Kuvaus
Alusta 1	Määrittää alustan 1 mukautetun nimen

Universal-valikko

Näillä asetuksilla määritetään Universal-paperikoon korkeus, leveys ja syöttösuunta. Universal-paperikoko on käyttäjän määrittämä paperikokoasetus. Se näkyy muiden paperikokoasetusten yhteydessä ja sisältää samanlaisia asetuksia kuin muutkin, kuten kaksipuolisen tulostuksen tuen ja useiden sivujen tulostamisen yhdelle arkille.

Valikkokohta	Kuvaus
Mittayksiköt Tuumat Millimetrit	Mittayksikköjen valinta Huomautuksia: <ul style="list-style-type: none"> Tuumat on Yhdysvalloissa käytetty oletusasetus. Millimetrit on kansainvälinen oletusasetus.
Pystykuvan leveys 5–14 tuumaa 76–360 mm	Pystykuvan leveyden määrittäminen Huomautuksia: <ul style="list-style-type: none"> Jos leveys ylittää sallitun enimmäisarvon, tulostin käyttää suurinta sallittua leveyttä. Yhdysvaltojen oletusasetus on 8,5 tuumaa. Tuumakokoa voidaan kasvattaa 0,01 tuuman tarkkuudella. 216 mm on kansainvälinen oletusasetus. Millimetrikokoa voidaan kasvattaa 1mm:n tarkkuudella.
Pystykuvan korkeus 5–14 tuumaa 76–360 mm	Pystykuvan korkeuden määrittäminen Huomautuksia: <ul style="list-style-type: none"> Jos korkeus ylittää sallitun enimmäisarvon, tulostin käyttää suurinta sallittua korkeutta. Yhdysvaltain oletusasetus on 14 tuumaa. Tuumakokoa voidaan kasvattaa 0,01 tuuman tarkkuudella. 356 mm on kansainvälinen oletusasetus. Millimetrikokoa voidaan kasvattaa 1mm:n tarkkuudella.
Syöttösuunta Lyhyt reuna Pitkä reuna	Määrittelee syöttösuunnan, jos paperi voidaan asettaa kumpaankin suuntaan Huomautuksia: <ul style="list-style-type: none"> Lyhyt reuna on oletusasetus. Pitkä reuna näkyy ainoastaan, jos pisin reuna on lyhyempi kuin paperikotelon sallima enimmäispituus.

Bin Setup (Alustan asetus) -valikko

Asetus	Kuvaus
Output Bin (Vastaanottoalusta) Standard Bin (Vakioalusta) Alusta <x>	Määrittää asennetut vastaanottoalustat Huomautus: Standard Bin (Vakioalusta) on oletusasetus.

Asetus	Kuvaus
Configure Bins (Määr. vast.ot.al) Mailbox (Postilaatikko) Link (Yhdistä) Postil. täynnä Link Optional (Yhdis. alustat) Type Assignment (Lajin määrittäminen)	Määrittää vastaanottoalustojen määrittämissä asetukset Huomautuksia: <ul style="list-style-type: none"> Mailbox (Postilaatikko) on oletusarvo. Mailbox (Postilaatikko) -asetuksella kutakin alustaa käsitellään erillisenä postilaatikkona. Link (Yhdistä) -asetus yhdistää kaikki käytettävissä olevat vastaanottoalustat. Kun valittuna on Postilaatikko täynnä -asetus, kukin alusta toimii erillisenä postilaatikkona, kunnes alusta täyttyy. Tulostin kääntää silloin arkit automaattisesti toiseen vastaanottoalustaan. Yhdistä alustat -asetuksen avulla voit yhdistää kaikki käytettävissä olevat vastaanottoalustat lukuun ottamatta vakiovastaanottoalustaa. Vaihtoehto on käytettävissä vain, kun asennettuna on vähintään kaksi lisävastaanottoalustaa. Type Assignment (Lajin määrittäminen) -asetus yhdistää kunkin paperilajin johonkin vastaanottoalustaan.
Määritä laji/alusta Plain Paper Bin (Tav.pap. alusta) Card Stock Bin (Kartonkialusta) Transparency Bin (Kalvoalusta) Uusiopaperialusta Bond Bin (Kovapaperin alusta) Kirjekuorialusta Karkea kirjekuori -alusta Letterhead Bin (Kirjelom.alusta) Esip.pap. alusta Colored Bin (Väripaperin alusta) Kevyen alusta Raskaan alusta Karkean alusta Mukautettu <x> alusta	Valitsee vastaanottoalustan kullekin tuetulle paperilajille Kunkin tyyppin käytettävissä olevat vaihtoehdot: Disabled (Ei käytössä) Standard Bin (Vakioalusta) Alusta <x> Huomautus: Standard Bin (Vakioalusta) on oletusasetus.

Raportit-valikko

Huomautus: Kun valitset valikkokohtaan Raportit-valikosta, asianmukainen raportti tulostuu.

Valikkokohta	Kuvaus
Valikkoasetussivu	Tulostaa raportin, jossa on tietoja esimerkiksi lokeroihin lisäystä paperista, asennetusta muistista, kokonaissivumäärästä, hälytyksistä, aikakatkaisuista, ohjauspaneelin kielestä, TCP/IP-osoitteesta, tarvikkeiden tilasta ja verkkoyhteyden tilasta
Laitetilastot	Tulostaa raportin, joka sisältää tulostimen tilastotietoja, kuten tarvikkeiden ja tulostettujen sivujen tiedot

Valikkokohta	Kuvaus
Verkkoasetussivu	Tulostaa raportin, jossa on tietoja verkkotulostimen asetuksista, esimerkiksi TCP/IP-osoitteesta Huomautus: Tämä valikkokohta näkyy ainoastaan verkkotulostimissa tai tulostuspalvelimeen liitetyissä tulostimissa.
Network <x> Setup Page (Verkon <x> asetussivu)	Tulostaa raportin, jossa on tietoja verkkotulostimen asetuksista, esimerkiksi TCP/IP-osoitteesta Huomautuksia: <ul style="list-style-type: none"> • Tämä valikkokohta on käytettävissä, kun useita verkkoasetuksia on asennettu. • Tämä valikkokohta näkyy ainoastaan verkkotulostimissa tai tulostuspalvelimeen liitetyissä tulostimissa.
Langaton asetussivu	Tulostaa raportin, jossa on tietoja langattoman verkkotulostimen asetuksista, esimerkiksi TCP/IP-osoitteesta Huomautuksia: <ul style="list-style-type: none"> • Tämä valikkokohta näkyy vain silloin, jos langaton kortti on asennettu. • Tämä valikkokohta näkyy ainoastaan verkkotulostimissa tai tulostuspalvelimeen liitetyissä tulostimissa.
Pikavalintaluettelo	Tulostaa raportin, jossa on tietoja määritetyistä pikavalinnoista
Faksityön loki	Tulostaa raportin, jossa on tietoja 200 viimeisimmistä faksista
Faksisoiton loki	Tulostaa raportin, jossa on tietoja 100 viimeisimmästä yriteytystä, saapuneesta ja estetystä soitosta
Kopioi pikavalinnat	Tulostaa raportin, jossa on tietoja pikavalintojen kopiointista
E-mail Shortcuts (Sähköpostin pikavalinnat)	Tulostaa raportin, jossa on tietoja sähköpostin pikavalinnoista
Faksin pikavalinnat	Tulostaa raportin, jossa on tietoja faksipikavalinnoista
FTP Shortcuts (FTP-pikavalinnat)	Tulostaa raportin, jossa on tietoja FTP-pikavalinnoista
Profiililuettelo	Tulostaa tulostimeen tallennettujen profiilien luettelon
NetWare-asetussivu	Tulostaa raportin, jossa on NetWare-tietoja verkkoasetuksista Huomautus: Tämä valikkokohta koskee ainoastaan tulostimia, joihin on asennettu sisäinen tulostuspalvelin.
Tulosta fontit	Tulostaa raportin kaikista tulostimessa valitun komentoikielen fonteista

Valikkokohta	Kuvaus
Tulosta hakemisto	Tulostaa luettelon kaikista resursseista, jotka on tallennettu alustetulle flash-muistikortille tai tulostimen kiintolevylle Huomautuksia: <ul style="list-style-type: none"> • Työpuskurin koko -asetuksen on oltava 100 %. • Valinnaisen flash-muistin tai tulostimen kiintolevyn on toimittava ja oltava oikein asennettu.
Inventaariraportti	Tulostaa raportin, jossa on inventaaritietoja, kuten tulostimen sarjanumero ja mallinimi. Raportissa on tekstiä ja UPC- viivakoodit, jotka voidaan skannata inventaaritietokantaan.

Verkko/portit-valikko

Aktiivinen NIC -valikko

Valikkokohta	Kuvaus
Aktiivinen verkkokortti Automaattinen <luettelo käytettävissä olevista verkkokorteista>	Huomautuksia: <ul style="list-style-type: none"> • Oletusasetus on Automaattinen. • Tämä asetus näkyy ainoastaan, jos valinnainen verkkokortti on asennettu.

Vakioverkko- tai Verkko <x> -valikot

Huomautus: Vain aktiiviset portit näkyvät tässä valikossa. Ei-aktiivisten porttien tietoja ei näytetä.

Valikkokohta	Kuvaus
PCL SmartSwitch Käytössä Ei pala	Määrittää tulostimen käyttämään automaattisesti PCL-emulointia, kun tulostustyö edellyttää sitä, oletuskomentokielestä riippumatta Huomautuksia: <ul style="list-style-type: none"> • Oletusasetus on Käytössä. • Kun asetus on Ei käytössä, tulostin ei tutki saapuvia tietoja. • Kun asetus on Ei käytössä, tulostin käyttää PostScript-emulointia, jos PS SmartSwitch on Käytössä. Laite käyttää Asetusvalikossa määritettyä oletuskomentokieltä, jos PS SmartSwitch -asetus on Ei käytössä.

Valikkokohta	Kuvaus
PS SmartSwitch Käytössä Ei pala	Määrittää tulostimen käyttämään automaattisesti PS-emulointia, kun tulostustyö edellyttää sitä, oletuskomentokielestä riippumatta Huomautuksia: <ul style="list-style-type: none"> Oletusasetus on Käytössä. Kun asetus on Ei käytössä, tulostin ei tutki saapuvia tietoja. Kun asetus on Ei käytössä, tulostin käyttää PCL-emulointia, jos PCL SmartSwitch on Käytössä. Laite käyttää Asetusvalikossa määritettyä oletuskomentokieltä, jos PCL SmartSwitch -asetus on Ei käytössä.
NPA-tila Ei pala Automaattinen	Määrittää tulostimen käyttämään NPA-yhteyksikäytännön mukaisen kaksisuuntaisen tiedonsiirron erityiskäsittelyä Huomautuksia: <ul style="list-style-type: none"> Oletusasetus on Automaattinen. Kun asetusta muutetaan tulostimen ohjauspaneelista ja sen jälkeen poistutaan valikoista, tulostin käynnistyy uudelleen. Valikkovalinta päivittyy.
Verkkopuskuri Automaattinen 3 kt – <sallittu enimmäiskoko>	Määrittää verkkopuskurin koon Huomautuksia: <ul style="list-style-type: none"> Oletusasetus on Automaattinen. Arvoa voidaan muuttaa 1 kt:n portaissa. Puskurin enimmäiskoko määräytyy tulostimeen asennetun muistin määrän, muiden puskureiden koon ja sen mukaan, onko Tallenna resurssit -asetus käytössä vai ei. Verkkopuskurin enimmäiskokoa voidaan suurentaa poistamalla käytöstä tai pienentämällä rinnakkais-, sarja- ja USB-puskureita. Kun asetusta muutetaan tulostimen ohjauspaneelista ja sen jälkeen poistutaan valikoista, tulostin käynnistyy uudelleen. Valikkovalinta päivittyy.
Työn puskurointi Ei pala Käytössä Automaattinen	Tallentaa työt tilapäisesti tulostimen kiintolevylle ennen tulostusta. Tämä valikkokohta näkyy ainoastaan, kun alustettu kiintolevy on asennettu. Huomautuksia: <ul style="list-style-type: none"> Oletusasetus on Ei käytössä. Jos asetus on Käytössä, työt puskuroidaan tulostimen kiintolevylle. Tämä valikkokohta näkyy ainoastaan, kun tulostimeen on asennettu alustettu, ehjä kiintolevy. Automaattinen-asetus puskuroi tulostustyöt kiintolevylle vain, jos tulostin käsittelee jostakin toisesta portista tulevia tietoja. Kun asetusta muutetaan tulostimen ohjauspaneelista ja sen jälkeen poistutaan valikoista, tulostin käynnistyy uudelleen. Valikkovalinta päivittyy.
Mac-binaari PS Käytössä Ei pala Automaattinen	Määrittää tulostimen käsittelemään Macintoshin binaarimuotoisia PostScript-tulostustöitä Huomautuksia: <ul style="list-style-type: none"> Oletusasetus on Automaattinen. Ei käytössä -asetus suodattaa tulostustöitä käyttäen vakioyhteyksikäytäntöä. Käytössä-asetus käsittelee binaarimuotoiset PostScript-tulostustyöt.

Valikkokohta	Kuvaus
Vakioverkkoasetus Raportit tai Verkkoraportit Verkkokortti TCP/IP IPv6 AppleTalk NetWare LexLink Verkon <x> asetukset Raportit tai Verkkoraportit Verkkokortti TCP/IP IPv6 Langaton AppleTalk NetWare LexLink	Katso asetusvalikkojen kuvauksia ja asetuksia seuraavasta: <ul style="list-style-type: none"> • "Verkkoraportit-valikko" sivulla 167 • "Verkkokortti-valikko" sivulla 167 • "TCP/IP-valikko" sivulla 168 • "IPv6-valikko" sivulla 169 • "Wireless (Langaton) -valikko" sivulla 170 • "AppleTalk-valikko" sivulla 171 • "NetWare-valikko" sivulla 171 • "LexLink-valikko" sivulla 172 Huomautus: Langaton valikko näkyy ainoastaan tulostimissa, jotka on liitetty langattomaan verkkoon.

SMTP-asetukset-valikko

Seuraavassa valikossa voit määrittää SMTP-palvelimen asetukset.

Valikkokohta	Kuvaus
Ensisijainen SMTP-yhdyskäytävä Ensisijaisen SMTP-yhdyskäytävän portti Secondary SMTP Gateway (Toissijainen SMTP-yhdyskäytävä) Secondary SMTP Gateway Port (Toissijaisen SMTP-yhdyskäytävän portti)	SMTP-palvelimen porttitietojen määrittäminen Huomautus: Oletusarvoinen SMTP-yhdyskäytävän portti on 25.
SMTP Timeout (SMTP-aikakatkaus) 5–30	Määrittää, miten monen sekunnin kuluttua palvelin lopettaa sähköpostin lähetysoikeuden Huomautus: Oletusasetus on 30 sekuntia.
Reply Address (Vastausosoite) Käytä SSL:ää Disabled (Ei käytössä) Neuvottele Pakollinen	Määrittää palvelimen tiedot. Tämä on pakollinen kohta. Huomautuksia: <ul style="list-style-type: none"> • Viestiruudun merkkirajoitus on 512. • Ei käytössä on Käytä SSL -asetuksen oletusarvo.

Valikkokohta	Kuvaus
SMTP Server Authentication (SMTP-palvelimen todennus) No authentication required (Todennusta ei tarvita) Kirjautuminen/Tavallinen CRAM-MD5 Digest-MD5 NTLM Kerberos 5	Määrittää, minkätyyppistä käyttäjän todennusta skannaus sähköpostiin -oikeudet edellyttävät Huomautus: Oletusasetus on No authentication required (Todennusta ei tarvita).
Laitteen lähettämä sähköposti None (Ei mitään) Käytä laitteen SMTP-valtuuksia Käyttäjän lähettämä sähköposti None (Ei mitään) Käytä laitteen SMTP-valtuuksia Käytä istunnon käyttäjätunnusta ja salasanaa Käytä istunnon sähköpostiosoitetta ja salasanaa Kehota käyttäjää Device Userid (Laittekäyttäjätunnus) Laitesalasana Kerberos 5 Realm NTLM Domain	Määrittää palvelimen tiedot Huomautuksia: <ul style="list-style-type: none"> • Viestiruudun merkkirajoitus on 512. • Ei mitään on oletusarvo Laitteen lähettämä sähköposti- ja Käyttäjän lähettämä sähköposti -asetuksissa.

Verkkoraportit-valikko

Valikko on käytettävissä Verkko/Portit-valikossa:

Network/Ports (Verkko/Portit) → Standard Network (Vakioverkko) tai Network <x> (Verkko <x>) → Std Network Setup (Verkon vakioasetukset) tai Net <x> Setup (Verkon <x> asetukset) → Reports (Raportit) tai Network Reports (Verkkoraportit)

Valikkokohta	Kuvaus
Tulostimen asetussivu Print NetWare Setup Page (Tulostimen NetWare-asetussivu)	Tulostaa raportin nykyisistä verkkoasetuksista Huomautuksia: <ul style="list-style-type: none"> • Asetussivulla on tietoja verkkotulostimen asetuksista, kuten TCP/IP-osoitteesta. • Tulostimen NetWare-asetussivu-valikkokohta on käytettävissä vain malleissa, jotka tukevat NetWare-ohjelmistoa. Asetussivulla on tietoja NetWare-asetuksista.

Verkkokortti-valikko

Valikko on käytettävissä Verkko/Portit-valikossa:

Network/Ports (Verkko/Portit) → Standard Network (Vakioverkko) tai Network <x> (Verkko <x>) → Std Network Setup (Verkon vakioasetukset) tai Net <x> Setup (Verkon <z> asetukset) → Network Card (Verkkokortti)

Valikkokohta	Kuvaus
Näytä kortin tila Yhdistetty Yhteys katkaistu	Voit tarkastella verkkokortin yhteystilaa
Näytä korttinopeus	Voit tarkastella nykyisen käytössä olevan verkkokortin nopeustietoja
Verkko-osoite UAA LAA	Voit tarkastella verkko-osoitteita
Job Timeout (Työn aikakatkat.) 0–225 sekuntia	Määrittää, miten monta sekuntia verkkotulostustyö voi kestää, ennen kuin se peruutetaan Huomautuksia: <ul style="list-style-type: none"> • Oletusasetus on 90 sekuntia. • Jos asetuksen arvo on 0, aikakatkaus ei ole käytössä. • Jos arvoksi valitaan 1–9, asetusta tallennetaan arvolla 10.
Otsikkosivu Ei käytössä Käytössä	Sallii tulostimen tulostaa otsikkosivun Huomautus: Oletusasetus on Off (Ei käytössä).

TCP/IP-valikko

Seuraavien valikkokohtien avulla voit tarkastella tai määrittää TCP/IP-tietoja.

Huomautus: Valikko on käytettävissä ainoastaan verkkomalleissa tai tulostuspalvelimeen liitetyissä tulostimissa.

Valikko on käytettävissä Verkko/Portit-valikossa:

Network/Ports (Verkko/Portit) → Standard Network (Vakioverkko) tai Network <x> (Verkko <x>) → Std Network Setup (Verkon vakioasetukset) tai Net <x> Setup (Verkon <x> asetukset) → TCP/IP

Valikkokohta	Kuvaus
Activate (Ota käyttöön) Käytössä Ei käytössä	Ottaa käyttöön TCP/IP-yhteyksikäytännön Huomautus: Oletusasetus on On (Käytössä).
Näytä pääkoneen nimi	Voit tuoda näkyviin nykyisen TCP/IP-isäntänimen Huomautus: Asetusta voidaan muuttaa vain upotetun Web-palvelimen avulla.

Valikkokohta	Kuvaus
IP-osoite	Voit tarkastella tai muuttaa nykyisiä TCP/IP-osoitetietoja Huomautus: Jos IP-osoite määritetään manuaalisesti, Ota DHCP käyttöön- ja Ota automaattinen IP käyttöön - asetukset poistuvat käytöstä. Järjestelmissä, jotka tukevat BOOTP- ja RARP-protokollia, myös Enable BOOTP (Ota BOOTP käyttöön)- ja Enable RARP (Ota RARP käyttöön) - asetukset poistuvat käytöstä (Off).
Netmask (Verkkopeite)	Voit tarkastella tai muuttaa nykyisiä TCP/IP-verkkopeite-tietoja
Gateway (Yhdyskäytävä)	Voit tarkastella tai muuttaa nykyisiä TCP/IP-yhdyskäytävä-tietoja
Enable DHCP (Ota DHCP käyttöön) Käytössä Ei käytössä	Määrittää DHCP-osoitteen ja -parametrin varausasetuksen
Enable RARP (Ota RARP käyttöön) Käytössä Ei käytössä	Määrittää RARP-osoitteen varausasetuksen Huomautus: Oletusasetus on On (Käytössä).
Enable BOOTP (Ota BOOTP käyttöön) Käytössä Ei käytössä	Määrittää BOOTP-osoitteen varausasetuksen Huomautus: Oletusasetus on On (Käytössä).
AutoIP (Autom. IP) Kyllä Ei	Määrittää Verkon nollamäärittämis -asetuksen Huomautus: Kyllä on oletusarvo.
Enable FTP/TFTP (Ota FTP/TFTP käyttöön) Kyllä Ei	Ottaa käyttöön sisäisen FTP-palvelimen, minkä jälkeen voit lähettää tiedostoja tulostimeen FTP-yhteyskäytäntöä käyttämällä. Huomautus: Kyllä on oletusarvo.
Enable HTTP Server (Ota käyttöön HTTP-palvelin) Kyllä Ei	Ottaa käyttöön sisäisen Web-palvelimen (upotetun Web-palvelimen). Kun upotettu palvelin on käytössä, tulostinta voidaan valvoa ja hallita etäältä web-selainta käyttämällä. Huomautus: Kyllä on oletusarvo.
WINS Server Address (WINS-palvelinosoite)	Voit tarkastella tai muuttaa nykyisiä WINS-palvelinosoite-tietoja
DNS Server Address (DNS-palvelimen osoite)	Voit tarkastella tai muuttaa nykyisiä DNS-palvelinosoite-tietoja

IPv6-valikko

Seuraavissa valikkokohdissa voit tarkastella tai määrittää IPv6 (Internet Protocol version 6) -tietoja.

Huomautus: Valikko on käytettävissä ainoastaan verkkomalleissa tai tulostuspalvelimeen liitetyissä tulostimissa.

Verkko/portit-valikko

Verkko/portit → Vakioverkko tai Verkko <x> → Vakioverkko -asetus tai Verkko <x> -asetus → IPv6

Valikkokohta	Kuvaus
Ota käyttöön IPv6 Ei käytössä Ei pala	Ottaa IPv6-yhteyksikäytännön käyttöön tulostimessa Huomautus: Oletusasetus on Käytössä.
Automaattimäärittys Ei käytössä Ei pala	Määrittää verkkosovittimen hyväksymään reitittimen antamat automaattisen IPv6-osoitteen määrittämerkinnät Huomautus: Oletusasetus on Käytössä.
Näytä pääkoneen nimi Näytä osoite Näytä reitittimen osoite	Voit tarkastella nykyistä asetusta Huomautus: Näitä asetuksia voidaan muuttaa vain upotetun Web-palvelimen avulla.
Ota DHCPv6 käyttöön Ei käytössä Ei pala	Ottaa DHCPv6-yhteyksikäytännön käyttöön tulostimessa Huomautus: Oletusasetus on Käytössä.

Wireless (Langaton) -valikko

Voit tuoda näkyviin tai määrittää langattoman sisäisen tulostinpalvelimen asetukset käyttämällä jäljempänä esitettyjä valikkokohtia.

Huomautus: Valikko on käytettävissä vain malleissa, jotka on yhdistetty langattomaan verkkoon.

Valikko on käytettävissä Verkko/Portit-valikossa:

Network/Ports (Verkko/Portit) → Network <x> (Verkko <x>) → Net <x> Setup (Verkon <x> asetukset) → Wireless (Langaton)

Valikkokohta	Kuvaus
Verkkotila Infrastruktuuri Adhoc	Määrittää verkkotilan Huomautuksia: <ul style="list-style-type: none"> Infrastruktuuritilassa tulostin voi käyttää verkkoa liityntäpisteen avulla. Ad hoc on oletusasetus. Ad hoc -tila määrittää tulostimessa langattoman verkkoyhteyden suoraan tulostimen ja tietokoneen välille.
Yhteensopivuus 802.11n 802.11b/g 802.11b/g/n	Määrittää langattoman verkon langattoman tekniikan standardin
Valitse verkko <käytettävissä olevien verkkojen luettelo>	Voit valita käytettävissä olevien verkkojen luettelosta verkon tulostinta varten
Näytä signaalin laatu	Voit tarkastella langattoman yhteyden laatua
Näytä suojaustila	Voit tarkastella langattoman yhteyden suojausmenetelmän tietoja. Poissa käytöstä -asetus ilmaisee, ettei langattomassa verkossa ole käytössä salausta.

AppleTalk-valikko

Valikko on käytettävissä Verkko/Portit-valikossa:

Network/Ports (Verkko/Portit) → Standard Network (Vakioverkko) tai Network <x> (Verkko <x>) → Std Network Setup (Verkon vakioasetukset) tai Net <x> Setup (Verkon <x> asetukset) → AppleTalk

Valikkokohta	Kuvaus
Activate (Ota käyttöön) Käytössä Ei käytössä	Ottaa AppleTalk-tuen käyttöön Huomautus: Oletusasetus on On (Käytössä).
View Name (Näytä nimi)	Näyttää määritetyn AppleTalk-nimen Huomautus: Nimeä voidaan muuttaa vain upotetun Web-palvelimen avulla.
Näytä osoite	Näyttää määritetyn AppleTalk-osoitteen Huomautus: Osoitetta voidaan muuttaa vain upotetun Web-palvelimen avulla.
Aseta vyöhyke <verkossa käytettävissä olevien vyöhykkeiden luettelo>	Näyttää verkossa käytettävissä olevien AppleTalk-vyöhykkeiden luettelon Huomautus: Oletusasetus on verkon oletusvyöhyke. Jos oletusvyöhykettä ei ole, tähdellä (*) merkitty vyöhyke on oletusarvon mukainen vyöhyke.

NetWare-valikko

Valikko on käytettävissä Verkko/Portit-valikossa:

Network/Ports (Verkko/Portit) → Standard Network (Vakioverkko) tai Network <x> (Verkko <x>) → Std Network Setup (Verkon vakioasetukset) tai Net <x> Setup (Verkon <x> asetukset) → NetWare

Valikkokohta	Kuvaus
Activate (Ota käyttöön) Kyllä Ei	Ottaa NetWare-tuen käyttöön Huomautus: Ei on oletusarvo.
Näytä kirjautumisnimi	Näyttää NetWare-kirjautumisnimen Huomautus: Asetusta voidaan muuttaa vain upotetun Web-palvelimen avulla.
Print Mode (Tulostustila)	Näyttää NetWare-tulostustilan Huomautus: Asetusta voidaan muuttaa vain upotetun Web-palvelimen avulla.
Network Number (Verkon numero)	Näyttää NetWare-verkon numeron Huomautus: Asetusta voidaan muuttaa vain upotetun Web-palvelimen avulla.

Valikkokohta	Kuvaus
Valitse SAP-kehikot Ethernet 802.2 Ethernet 802.3 Ethernet tyyppi II Ethernet SNAP	Ottaa käyttöön Ethernet-kehystyyppiasetuksen Huomautus: Kaikkien valikkokohtien oletusasetus on Käytössä.
Packet Burst Kyllä Ei	Vähentää verkkoliikennettä sallimalla useiden datapakettien siirtämisen ja kuittauksen NetWare-palvelimeen ja -palvelimesta Huomautus: Kyllä on oletusarvo.
NSQ/GSQ Mode (NSQ/GSQ-tila) Kyllä Ei	Määrittää NSQ/GSQ-tilan Huomautus: Kyllä on oletusarvo.

LexLink-valikko

Valikko on käytettävissä Verkko/Portit-valikossa:

Network/Ports (Verkot/Portit) → Standard Network (Vakioverkko) tai Network <x> (Verkko <x>) → Std Network Setup (Verkon vakioasetukset) tai Net <x> Setup (Verkon <x> asetukset) → LexLink menu (LexLink-valikko)

Valikkokohta	Kuvaus
Activate (Ota käyttöön) Käytössä Ei käytössä	Ottaa LexLink-tuen käyttöön Huomautus: Oletusasetus on Off (Ei käytössä).
Näytä kutsumanimi	Näyttää LexLink-kutsumanimen Huomautus: LexLink-kutsumanimen voi muuttaa vain upotetun Web-palvelimen avulla.

Vakio-USB-valikko

Valikkokohta	Kuvaus
PCL SmartSwitch Käytössä Ei pala	Määrittää tulostimen käyttämään automaattisesti PCL-emulointia, kun USB-portin kautta saapunut tulostustyö edellyttää sitä, oletuskomentokielestä riippumatta Huomautuksia: <ul style="list-style-type: none"> Oletusasetus on Käytössä. Kun asetus on Ei käytössä, tulostin ei tutki saapuvia tietoja. Kun asetus on Ei käytössä, tulostin käyttää PostScript-emulointia, jos PS SmartSwitch on Käytössä. Laite käyttää Asetusvalikossa määritettyä oletuskomentokieltä, jos PS SmartSwitch -asetus on Ei käytössä.

Valikkokohta	Kuvaus
PS SmartSwitch Käytössä Ei pala	Määrittää tulostimen käyttämään automaattisesti PS-emulointia, kun USB-portin kautta saapunut tulostustyö edellyttää sitä, oletuskomentokielestä riippumatta Huomautuksia: <ul style="list-style-type: none"> Oletusasetus on Käytössä. Kun asetus on Ei käytössä, tulostin ei tutki saapuvia tietoja. Kun asetus on Ei käytössä, tulostin käyttää PCL-emulointia, jos PCL SmartSwitch on Käytössä. Laite käyttää Asetusvalikossa määritettyä oletuskomentokieltä, jos PCL SmartSwitch -asetus on Ei käytössä.
NPA-tila Käytössä Ei pala Automaattinen	Määrittää tulostimen käyttämään NPA-yhteyksikäytännön mukaisen kaksisuuntaisen tiedonsiirron erityiskäsittelyä Huomautuksia: <ul style="list-style-type: none"> Oletusasetus on Automaattinen. Kun asetusta muutetaan tulostimen ohjauspaneelista ja sen jälkeen poistutaan valikoista, tulostin käynnistyy uudelleen. Valikkovalinta päivittyy.
USB-puskuri Ei käytössä Automaattinen 3 kt – <sallittu enimmäiskoko>	Määrittää USB-puskurin koon Huomautuksia: <ul style="list-style-type: none"> Oletusasetus on Automaattinen. Ei käytössä -asetus poistaa työn puskuroinnin käytöstä. Kaikki levyille puskuroidut työt tulostetaan ennen normaalin käsittelyn jatkamista. USB-puskurin kokoa voidaan muuttaa 1 kt:n portaissa. Puskurin enimmäiskoko määräytyy tulostimeen asennetun muistin määrän, muiden puskureiden koon ja sen mukaan, onko Resurssien tallennus -asetus käytössä vai ei. USB-puskurin enimmäiskokoa voidaan suurentaa poistamalla käytöstä tai pienentämällä rinnakkais-, sarja- ja verkkopuskureita. Kun asetusta muutetaan tulostimen ohjauspaneelista ja sen jälkeen poistutaan valikoista, tulostin käynnistyy uudelleen. Valikkovalinta päivittyy.
Työn puskurointi Ei pala Käytössä Automaattinen	Tallentaa työt tilapäisesti tulostimen kiintolevylle ennen tulostusta Huomautuksia: <ul style="list-style-type: none"> Oletusasetus on Ei käytössä. Jos asetus on Käytössä, työt puskuroidaan tulostimen kiintolevylle. Automaattinen-asetus puskuroi tulostustyöt kiintolevylle vain, jos tulostin käsittelee jostakin toisesta portista tulevia tietoja. Kun asetusta muutetaan tulostimen ohjauspaneelista ja sen jälkeen poistutaan valikoista, tulostin käynnistyy uudelleen. Valikkovalinta päivittyy.
Mac-binaari PS Käytössä Ei pala Automaattinen	Määrittää tulostimen käsittelemään Macintoshin binaarimuotoisia PostScript-tulostustöitä Huomautuksia: <ul style="list-style-type: none"> Oletusasetus on Automaattinen. Ei käytössä -asetus suodattaa tulostustöitä käyttäen vakioyhteyksikäytäntöä. Käytössä-asetus käsittelee binaarimuotoiset PostScript-tulostustyöt.

Valikkokohta	Kuvaus
USB ja ENA ENA-osoite ENA-verkkopeite ENA-yhdyskäytävä	Määrittää tulostimeen USB-kaapelilla liitetyn ulkoisen tulostuspalvelimen verkko-osoite-, verkkopeite- ja yhdyskäytävätiedot Huomautus: Tämä valikkoihe on käytössä vain, kun tulostin on kytketty ulkoiseen tulostuspalvelimeen USB-portin välityksellä.

Rinnakkaisportti <x> -valikko

Tämä valikko näkyy vain, kun valinnainen rinnakkaiskortti on asennettu.

Valikkokohta	Kuvaus
PCL SmartSwitch Käytössä Ei pala	Määrittää tulostimen käyttämään automaattisesti PCL-emulointia, kun rinnakkaisportin kautta saapunut tulostustyö edellyttää sitä, oletuskomentokielestä riippumatta Huomautuksia: <ul style="list-style-type: none"> Oletusasetus on Käytössä. Kun asetus on Ei käytössä, tulostin ei tutki saapuvia tietoja. Kun asetus on Ei käytössä, tulostin käyttää PostScript-emulointia, jos PS SmartSwitch on Käytössä. Laite käyttää Asetusvalikossa määritettyä oletuskomentokieltä, jos PS SmartSwitch -asetus on Ei käytössä.
PS SmartSwitch Käytössä Ei pala	Määrittää tulostimen käyttämään automaattisesti PS-emulointia, kun rinnakkaisportin kautta saapunut tulostustyö edellyttää sitä, oletuskomentokielestä riippumatta Huomautuksia: <ul style="list-style-type: none"> Oletusasetus on Käytössä. Kun asetus on Ei käytössä, tulostin ei tutki saapuvia tietoja. Kun asetus on Ei käytössä, tulostin käyttää PCL-emulointia, jos PCL SmartSwitch on Käytössä. Laite käyttää Asetusvalikossa määritettyä oletuskomentokieltä, jos PCL SmartSwitch -asetus on Ei käytössä.
NPA-tila Käytössä Ei pala Automaattinen	Määrittää tulostimen käyttämään NPA-yhteyksikäytännön mukaisen kaksisuuntaisen tiedonsiirron erityiskäsittelyä Huomautuksia: <ul style="list-style-type: none"> Oletusasetus on Automaattinen. Kun asetusta muutetaan tulostimen ohjauspaneelistä ja sen jälkeen poistutaan valikoista, tulostin käynnistyy uudelleen. Valikkovalinta päivittyy.

Valikkokohta	Kuvaus
Rinnakkaispuskuri Ei käytössä Automaattinen 3 kt – < sallittu enimmäiskoko >	Määrittää rinnakkaispuskurin koon Huomautuksia: <ul style="list-style-type: none"> • Oletusasetus on Automaattinen. • Ei käytössä -asetus poistaa työn puskuroinnin käytöstä. Kaikki levyille puskuroidut työt tulostetaan ennen normaalin käsittelyn jatkamista. • Rinnakkaispuskurin kokoa voidaan muuttaa 1 kt:n tarkkuudella. • Puskurin enimmäiskoko määräytyy tulostimeen asennetun muistin määrän, muiden puskureiden koon ja sen mukaan, onko Tallenna resurssit -asetus käytössä vai ei. • Voit kasvattaa rinnakkaispuskurin enimmäiskokoa poistamalla USB-, sarja- ja verkkopuskurin käytöstä tai pienentämällä niiden kokoa. • Kun asetusta muutetaan tulostimen ohjauspaneelista ja sen jälkeen poistutaan valikoista, tulostin käynnistyy uudelleen. Valikkovalinta päivittyy.
Työn puskurointi Ei pala Käytössä Automaattinen	Tallentaa työt tilapäisesti tulostimen kiintolevyille ennen tulostusta Huomautuksia: <ul style="list-style-type: none"> • Oletusasetus on Ei käytössä. • Jos asetukset on Käytössä, työt puskuroidaan tulostimen kiintolevyille. • Jos asetukset on Käytössä, työt puskuroidaan tulostimen kiintolevyille. • Automaattinen-asetus puskuroi tulostustyöt kiintolevyille vain, jos tulostin on varattu ja käsittelee paraikaa jostakin toisesta portista tulevia tietoja. • Kun asetusta muutetaan tulostimen ohjauspaneelista ja sen jälkeen poistutaan valikoista, tulostin käynnistyy uudelleen. Valikkovalinta päivittyy.
Lisäasetus Käytössä Ei pala	Mahdollistaa kaksisuuntaisen tiedonsiirron rinnakkaisliitännän kautta Huomautuksia: <ul style="list-style-type: none"> • Oletusasetus on Käytössä. • Ei käytössä -asetus poistaa käytöstä rinnakkaisportin kaksisuuntaisen tiedonsiirron.
Yhteyskäytäntö Vakio Nopea	Määrittää rinnakkaisportin yhteyskäytännön Huomautuksia: <ul style="list-style-type: none"> • Oletusasetus on Nopea. Se on suositeltu asetukset, joka takaa yhteensopivuuden useimpien rinnakkaisporttien kanssa. • Vakio-asetuksella laite yrittää ratkaista rinnakkaisportin tiedonsiirto-ongelmat.
Pääkoneen alustus Käytössä Ei pala	Määrittää, käyttääkö tulostin tietokoneen lähettämiä tulostinlaitteiston alustuskomentoja Huomautuksia: <ul style="list-style-type: none"> • Oletusasetus on Ei käytössä. • Tietokone pyytää tulostimen alustusta aktivoimalla rinnakkaisportin Init-signaalin. Useimmat tietokoneet aktivoivat Init-signaalin aina, kun tietokoneen virta kytketään.

Valikkokohta	Kuvaus
Rinnakkaistila 2 Käytössä Ei pala	Määrittää, tutkitaanko tulostimen rinnakkaisporttiin lähetetyt tiedot näyteenottojakson alku- vai loppupäästä Huomautuksia: <ul style="list-style-type: none"> Oletusasetus on Käytössä. Tämä valikko näkyy vain, kun vakio tai valinnainen rinnakkaisportti on käytettävissä.
Mac-binaari PS Käytössä Ei pala Automaattinen	Määrittää tulostimen käsittelemään Macintoshin binaarimuotoisia PostScript-tulostustöitä Huomautuksia: <ul style="list-style-type: none"> Oletusasetus on Automaattinen. Ei käytössä -asetus suodattaa tulostustöitä käyttäen vakioyhteyksikäytäntöä. Käytössä-asetus käsittelee binaarimuotoiset PostScript-tulostustyöt.
Rinnakkaisportti ja ENA ENA-osoite ENA-verkkopeite ENA-yhdyskäytävä	Määrittää tulostimeen rinnakkaiskaapelilla liitetyn ulkoisen tulostuspalvelimen verkko-osoite-, verkkopeite- ja yhdyskäytävätiedot. Huomautus: Tämä valikko on käytettävissä ainoastaan, jos tulostin on liitetty ulkoiseen tulostuspalvelimeen rinnakkaisportin kautta.

Sarja <x> -valikko

Tämä valikko näkyy vain, kun valinnainen sarjakortti on asennettu.

Valikkokohta	Kuvaus
PCL SmartSwitch Käytössä Ei pala	Määrittää tulostimen käyttämään automaattisesti PCL-emulointia, kun sarjaportin kautta saapunut tulostustyö edellyttää sitä, oletuskomentokielestä riippumatta Huomautuksia: <ul style="list-style-type: none"> Oletusasetus on Käytössä. Kun asetus on Ei käytössä, tulostin ei tutki saapuvia tietoja. Kun asetus on Ei käytössä, tulostin käyttää PostScript-emulointia, jos PS SmartSwitch on Käytössä. Laite käyttää Asetusvalikossa määritettyä oletuskomentokieltä, jos PS SmartSwitch -asetus on Ei käytössä.
PS SmartSwitch Käytössä Ei pala	Määrittää tulostimen käyttämään automaattisesti PS-emulointia, kun sarjaportin kautta saapunut tulostustyö edellyttää sitä, oletuskomentokielestä riippumatta Huomautuksia: <ul style="list-style-type: none"> Oletusasetus on Käytössä. Kun asetus on Ei käytössä, tulostin ei tutki saapuvia tietoja. Kun asetus on Ei käytössä, tulostin käyttää PCL-emulointia, jos PCL SmartSwitch on Käytössä. Laite käyttää Asetusvalikossa määritettyä oletuskomentokieltä, jos PCL SmartSwitch -asetus on Ei käytössä.

Valikkokohta	Kuvaus
NPA-tila Käytössä Ei pala Automaattinen	Määrittää tulostimen käyttämään NPA-yhteyksikäytännön mukaisen kaksisuuntaisen tiedonsiirron erityiskäsittelyä Huomautuksia: <ul style="list-style-type: none"> Oletusasetus on Automaattinen. Kun valitaan Käytössä, tulostin suorittaa NPA-käsittelyn. Jos tiedot eivät ole NPA-muodossa, ne hylätään virheellisinä. Kun asetus on Ei käytössä, tulostin ei tee NPA-käsittelyä. Kun käytetään Automaattinen-asetusta, tulostin tutkii tiedot, määrittää muodon ja käsittelee tiedot asianmukaisesti. Kun asetusta muutetaan tulostimen ohjauspaneelista ja sen jälkeen poistutaan valikoista, tulostin käynnistyy uudelleen. Valikkovalinta päivittyy.
Sarjapuskuri Ei käytössä Automaattinen 3 kt – <sallittu enimmäiskoko>	Määrittää sarjapuskurin koon Huomautuksia: <ul style="list-style-type: none"> Oletusasetus on Automaattinen. Ei käytössä -asetus poistaa työn puskuroinnin käytöstä. Kaikki levyille puskuroidut työt tulostetaan ennen normaalin käsittelyn jatkamista. Rinnakkaispuskurin kokoa voidaan muuttaa 1 kt:n portaissa. Puskurin enimmäiskoko määräytyy tulostimeen asennetun muistin määrän, muiden puskureiden koon ja sen mukaan, onko Tallenna resurssit -asetus käytössä vai ei. Voit kasvattaa sarjapuskurin enimmäiskokoa poistamalla USB-, rinnakkais- ja verkkopuskureita käytöstä tai pienentämällä niiden kokoa. Kun asetusta muutetaan tulostimen ohjauspaneelista ja sen jälkeen poistutaan valikoista, tulostin käynnistyy uudelleen. Valikkovalinta päivittyy.
Työn puskurointi Ei pala Käytössä Automaattinen	Tallentaa työt tilapäisesti tulostimen kiintolevylle ennen tulostusta Huomautuksia: <ul style="list-style-type: none"> Oletusasetus on Ei käytössä. Ei käytössä asetus ei puskuroi tulostustöitä kiintolevylle. Jos asetus on Käytössä, työt puskuroidaan tulostimen kiintolevylle. Automaattinen-asetus puskuroi tulostustyöt kiintolevylle vain, jos tulostin käsittelee jostakin toisesta portista tulevia tietoja. Kun asetusta muutetaan tulostimen ohjauspaneelista ja sen jälkeen poistutaan valikoista, tulostin käynnistyy uudelleen. Valikkovalinta päivittyy.
Sarjayhteyksikäytäntö DTR DTR/DSR XON/XOFF XON/XOFF/DTR <1/><2>XON/XOFF</2><3/>	Valitaan laitteistokättely- ja ohjelmistokättely-asetukset sarjaporttia varten Huomautuksia: <ul style="list-style-type: none"> DTR on tehdasasetus. DTR/DSR on laitteistokättelyasetus. XON/XOFF on ohjelmistokättelyasetus. XON/XOFF/DTR ja XON/XOFF/DTR/DSR ovat yhdistettyjä laitteisto- ja ohjelmistokättelyasetuksia.

Valikkokohta	Kuvaus
Robust XON Käytössä Ei pala	Määrittää, ilmoittaako tulostin tietokoneelle olevansa käytettävissä Huomautuksia: <ul style="list-style-type: none"> Oletusasetus on Ei käytössä. Tämä valikkokohta koskee vain sarjaporttia, kun kättelyasetus on asetettu arvoon XON/XOFF.
Nopeus 1200 2400 4800 9600 19200 38400 57600 115200 138200 172800 230400 345600	Määrittää nopeuden, jolla tietoa voidaan vastaanottaa sarjaportin kautta Huomautuksia: <ul style="list-style-type: none"> 9600 on oletusasetus. Siirtonopeudet 138200, 172800, 230400 ja 345600 baudia näkyvät ainoastaan vakiosarjaporttivalikossa. Nämä asetukset eivät näy Sarjaportti asetus 1 tai Sarjaportti asetus 2 -valikoissa.
Databitit 7 8	Määrittää jokaisessa tietokehyksessä käytettävän databittien määrän Huomautus: Oletusasetus on 8.
Pariteetti Parillinen Pariton Ei mitään Ohita	Valitsee vastaanotettavien ja lähetettävien tietokehysten pariteetin Huomautus: Ei mitään on oletusarvo.
Käytä DSR-sign Käytössä Ei pala	Määrittää, käyttääkö tulostin DSR-signaalia. DSR on useimpien sarjakaapelien kätteleysignaali. Huomautuksia: <ul style="list-style-type: none"> Oletusasetus on Ei käytössä. Sarjaportti käyttää DSR-signaalointia erottelemaan tietokoneen tulostimelle lähetettävän tiedon sarjakaapelissa esiintyvistä sähköisistä häiriöistä. Sähköhäiriöt voivat aiheuttaa ylimääräisten merkkien tulostumisen. Ottamalla DSR-signaalointi käyttöön estetään ylimääräisten merkkien tulostuminen. Tämä valikkokohta näkyy vain jos Sarja RS_232/RS_422 on asetettu RS 232-arvoon.

Suojaus-valikko

Sekalaiset-valikko

Valikkokohta	Kuvaus
Paneelin kirjautumiset Virhekirjautumiset Virhekirjautumisen aikakehys Lukitusaika Kirjautumisen aikakatkaistu	Rajaa virheellisten kirjautumisyritysten määrän ja aikakehykset tulostimen käyttöpaneelissa ennen <i>kaikkien</i> käyttäjien lukitsemista Huomautuksia: <ul style="list-style-type: none">• Virhekirjautumiset-asetuksella määritetään virheellisten kirjautumisyritysten sallittu määrä ennen käyttäjien lukitsemista. Asetuksen arvona voi olla 1–50. Oletusasetuksena on kolme yritystä.• Virhekirjautumisen aikakehys -asetuksella määritetään aika, jonka kuluessa virheelliset kirjautumisyriykset voidaan tehdä ennen käyttäjien lukitsemista. Asetuksen arvona voi olla 1–60 minuuttia. Oletusasetus on viisi minuuttia.• Lukitusaika-asetuksella määritetään aika, jonka kuluessa käyttäjät eivät voi käyttää järjestelmää ylitettyään virheellisten kirjautumiskertojen sallitun rajan. Asetuksen arvona voi olla 0–60 minuuttia. Oletusasetus on viisi minuuttia. Arvo 0 merkitsee, ettei tulostimeen ole määritetty lukitusaikaa.• Login timeout (Kirjautumisen aikakatkaistu) -asetuksella määritetään aika, jonka kuluttua käyttäjä kirjataan ulos, jos käyttäjä ei tee mitään toimia tulostimen aloitusnäytössä. Asetuksen arvo on 1–900 sekuntia. Oletusasetus on 300 sekuntia.
Etäkirjautumiskerrat Virhekirjautumiset Virhekirjautumisen aikakehys Lukitusaika Kirjautumisen aikakatkaistu	Rajaa virheellisten kirjautumisyritysten määrän ja aikakehykset tietokoneesta ennen <i>kaikkien</i> etäkäyttäjien lukitsemista Huomautuksia: <ul style="list-style-type: none">• Virhekirjautumiset-asetuksella määritetään virheellisten kirjautumisyritysten sallittu määrä ennen käyttäjien lukitsemista. Asetuksen arvona voi olla 1–50. Oletusasetuksena on kolme yritystä.• Virhekirjautumisen aikakehys -asetuksella määritetään aika, jonka kuluessa virheelliset kirjautumisyriykset voidaan tehdä ennen käyttäjien lukitsemista. Asetuksen arvona voi olla 1–60 minuuttia. Oletusasetus on viisi minuuttia.• Lukitusaika-asetuksella määritetään aika, jonka kuluessa käyttäjä ei voi käyttää järjestelmää ylitettyään virheellisten kirjautumiskertojen sallitun rajan. Asetuksen arvona voi olla 0–60 minuuttia. Oletusasetus on viisi minuuttia. Arvo 0 merkitsee, ettei tulostimeen ole määritetty lukitusaikaa.• Kirjautumisen aikakatkaistu -asetuksella määritetään aika, jonka kuluttua käyttäjä kirjataan automaattisesti ulos, jos käyttäjä ei tee mitään toimia etäkäyttöliittymässä. Asetuksen arvo on 1–900 sekuntia. Oletusasetus on 300 sekuntia.

Luottamuksellinen tulostus -valikko

Valikkokohta	Kuvaus
Virheellinen enimmäis-PIN Ei käytössä 2-10	Määrittää, miten monta kertaa väärä PIN voidaan antaa Huomautuksia: <ul style="list-style-type: none">Oletusasetus on Ei käytössä.Tämä valikkokohta näkyy ainoastaan, kun tulostimen kiintolevy on asennettu.Kun rajoitus on saavutettu, kyseisen käyttäjätunnuksen ja PIN-koodin työt poistetaan.
Työn vanheneminen Ei käytössä 1 tunti 4 tuntia 24 tuntia 1 viikko	Määrittää, miten kauan luottamuksellinen työ säilyy tulostimessa Huomautuksia: <ul style="list-style-type: none">Oletusasetus on Ei käytössä.Työn vanheneminen -asetuksen muuttaminen ei vaikuta tulostimen RAM-muistissa tai kiintolevyllä jo olevien luottamuksellisten töiden vanhenemisaikaan.Kun tulostimen virta katkaistaan, kaikki tulostimen RAM-muistissa olevat luottamukselliset työt poistetaan.

Kiintolevyn pyyhintävalikko

Valikkokohta	Kuvaus
Automaattinen pyyhintä Ei pala Käytössä	Levyn pyyhintä poistaa tulostimen kiintolevyltä vain <i>ne</i> tulostustyötiedot, jotka <i>eivät ole</i> paraikaa tiedostojärjestelmän käytössä. Mitään tulostimen kiintolevyn pysyvää tietoa ei hävitetä. Tällaisia ovat esimerkiksi ladatut fontit, makrot ja pysäytetyt työt. Automaattinen pyyhintä merkitsee kaiken edellisen työn käyttämän levytilan, joten tiedostojärjestelmä ei pysty käyttämään tätä levytilaa, ennen kuin se on puhdistettu. Vain automaattisen pyyhinnän ansiosta käyttäjät voivat ottaa levynpyyhinnän käyttöön niin, että tulostin ei joudu olemaan offline tilassa pitkän aikaa. Huomautuksia: <ul style="list-style-type: none">Tämä valikkokohta näkyy ainoastaan, kun alustettu, toimiva tulostimen kiintolevy on asennettu.Oletusasetus on Ei käytössä.Automaattisen pyyhinnän vaatiman suuren resurssimäärän vuoksi tämän asetuksen aktivointi saattaa pienentää tulostimen suorituskykyä, erityisesti jos tulostin tarvitsee kiintolevytilaa nopeammin kuin sitä voidaan pyyhkiä ja palauttaa käyttöön.

Valikkokohta	Kuvaus
<p>Manuaalinen pyyhintä Aloita nyt Älä aloita nyt</p>	<p>Levyn pyyhintä poistaa tulostimen kiintolevyltä vain <i>ne</i> tulostustyötiedot, jotka <i>eivät ole</i> paraikaa tiedostojärjestelmän käytössä. Mitään tulostimen kiintolevyn pysyvä tietoa ei hävitetä. Tällaisia ovat esimerkiksi ladatut fontit, makrot ja pysäytetyt työt.</p> <p>Manuaalinen pyyhintä päällekirjoittaa kaiken kiintolevytilan, jota on käytetty jo tulostettujen töiden tietojen tallentamiseen. Tämän tyyppinen pyyhintä <i>ei</i> poista mitään käsittelemättömän tulostustyön tietoa.</p> <p>Huomautuksia:</p> <ul style="list-style-type: none"> • Tämä valikkokohta näkyy ainoastaan, kun alustettu, toimiva tulostimen kiintolevy on asennettu. • Älä aloita nyt on oletusasetus. • Jos levynpyyhintätoiminto aktivoidaan, käyttäjän täytyy todentaa henkilöllisyytensä ja hänellä on oltava oikeudet aloittaa pyyhintä.
<p>Automaattinen menetelmä Kertapyyhintä Monikertapyyhintä</p>	<p>Levyn pyyhintä poistaa tulostimen kiintolevyltä vain <i>ne</i> tulostustyötiedot, jotka <i>eivät ole</i> paraikaa tiedostojärjestelmän käytössä. Mitään tulostimen kiintolevyn pysyvä tietoa ei hävitetä. Tällaisia ovat esimerkiksi ladatut fontit, makrot ja pysäytetyt työt.</p> <p>Huomautuksia:</p> <ul style="list-style-type: none"> • Tämä valikkokohta näkyy ainoastaan, kun alustettu, toimiva tulostimen kiintolevy on asennettu. • Oletusasetus on Kertapyyhintä. • Erittäin luottamuksellinen tieto tulisi pyyhkiä <i>vain</i> käyttäen monikertamenetelmää.
<p>Manuaalinen pyyhintämenetelmä Kertapyyhintä Monikertapyyhintä</p>	<p>Levyn pyyhintä poistaa tulostimen kiintolevyltä vain <i>ne</i> tulostustyötiedot, jotka <i>eivät ole</i> paraikaa tiedostojärjestelmän käytössä. Mitään tulostimen kiintolevyn pysyvä tietoa ei hävitetä. Tällaisia ovat esimerkiksi ladatut fontit, makrot ja pysäytetyt työt.</p> <p>Sekä manuaalinen että ajastettu pyyhintä sallivat tiedostojärjestelmän uudelleenkäyttää merkittyä levytilaa, ennen kuin se on pyyhitty.</p> <p>Huomautuksia:</p> <ul style="list-style-type: none"> • Tämä valikkokohta näkyy ainoastaan, kun alustettu, toimiva tulostimen kiintolevy on asennettu. • Oletusasetus on Kertapyyhintä. • Erittäin luottamuksellinen tieto tulisi pyyhkiä <i>vain</i> käyttäen monikertamenetelmää.

Valikkokohta	Kuvaus
Ajastettu menetelmä Kertapyyhintä Monikertapyyhintä	<p>Levyn pyyhintä poistaa tulostimen kiintolevyltä vain <i>ne</i> tulostustyötiedot, jotka <i>eivät ole</i> paraikaa tiedostojärjestelmän käytössä. Mitään tulostimen kiintolevyn pysyvä tietoa ei hävitetä. Tällaisia ovat esimerkiksi ladatut fontit, makrot ja pysäytetyt työt.</p> <p>Sekä manuaalinen että ajastettu pyyhintä sallivat tiedostojärjestelmän uudelleenkäyttää merkittyä levytilaa, ennen kuin se on pyyhitty.</p> <p>Huomautuksia:</p> <ul style="list-style-type: none"> • Tämä valikkokohta näkyy ainoastaan, kun alustettu, toimiva tulostimen kiintolevy on asennettu. • Oletusasetus on Kertapyyhintä. • Erittäin luottamuksellinen tieto tulisi pyyhkiä <i>vain</i> käyttäen monikertamenetelmää. • Ajastetut pyyhinnät aloitetaan niin, että varoitus- tai vahvistusviestiä <i>ei</i> näytetä.

Suojaustarkistusloki-valikko

Valikkokohta	Kuvaus
Vie loki	<p>Käyttäjä, jolla on asianmukaiset valtuudet, voi viedä suojaustarkistuslokin tätä komentoa käyttämällä.</p> <p>Huomautuksia:</p> <ul style="list-style-type: none"> • Loki voidaan viedä tulostimen ohjauspaneelista vain, jos flash-asema on kiinnitetty tulostimeen. • Loki voidaan ladata upotetusta Web-palvelimesta tietokoneeseen.
Poista loki Poista nyt Älä poista	<p>Määrittää suojaustarkistuslokien poistamisen</p> <p>Huomautus: Poista heti on oletusasetus.</p>
Määritä loki Ota suojaustarkistus käyttöön Ota Syslog-etätoiminto käyttöön Syslog-etätoiminto Kirjattavien lokitapahtumien vakavuus	<p>Määrittää suojaustarkistuslokien luomisen tai luomatta jättämisen sekä luomistavan</p> <p>Huomautus: Suojaustarkistusloki on oletusasetuksen mukaan käytössä.</p>

Päiväyksen ja ajan määrittäminen

Valikkokohta	Kuvaus
Näytä päiväys/aika	<p>Voit tarkistaa tulostimen nykyiset päivämäärä- ja aika-asetukset.</p>
Aseta päivämäärä ja aika <kirjoita pvm>	<p>Huomautus: Päiväys/aika on muotoa VVVV-KK-PP TT:MM.</p>
Aikavyöhyke <aikavyöhykeluettelo>	<p>Huomautus: GMT on oletusasetus.</p>

Valikkokohta	Kuvaus
Huomioi kesä-/talviaika Käytössä Ei pala	Huomautus: Käytössä on tehdasasetus ja käyttää kesä-/talviaikaa aikavyöhykeasetusten mukaisesti.
Salli NTP (verkkoaikatoiminto) Käytössä Ei pala	Sallii verkkoaikatoiminnon, joka synkronoi verkossa olevien laitteiden kellot Huomautus: Oletusasetus on Käytössä.

Asetukset-valikko

General Settings (Yleisasetukset) -valikko

Valikkokohta	Kuvaus
Display Language (Näytön kieli) English (Englanti) Francais (Ranska) Deutsch (Saksa) Italiano (Italia) Espanol (Espanja) Dansk (Tanska) Norsk (Norja) Nederlands (Hollanti) Svenska (Ruotsi) Portuguese (Portugali) Suomi Russian (Venäjä) Polski (Puola) Unkari Turkki Tsekki Simplified Chinese (Yksinkertaistettu kiina) perinteinen kiina Korean (Korea) Japanese (Japani)	Määrittää näytön kielen Huomautus: Kaikki kielet eivät ehkä ole käytettävissä kaikissa tulostimissa.

Valikkokohta	Kuvaus
<p>Eko-tila</p> <ul style="list-style-type: none"> Ei pala Virta Virta/Paperi Paper (Paperi) 	<p>Vähentää energian, paperin tai erikoisvälineen käytön mahdollisimman vähäiseksi</p> <p>Huomautuksia:</p> <ul style="list-style-type: none"> • Oletusasetus on Ei käytössä. Kun asetuksena on Ei käytössä, tehdasetukset palautuvat käyttöön tulostimessa. • Energia-asetusta käyttämällä voit vähentää tulostimen virrankulutusta. Asetus voi vaikuttaa suorituskykyyn, mutta ei tulostuslaatuun. • Paperi vähentää tulostustyöhön tarvittavaa paperimäärää ja erikoisvälineen määrää ottamalla käyttöön kaksipuolisen tulostuksen kaikilla sivuilla. Asetus saattaa vaikuttaa suorituskykyyn, mutta ei tulostuslaatuun. • Energia/Paperi-asetus vähentää virran- ja paperinkulutusta sekä erikoisvälineen kulutusta.
<p>Automaattinen asiakirjansyöttölaitteen lisäy- merkkiääni</p> <ul style="list-style-type: none"> Enabled (Käytössä) Disabled (Ei käytössä) 	<p>Määrittää äänimerkin annon sen jälkeen, kun paperia on lisätty automaattiseen asiakirjansyöttölaitteeseen</p> <p>Huomautus: Oletusasetus on Disabled (Ei käytössä).</p>
<p>Hiljainen tila</p> <ul style="list-style-type: none"> Ei pala Ei käytössä 	<p>Vähentää tulostimen tuottamaa melua</p> <p>Huomautuksia:</p> <ul style="list-style-type: none"> • Oletusasetus on Off (Ei käytössä). • Jos asetukset on käytössä, tulostin tuottaa mahdollisimman vähän melua.
<p>Suorita alkuasennus</p> <ul style="list-style-type: none"> Kyllä Ei 	<p>Ohjaa tulostimen suorittamaan ohjatun asennusohjelman</p> <p>Huomautuksia:</p> <ul style="list-style-type: none"> • Kyllä on oletusarvo. • Kun ohjattu asennusohjelma on viety loppuun valitsemalla maan valintanäytöstä Valmis, oletusasetukseksi tulee Ei.

Valikkokohta	Kuvaus
<p>Keyboard (Näppäimistö)</p> <p>Keyboard Type (Näppäimistön tyyppi)</p> <ul style="list-style-type: none"> English (Englanti) Francais (Ranska) Francais Canadien (Kanadan ranska) Deutsch (Saksa) Italiano (Italia) Espanol (Espanja) Dansk (Tanska) Norsk (Norja) Nederlands (Hollanti) Svenska (Ruotsi) Suomi Portuguese (Portugali) Russian (Venäjä) Polski (Puola) Saksa (Sveitsi) Ranska (Sveitsi) Turkki Korean (Korea) <p>Custom Key <x> (Mukautettu näppäin <x>)</p> <p>Accents/Symbols (Painomerkit/Symbolit) -välilehti</p> <ul style="list-style-type: none"> Ei käytössä Ei pala <p>Russian/Polish (Venäjä/Puola) -välilehti</p> <ul style="list-style-type: none"> Ei käytössä Ei pala <p>Korean (Korea) -välilehti</p> <ul style="list-style-type: none"> Ei käytössä Ei pala 	<p>Määrittää tulostimen ohjauspaneelin näppäimistön kielen ja mukautetut näppäintiedot. Lisävälilehdissä voit määrittää aksenttimerkit ja muut merkit käyttöön ohjauspaneelin näppäimistössä.</p>
<p>Paperikoot</p> <ul style="list-style-type: none"> U.S. (Yhdysvallat) Metriinen 	<p>Määrittää tulostimen oletusmittayksiköt. Oletusasetus määräytyy ohjatun alkuasennusohjelman maa/alueasetuksen mukaan.</p>
<p>Skannaus PC-porttiin - alue</p> <p><porttialue></p>	<p>Määrittää kelvollisen porttialueen tulostimille, jotka ovat portin palomuurin takana. Kelvolliset portit määritetään kahdella numeroryhmällä, joita erottaa puolipiste.</p> <p>Huomautus: Oletusasetuksena on 9751:12000.</p>

Valikkokohta	Kuvaus
<p>Displayed Information (Näytetyt tiedot)</p> <p>Left side (Vasen reuna)</p> <p>Right side (Oikea reuna)</p> <p>Custom Text <x> (Mukautettu teksti <x>)</p> <p> <tekstin syöttö></p> <p>Black Toner (Musta väri)</p> <p> Näytä, kun tarvike kohdistetaan</p> <p> Ei pala</p> <p> Varhainen varoitus</p> <p> Low (Alhainen)</p> <p> Käyttöikä lähellä loppua</p> <p> Käyttöikä lopussa</p> <p> Näytettävän ilmoituksen tyyppi</p> <p> Oletusasetus</p> <p> Vaihtoehtoinen</p> <p> Oletusilmoitus</p> <p> <tekstin syöttö></p> <p> Vaihtoehtoinen ilmoitus</p> <p> <tekstin syöttö></p>	<p>Määrittää, mitä aloitusnäytön vasemmassa ja oikeassa yläkulmassa näkyy</p> <p>Valitse vasenta ja oikeaa sivua varten asetukset seuraavista asetuksista:</p> <p> None (Ei mitään)</p> <p> IP-osoite</p> <p> Hostname (Isäntänimi)</p> <p> Contact Name (Yhteyshenkilön nimi)</p> <p> Location (Sijainti)</p> <p> Date/Time (Päiväys/Aika)</p> <p> mDNS/DDNS Service Name (mDNS/DDNS-palvelun nimi)</p> <p> Zero Configuration -nimi</p> <p> Kasetin taso</p> <p> Custom Text <x> (Mukautettu teksti <x>)</p> <p>Huomautuksia:</p> <ul style="list-style-type: none"> • Left side (Vasen reuna) -oletus on IP Address (IP-osoite). • Right side (Oikea reuna) -oletus on Date/Time (Päiväys/Aika). • Ei käytössä on Näytä, kun tarvike kohdistetaan -asetuksen oletusarvo. • Oletusasetus on Näytettävän ilmaisun tyyppi -asetuksen oletusarvo.
<p>Näytetyt tiedot (jatkuu)</p> <p>Paperitukos</p> <p>Lisää paperia</p> <p>Huoltovirheet</p>	<p>Voit mukauttaa paperitukoksesta, lisätystä paperista ja huoltovirheistä näyttöön tulevia tietoja seuraavien asetusten avulla:</p> <p> Activate (Ota käyttöön)</p> <p> Kyllä</p> <p> Ei</p> <p> Näytettävän ilmoituksen tyyppi</p> <p> Oletusasetus</p> <p> Vaihtoehtoinen</p> <p> Oletusilmoitus</p> <p> <tekstin syöttö></p> <p> Vaihtoehtoinen ilmoitus</p> <p> <tekstin syöttö></p> <p>Huomautuksia:</p> <ul style="list-style-type: none"> • Ei on Ota käyttöön -asetuksen oletusarvo. • Oletusasetus on Näytettävän ilmaisun tyyppi -asetuksen oletusarvo.

Valikkokohta	Kuvaus
Aloituspainikkeen mukautus Vaihda kieli Kopiointi Kopioi pikavalinnat Faksi Faksin pikavalinnat E-mail (Sähköposti) E-mail Shortcuts (Sähköpostin pikavalinnat) FTP FTP Shortcuts (FTP-pikavalinnat) Haku arkistosta Arkisto USB-asema Profiilit Kirjanmerkit Työt käyttäjittäin	Voit lisätä painikkeita aloitusnäyttöön ja poistaa siitä oletusarvon mukaan käytössä olevia painikkeita. Kutakin painiketta varten käytettävissä oleva valinnat: Näyttö Älä näytä
Päivämäärämuoto MM-DD-YYYY (KK-PP-VVVV) PP-KK-VVVV YYYY-MM-DD (VVVV-KK-PP)	Tulostimen päiväysmuoto
Aikamuoto 12 h:n järjestelmä (A.M./P.M.) 24 h järjestelmä	Tulostimen aikamuoto
Näytön kirkkaus 20–100	Määrittää tulostimen ohjauspaneelin näytön kirkkauden
Yhden sivun kopio Ei käytössä Ei pala	Määrittää kopiot skannerin lasilta yksi sivu kerrallaan Huomautus: Oletusasetus on Off (Ei käytössä).

Valikkokohta	Kuvaus
Tulostusvalo Vakioalustan LED-valo Normaali/Valmiustila-tila Kirkas Himmeä Ei pala Power Saver (Virransäästö) Kirkas Himmeä Ei pala Lisävastaanottoalustan LED-valot Normaali/Valmiustila-tila Kirkas Himmeä Ei pala Power Saver (Virransäästö) Kirkas Himmeä Ei pala	Määrittää valon määrän vakioalustasta tai lisävastaanottoalustasta Huomautuksia: <ul style="list-style-type: none"> • Kirkas on oletusasetus Normaali/Valmiustila-tilassa. • Himmeä on oletusasetus virransäästötilassa.
Näytä kirjanmerkit Ei käytössä Ei pala	Määrittää, näkyvätkö kirjanmerkit Held Jobs (Pysäytetyt työt) -alueella Huomautus: Oletusasetus on On (Käytössä). Kun On (Käytössä) on valittu, kirjanmerkit näkyvät Held Jobs (Pysäytetyt työt) -alueella.
Allow Background Removal (Salli taustan poisto) Ei käytössä Ei pala	Määrittää kuvan taustan poiston kopioinnin, faksauksen, sähköpostiviestin lähettämisen, FTP-yhteyden tai USB-porttiin skannauksen aikana Huomautus: Oletusasetus on On (Käytössä). Kuvan tausta poistetaan.
Allow Custom Job Scans (Salli mukautettujen töiden skannaus) Ei käytössä Ei pala	Voit skannata useita töitä samaan tiedostoon Huomautus: Oletusasetus on On (Käytössä). Jos On (Käytössä) on valittu, Allow Custom Job Scans (Salli mukautettujen töiden skannaus) -asetus voidaan ottaa käyttöön tietyissä töissä.
Scanner Jam Recovery (Skannerin tukoksen selvittäminen) Job level (Työtaso) Page level (Sivutaso)	Määrittää, miten skannattu työ asetetaan uudelleen, jos asiakirjansyöttölaitteessa muodostuu paperitukos Huomautuksia: <ul style="list-style-type: none"> • Jos Job level (Työtaso) on valittu, koko työ on skannattava uudelleen, jos sivuja juuttuu. • Jos Page level (Sivutaso) on valittu, työ on skannattava uudelleen juuttuneesta sivusta lähtien.
Web Page Refresh Rate (Web-sivun päivitysväli) 30–300	Määrittää sekuntien määrän upotetun Web-palvelimen päivityskertojen välillä Huomautus: Oletusasetus on 120 sekuntia.

Valikkokohta	Kuvaus
Contact Name (Yhteyshenkilön nimi)	Määrittää tulostimen yhteyshenkilön nimen Huomautus: Yhteyshenkilön nimi tallennetaan upotettuun Web-palvelimeen.
Location (Sijainti)	Määrittää tulostimen sijainnin Huomautus: Sijainti tallennetaan upotettuun Web-palvelimeen.
Alarms (Hälytykset) Alarm Control (Hälytysäänen määrittäminen) Kasetin hälytys Staple Alarm (Nidontahälytys)	Määrittää, kuuluuko tulostimesta hälytysääni tilanteessa, jossa vaaditaan käyttäjän toimia Kunkin hälytystyyppin käytettävissä olevat vaihtoehdot: Ei pala Single (Yksittäinen) Continuous (Jatkuva) Huomautuksia: <ul style="list-style-type: none"> Alarm Control (Hälytysäänen määrittäminen) -asetuksen oletusasetus on Single (Yksittäinen). Single (Yksittäinen) -asetuksella tulostimesta kuuluu kolme lyhyttä merkkiääntä. Ei käytössä on Väriaine- ja Nidontahälytys-asetusten oletusarvo. Ei käytössä merkitsee, että tulostimesta ei kuulu hälytysääntä. Continuous (Jatkuva) -asetuksella tulostin toistaa kolmen merkkiäänän sarjan kymmenen sekunnin välein. Nidontahälytys on käytettävissä vain, jos viimeisteilijä on asennettuna.
Timeouts (Aikakatkaisut) Työn pysäytyksen aikakatkaisu Disabled (Ei käytössä) 5-255	Määrittää ajan, jonka tulostin odottaa käyttäjän toimia ennen sellaisen työn pysäyttämistä, johon tarvittavia resursseja tulostimella ei ole käytettävissä. Tulostin jatkaa muiden tulostusjonossa olevien töiden tulostamista. Huomautuksia: <ul style="list-style-type: none"> Oletusasetus on 30 sekuntia. Valikkokohta näkyy vain, jos tulostimen kiintolevy on asennettuna.
Timeouts (Aikakatkaisut) Standby Mode (Valmiustila) Disabled (Ei käytössä) 2-240	Määrittää, miten pian viimeisen toiminnon jälkeen järjestelmä siirtyy virransäästötilaan Huomautus: Oletusasetus on 15 minuuttia.
Timeouts (Aikakatkaisut) Power Saver Mode (Virransäästötila) Disabled (Ei käytössä) 2-240	Määrittää, miten pian viimeisen toiminnon jälkeen järjestelmä siirtyy lepotilaan. Huomautuksia: <ul style="list-style-type: none"> Oletusasetus on 60 minuuttia. Virransäästötila ei ole yhteydessä valmiustilaan.

Valikkokohta	Kuvaus
Timeouts (Aikakatkaisut) Näytön aikakatkaisu 15 - 300	Määrittää sekunnit, jotka tulostin odottaa ennen tulostimen näytön palauttamista Valmis -tilaan Huomautus: Oletusasetus on 30 sekuntia.
Timeouts (Aikakatkaisut) Print Timeout (Tulostuksen aikakatkaisu) Disabled (Ei käytössä) 1-255	Määrittää, miten monta sekuntia tulostin odottaa työn loppumisilmoitusta ennen tulostustyön jäljellä olevan osan peruuttamista Huomautuksia: <ul style="list-style-type: none"> Oletusasetus on 90 sekuntia. Kun asetuksen mukainen aika on kulunut, kaikki tulostimessa olevat osittain alustetut sivut tulostetaan ja tulostin tarkistaa, onko uusia tulostustöitä odotamassa. Tulostuksen aikakatkaisu on käytettävissä ainoastaan PCL- tai PPDS-emuloinnin yhteydessä. Tämä asetus ei vaikuta PostScript-emulointia käyttäviin tulostustöihin.
Timeouts (Aikakatkaisut) Wait Timeout (Odotuksen aikakatkaisu) Disabled (Ei käytössä) 15-65 535	Määrittää, miten monta sekuntia tulostin odottaa lisätietoja, ennen kuin se peruuttaa työn Huomautuksia: <ul style="list-style-type: none"> Oletusasetus on 40 sekuntia. Odotuksen aikakatkaisu on käytettävissä ainoastaan, kun tulostin käyttää PostScript-emulointia. Asetus ei vaikuta tulostustöihin, joissa käytetään PCL- tai PPDS-emulointia.
Print Recovery (Tulostuksen palautus) Auto Continue (Autom. jatko) Disabled (Ei käytössä) 5-255	Sallii tulostimen jatkaa toimintaansa automaattisesti tietyissä offline-tilanteissa, joita ei ole ratkaistu määritetyn ajanjakson kuluessa Huomautuksia: <ul style="list-style-type: none"> Oletusasetus on Disabled (Ei käytössä). 5-255 on sekuntimäärä.
Print Recovery (Tulostuksen palautus) Jam Recovery (Tukoselvitys) Ei käytössä Ei pala Automaattinen	Määrittää, tulostaako tulostin juuttuneet sivut Huomautuksia: <ul style="list-style-type: none"> Oletusasetus on Automaattinen. Tulostin tulostaa jumituneet sivut uudelleen, jos sivujen säilyttämiseen tarvittavaa muistitilaa ei tarvita tulostimen muihin tehtäviin. Jos asetus on On (Käytössä), tulostin tulostaa juuttuneet sivut aina. Jos asetus on Off (Ei käytössä), tulostin ei tulosta juuttuneita sivuja.

Valikkokohta	Kuvaus
Print Recovery (Tulostuksen palautus) Page Protect (Sivunsuojaus) Ei käytössä Ei pala	Antaa tulostimen tulostaa sivun, joka ei välttämättä muutoin olisi tulostunut Huomautuksia: <ul style="list-style-type: none"> Oletusasetus on Ei käytössä. Off (Ei käytössä) -asetuksella tulostin tulostaa sivun osittain, kun muisti ei riitä koko sivun tulostamiseen. Jos asetus on On (Käytössä), tulostin käsittelee ja tulostaa koko sivun.
Factory Defaults (Tehdasasetukset) Do Not Restore (Älä palauta) Palauta nyt	Palauttaa tulostimen oletusasetukset Huomautuksia: <ul style="list-style-type: none"> Oletusasetus on Älä palauta. Jos valitset Do Not Restore (Älä palauta), käyttäjän määrittämät asetukset säilyvät. Restore (Palauta) -vaihtoehto palauttaa tulostimen kaikki oletusasetukset paitsi Network/Ports (Verkko/portit) -valikon asetukset. Kaikki RAM-muistiin tallennetut lataukset poistetaan. Tämä ei vaikuta flash-muistiin tai tulostimen kiintolevyllä tallennettuihin latauksiin.

Copy Settings (Kopiointiasetukset) -valikko

Valikkokohta	Kuvaus
Content (Sisältö) Text/Photo (Teksti/Kuva) Photograph (Valokuva) Printed Image (Tulostettu kuva) Teksti	Määrittää kopiointityön sisältötyypin Huomautuksia: <ul style="list-style-type: none"> Text/Photo (Teksti/Kuva) on oletusarvo. Text/Photo (Teksti/Kuva) -asetusta käytetään, kun alkuperäinen asiakirja sisältää sekä tekstiä että grafiikkaa tai kuvia. Photograph (Valokuva) -asetuksella skanneri huomioi grafiikan ja kuvat erityisen tarkasti. Kun asetus on käytössä, skannaaminen kestää tavallista kauemmin, mutta laite korostaa alkuperäiskappaleen kaikkia värisävyjä. Tämä lisää tallennettavien tietojen määrää. Printed Image (Tulostettu kuva) -asetusta käytetään, kun työt koostuvat lähinnä kuvista. Printed Image (Tulostettu kuva) -asetus muuntaa kuvat rasteriksi. Rasterointi mahdollistaa harmaasävy- tai värikuvan tulostamisen muuntamalla kuvan pistekuvioksi, jossa on rajallinen värimäärä. Text (Teksti) korostaa terävän, mustan, tarkan tekstin kirkkaan valkoisella taustalla.

Valikkokohta	Kuvaus
<p>Sides (Duplex) (Sivut (kaksipuolisuus))</p> <p>1 sided to 1 sided (1-puolinen 1-puoliseksi) 1 sided to 2 sided (1-puolinen 2-puoliseksi) 2 sided to 1 sided (2-puolinen 1-puoliseksi) 2 sided to 2 sided (2-puolinen 2-puoliseksi)</p>	<p>Määrittää, onko alkuperäinen asiakirja yksi- vai kaksipuolinen sekä kopioidaanko se yksi- vai kaksipuolisenä</p> <p>Huomautuksia:</p> <ul style="list-style-type: none"> • 1-puolinen 1-puoliseksi — alkuperäisessä sivussa tuloste on yhdellä puolella. Kopioitu arkki on yksipuolinen. • 1-puolinen 2-puoliseksi — alkuperäisessä sivussa tuloste on yhdellä puolella. Kopioitu arkki on kaksipuolinen. Jos alkuperäiskappaleessa on esimerkiksi kuusi arkkiä, kopiossa on kolme kaksipuolista arkkiä. • 2-puolinen 1-puoliseksi — alkuperäisessä sivussa tuloste on kummallakin puolella. Kopioitu arkki on yksipuolinen. Jos alkuperäiskappaleessa on esimerkiksi kolme kaksipuolista arkkiä, kopiossa on kuusi yksipuolista arkkiä. • 2-puolinen 2-puoliseksi — alkuperäisessä sivussa tuloste on kummallakin puolella. Kopio on tarkalleen alkuperäisen näköinen.
<p>Paper Saver (Paperinsäästö)</p> <p>Ei pala 2 yhdelle pysty 2 yhdelle vaaka 4 yhdelle pysty 4 yhdelle vaaka</p>	<p>Määrittää alkuperäisen asiakirjan kahden tai neljän arkin tulostuksen samalle sivulle</p> <p>Huomautus: Oletusasetus on Off (Ei käytössä).</p>
<p>Print Page Borders (Tulosta sivun reunat)</p> <p>Ei käytössä Ei pala</p>	<p>Määrittää reunan tulostamisen sivun reunoilla oleviin marginaaleihin</p> <p>Huomautus: Oletusasetus on On (Käytössä).</p>
<p>Collate (Lajittelu)</p> <p>Ei käytössä Ei pala</p>	<p>Säilyttää tulostustyön sivut järjestyksessä tulostettaessa useita kopioita työstä</p> <p>Huomautus: Oletusasetus on On (Käytössä).</p>
<p>Nidonta</p> <p>Ei käytössä Ei pala</p>	<p>Mahdollistaa nidonnan</p> <p>Huomautus: Oletusasetus on Off (Ei käytössä).</p>

Valikkokohta	Kuvaus
Alkuperäinen koko Letter Legal Executive Folio Statement Universal-koko 4 x 6 tuumaa 3 x 5 tuumaa Business Card (Käyntikortti) Mukautettu skannauskoko <x> A4 A5 Oficio (Mexico) A6 JIS B5 Book Original (Kirja) Auto Size Sense (Automaattinen koon tunnistus) Letter-/Legal-yhdistelmä	Määrittää alkuperäisen asiakirjan paperikoon
Copy To Source (Kopioi kohteeseen -lähde) Tray <x> (Lokero <x>) Yksittäisen arkin syöttölaite Monen arkin syöttölaite Auto Size Match (Automaattinen koon tunnistus)	Määrittää kopiointitöiden paperilähteen Huomautus: Tray 1 (Lokero 1) on oletusasetus.
Kalvojen erotinsivut Ei käytössä Ei pala	Lisää kalvojen väliin paperiarkin Huomautus: Oletusasetus on On (Käytössä).
Separator Sheets (Erotinsivut) None (Ei mitään) Between Copies (Kopioiden väliin) Between Jobs (Töiden väliin) Between Pages (Arkkien väliin)	Lisää sivujen, kopioiden tai töiden väliin paperiarkin valitun arvon mukaisesti Huomautus: None (Ei mitään) on oletusarvo.
Separator Source (Erotinsiv. lähde) Tray <x> (Lokero <x>) Manual Feeder (Käsinsyöttö) Kirjekuoren syöttölaite	Määrittää paperilähteen
Darkness (Tummuus) 1–9	Määrittää kopiointityön tummuustason
Output Bin (Vastaanottoalusta) Standard Bin (Vakioalusta) Alusta <x>	Määrittää, mille vastaanottoalustalle tulostettu kopio siirretään
Kopiomäärä	Määrittää kopiointityön kopioiden määrän

Valikkokohta	Kuvaus
<p>Ylätunniste/alatunniste</p> <p>Vasen yläreuna</p> <ul style="list-style-type: none"> Vasen yläreuna Ei pala Date/Time (Päiväys/Aika) Sivunumero Bates-numero Mukautettu teksti <p>Tulostettavat</p> <ul style="list-style-type: none"> Kaikki sivut Vain ensimmäinen sivu Kaikki, ei ensimmäinen sivu <p>Kirjoita mukautettua tekstiä</p>	<p>Määrittää sivun vasemman yläreunan ylä-/alatunnistetiedot</p> <p>Huomautuksia:</p> <ul style="list-style-type: none"> • Ei käytössä on Vasen yläreuna -asetuksen oletusarvo. • Kaikki sivut on Tulostettavat-asetuksen oletusarvo.
<p>Ylätunniste/alatunniste</p> <p>Keskellä yläreunassa</p> <ul style="list-style-type: none"> Keskellä yläreunassa Ei pala Date/Time (Päiväys/Aika) Sivunumero Bates-numero Mukautettu teksti <p>Tulostettavat</p> <ul style="list-style-type: none"> Kaikki sivut Vain ensimmäinen sivu Kaikki, ei ensimmäinen sivu <p>Kirjoita mukautettua tekstiä</p>	<p>Määrittää sivun keskikohdan ylä-/alatunnistetiedot</p> <p>Huomautuksia:</p> <ul style="list-style-type: none"> • Ei käytössä on Keskellä yläreunassa -asetuksen oletusarvo. • Kaikki sivut on Tulostettavat-asetuksen oletusarvo.
<p>Ylätunniste/alatunniste</p> <p>Oikea yläreuna</p> <ul style="list-style-type: none"> Oikea yläreuna Ei pala Date/Time (Päiväys/Aika) Sivunumero Bates-numero Mukautettu teksti <p>Tulostettavat</p> <ul style="list-style-type: none"> Kaikki sivut Vain ensimmäinen sivu Kaikki, ei ensimmäinen sivu <p>Kirjoita mukautettua tekstiä</p>	<p>Määrittää sivun oikean yläreunan ylä-/alatunnistetiedot</p> <p>Huomautuksia:</p> <ul style="list-style-type: none"> • Ei käytössä on Oikea yläreuna -asetuksen oletusarvo. • Kaikki sivut on Tulostettavat-asetuksen oletusarvo.

Valikkokohta	Kuvaus
<p>Ylätunniste/alatunniste</p> <p>Vasen alareuna</p> <ul style="list-style-type: none"> Vasen alareuna Ei pala Date/Time (Päiväys/Aika) Sivunumero Bates-numero Mukautettu teksti <p>Tulostettavat</p> <ul style="list-style-type: none"> Kaikki sivut Vain ensimmäinen sivu Kaikki, ei ensimmäinen sivu <p>Kirjoita mukautettua tekstiä</p>	<p>Määrittää sivun vasemman alareunan ylä-/alatunnistetiedot</p> <p>Huomautuksia:</p> <ul style="list-style-type: none"> • Ei käytössä on Vasen alareuna -asetuksen oletusarvo. • Kaikki sivut on Tulostettavat-asetuksen oletusarvo.
<p>Ylätunniste/alatunniste</p> <p>Keskellä alareunassa</p> <ul style="list-style-type: none"> Keskellä alareunassa Ei pala Date/Time (Päiväys/Aika) Sivunumero Bates-numero Mukautettu teksti <p>Tulostettavat</p> <ul style="list-style-type: none"> Kaikki sivut Vain ensimmäinen sivu Kaikki, ei ensimmäinen sivu <p>Kirjoita mukautettua tekstiä</p>	<p>Määrittää sivun alareunan keskikohdan ylä-/alatunnistetiedot</p> <p>Huomautuksia:</p> <ul style="list-style-type: none"> • Ei käytössä on Keskellä alareunassa -asetuksen oletusarvo. • Kaikki sivut on Tulostettavat-asetuksen oletusarvo.
<p>Ylätunniste/alatunniste</p> <p>Oikea alareuna</p> <ul style="list-style-type: none"> Oikea alareuna Ei pala Date/Time (Päiväys/Aika) Sivunumero Bates-numero Mukautettu teksti <p>Tulostettavat</p> <ul style="list-style-type: none"> Kaikki sivut Vain ensimmäinen sivu Kaikki, ei ensimmäinen sivu <p>Kirjoita mukautettua tekstiä</p>	<p>Määrittää sivun oikean alareunan ylä-/alatunnistetiedot</p> <p>Huomautuksia:</p> <ul style="list-style-type: none"> • Ei käytössä on Oikea alareuna -asetuksen oletusarvo. • Kaikki sivut on Tulostettavat-asetuksen oletusarvo.

Valikkokohta	Kuvaus
Overlay (Vesileima) Ei pala Confidential (Luottamuksellinen) Kopiointi Vedos Kiireellinen Mukautettu	Määrittää vesileimatekstin, joka tulostetaan kopiotyön jokaiselle sivulle Huomautus: Oletusasetus on Off (Ei käytössä).
Mukautettu taso	Määrittää mukautetun vesileimatekstin
Allow priority copies (Salli tärkeimmät kopiot) Ei käytössä Ei pala	Mahdollistaa tulostustyön keskeytyksen sivun tai asiakirjan kopioimista varten Huomautus: Oletusasetus on On (Käytössä).
Custom Job scanning (Mukautetun työn skannaus) Ei käytössä Ei pala	Voit kopioida samaan kopiointityöhön useita paperikokoja sisältävän asiakirjan
Allow Save as Shortcut (Salli tallennus pikavalintana) Ei käytössä Ei pala	Voit tallentaa mukautetut kopiointiasetukset pikavalintoina Huomautus: Oletusasetus on On (Käytössä).
Background Removal (Taustan poisto) -4 - +4	Kopiossa näkyvän taustan säätäminen
Automaattinen keskitys Ei käytössä Ei pala	Voit automaattisesti keskittää kopion sivulla Huomautus: Oletusasetus on Off (Ei käytössä).
Värin poisto Värin poisto None (Ei mitään) Punainen Vihreä Sininen Punainen oletuskynnysarvo 0–255 Vihreä oletuskynnysarvo 0–255 Sininen oletuskynnysarvo 0–255	Määrittää kopioinnin aikana poistettavan värin ja poiston voimistamisen tai heikentämisen Huomautuksia: <ul style="list-style-type: none"> • Ei mitään on Värin poisto -asetuksen oletusarvo. • Kaikkien värien kynnyksärajan oletusarvo on 128.
Kontrasti 0–5 Best for content (Sisällön mukaan)	Määrittää kopiointityön kontrastin Huomautus: Oletusasetus on Best for content (Sisällön mukaan).
Peilikuva Ei käytössä Ei pala	Luo alkuperäisestä asiakirjasta peilikuvan Huomautus: Oletusasetus on Off (Ei käytössä).

Valikkokohta	Kuvaus
Negatiivinen kuva Ei käytössä Ei pala	Luo alkuperäisestä asiakirjasta negatiivikuvan Huomautus: Oletusasetus on Off (Ei käytössä).
Shadow Detail (Varjon yksityiskohdat) 0-4	Kopiossa näkyvien varjon yksityiskohtien säätäminen Huomautus: Oletusasetus on 0.
Scan edge to edge (Skannaus reunasta reunaan) Ei käytössä Ei pala	Määrittää, skannataanko alkuperäinen asiakirja reunasta reunaan ennen kopiointia Huomautus: Oletusasetus on Off (Ei käytössä).
Tarkkuus 0-5	Säätää kopion terävyyttä Huomautus: 3 on oletusasetus.
Mallikopio Ei käytössä Ei pala	Luo alkuperäisestä asiakirjasta mallikopion Huomautus: Oletusasetus on Off (Ei käytössä).

Faksiasetukset-valikko

Fax Mode (Analog Fax Setup) (Faksitila (Analogiset faksiasetukset)) -valikko

Analoginen faksitila lähettää faksityön puhelinlinjan kautta.

General Fax Settings (Yleiset faksiasetukset)

Valikkokohta	Kuvaus
Faksin kansilehti Faksin kansilehti Off by default (Oletusarvoisesti ei käytössä) Oletusarvoisesti käytössä Älä käytä koskaan Käytä aina Sisällytä kenttään Ei käytössä Ei pala Sisällytä kentästä Ei käytössä Ei pala Kohteesta Sisällytä ilmoituskenttä Ei käytössä Ei pala Message (Viesti) Sisällytä logo Ei käytössä Ei pala Sisällytä alaviite <x> Alaviite <x>	Määrittää faksin kansisivun Huomautus: Ei käytössä on oletusarvo kaikissa Faksin kansisivu -asetuksissa.
Aseman nimi	Määrittää faksin nimen tulostimessa
Aseman numero	Määrittää faksin numeron
Aseman tunnus Aseman nimi Aseman numero	Määrittää, miten faksi tunnistetaan
Enable Manual Fax (Ota käyttöön manuaalinen faksaus) Ei käytössä Ei pala	Määrittää tulostimen käyttämään ainoastaan manuaalista faksiausta, johon tarvitaan jakorasia ja puhelin Huomautuksia: <ul style="list-style-type: none"> Tavallisella puhelimella voit vastata tulevaan faksi-työhön ja valita faksinumeron. Voit siirtyä manuaaliseen faksautoimintoon suoraan koskettamalla numeronäppäimistöllä painikkeita # 0.

Valikkokohta	Kuvaus
Memory Use (Muistin käyttö) Ainoastaan vastaanotto Lähinnä vastaanotto Equal (Yhtä suuri) Lähinnä lähetys Ainoastaan lähetys	Määrittää kiinteän muistin varaamisen faksitöiden lähettämiseen ja vastaanottamiseen Huomautuksia: <ul style="list-style-type: none"> • All receive (Ainoastaan vastaanotto) -asetuksella kaikki muisti varataan faksitöiden vastaanottamiseen. • Mostly receive (Lähinnä vastaanotto) -asetuksella suurin osa muistista varataan faksitöiden vastaanottamiseen. • Equal (Yhtä suuri) on oletusarvo. Equal (Yhtä suuri) -asetus käyttää faksitöiden lähettämiseen ja vastaanottamiseen saman verran muistia. • Mostly sent (Lähinnä lähetys) -asetuksella suurin osa muistista varataan faksitöiden lähettämiseen. • All send (Ainoastaan lähetys) -asetuksella kaikki muisti varataan faksitöiden lähettämiseen.
Cancel Faxes (Peruuta faksit) Allow (Salli) Don't Allow (Älä salli)	Määrittää, voiko tulostin peruuttaa faksitöitä Huomautus: Jos Cancel Faxes (Peruuta faksit) -asetusta ei ole otettu käyttöön, se ei näy vaihtoehtona.
Soittajan tunnus FSK DTMF	Määrittää käytetyn soittajatunnuksen tyyppin Huomautus: FSK on oletusasetus.
Fax number masking (Faksinumeron piilotus) Ei pala From left (Vasemmalta) From right (Oikealta)	Määrittää, mistä suunnasta numeroita piilotetaan lähtevän faksin numerossa Huomautus: Piilotettujen numeroiden määrä määräytyy Digits to mask (Piilotettavat numerot) -asetuksen perusteella.
Digits to mask (Piilotettavat numerot) 0-58	Määrittää, miten monta numeroa piilotetaan lähtevän faksin numerossa

Faksin lähetysasetukset

Valikkokohta	Kuvaus
Tarkkuus Standard (Vakio) Tarkka Erittäin tarkka Huipputarkka	Tarkkuuden määrittäminen pisteinä tuumalla (dpi). Suurempi tarkkuusasetus parantaa tulostuslaatua, mutta pidentää faksien lähetysaikaa. Huomautus: Standard (Vakio) on oletusasetus.

Valikkokohta	Kuvaus
Alkuperäinen koko Letter Legal Executive Folio Statement Universal-koko 4 x 6 tuumaa 3 x 5 tuumaa Business Card (Käyntikortti) Mukautettu skannauskoko <x> A4 A5 Oficio (Mexico) A6 JIS B5 Book Original (Kirja) Auto Size Sense (Automaattinen koon tunnistus) Letter-/Legal-yhdistelmä	Määrittää skannattavan asiakirjan paperikoon Huomautus: Letter on oletusasetus Yhdysvalloissa. A4 on kansainvälinen oletusasetus.
Sides (Duplex) (Sivut (kaksipuolisuus)) Ei pala Long edge (Pitkä reuna) Short edge (Lyhyt reuna)	Määrittää, miten teksti ja grafiikka asetetaan sivulle Huomautuksia: <ul style="list-style-type: none"> • Oletusasetus on Off (Ei käytössä). • Long edge (Pitkä reuna) -asetuksella sidonta on sivun pitkän reunan suuntaisesti (vasen reuna pystysuunnassa ja yläreuna vaakasuunnassa). • Short edge (Lyhyt reuna) -asetuksella sidonta on sivun lyhyen reunan suuntaisesti (yläreuna pystysuunnassa ja vasen reuna vaakasuunnassa).
Content (Sisältö) Teksti Text/Photo (Teksti/Kuva) Photograph (Valokuva)	Määrittää skannattavan faksin sisältötyypin Huomautuksia: <ul style="list-style-type: none"> • Text (Teksti) -asetusta käytetään, kun asiakirjassa on enimmäkseen tekstiä. • Text/Photo (Teksti/Kuva) on oletusarvo. Text/Photo (Teksti/Kuva) -asetusta käytetään, kun asiakirjoissa on enimmäkseen tekstiä tai viivapiirroksia. • Photograph (Valokuva) -asetusta käytetään, kun asiakirja on hyvälaatuinen valokuva tai mustesuihkutulostimella tulostettu asiakirja.
Darkness (Tummuus) 1–9	Vaalentaa tai tummentaa tulostetta Huomautus: 5 on oletusarvo.
Dial Prefix (Valinnan etuliite)	Numerokenttä, johon numero voidaan määrittää
Valinnan etuliitesäännöt Etuliitesääntö <x>	Määrittää valinnan etuliitesäännön

Valikkokohta	Kuvaus
Automaattinen uudelleenvalinta 0-9	Määrittää, miten monta kertaa tulostin yrittää lähettää faksin määritettyyn numeroon Huomautus: 5 on oletusarvo.
Redial Frequency (Uudelleensoittoväli) 1-200	Määrittää, miten monen minuutin välin numero valitaan uudelleen
Behind a PABX (Vaihteen alanumero) Ei pala Ei käytössä	Ottaa käyttöön sokkovalinnan ilman valintaääntä
Enable ECM (Ota ECM käyttöön) Ei käytössä Ei pala	Ottaa käyttöön faksitöiden virhekorjaustilan
Enable Fax Scans (Ota faksin skannaus käyttöön) Ei käytössä Ei pala	Mahdollistaa faksien lähettämisen skannaamalla tulostimella
Driver to fax (Ota ohjainfaksaus käyttöön) Ei käytössä Ei pala	Sallii tulostimesta lähetettävien faksitöiden faksaamisen ohjaimesta
Allow Save as Shortcut (Salli tallennus pikavalintana) Ei käytössä Ei pala	Voit tallentaa faksinumeroita pikavalintoina tulostimeen
Numeronvalintatila Tone (Äänitaajuus) Pulssi	Määrittää valintaäänien (äänitaajuus tai pulssi).
Max Speed (Enimmäisnopeus) 2400 4800 9600 14400 33600	Määrittää, miten nopeasti faksit lähetetään
Custom Job scanning (Mukautetun työn skannaus) Ei käytössä Ei pala	Voit skannata useita paperikokoja sisältävän asiakirjan yhteen tiedostoon
Scan Preview (Skannauksen esikatselu) Ei käytössä Ei pala	Määrittää, näkyykö skannaustöiden esikatselu näytössä
Background Removal (Taustan poisto) -4 - +4	Kopiossa näkyvän taustan säätäminen Huomautus: Oletusasetus on 0.

Valikkokohta	Kuvaus
Automaattinen keskitys Ei käytössä Ei pala	Voit keskittää faksin automaattisesti sivulle Huomautus: Oletusasetus on Off (Ei käytössä).
Värin poisto Värin poisto None (Ei mitään) Punainen Vihreä Sininen Punainen oletuskynnysarvo 0–255 Vihreä oletuskynnysarvo 0–255 Sininen oletuskynnysarvo 0–255	Määrittää faksauksen aikana poistettavan värin ja poiston voimistamisen tai heikentämisen Huomautuksia: <ul style="list-style-type: none"> • Ei mitään on Värin poisto -asetuksen oletusarvo. • Kaikkien värien kynnyksrajana oletusarvo on 128.
Kontrasti Best for content (Sisällön mukaan) 0–5	Määrittää tulosteen kontrastin Huomautus: Oletusasetus on Best for content (Sisällön mukaan).
Peilikuva Ei käytössä Ei pala	Luo alkuperäisestä asiakirjasta peilikuvan Huomautus: Oletusasetus on Off (Ei käytössä).
Negatiivinen kuva Ei käytössä Ei pala	Luo alkuperäisestä asiakirjasta negatiivikuvan Huomautus: Oletusasetus on Off (Ei käytössä).
Shadow Detail (Varjon yksityiskohdat) 0–4	Säättää faksissa näkyvien varjon yksityiskohtien määrän Huomautus: Oletusasetus on 0.
Scan edge to edge (Skannaus reunasta reunaan) Ei käytössä Ei pala	Määrittää alkuperäisen asiakirjan skannauksen reunasta reunaan ennen faksaamista Huomautus: Oletusasetus on Off (Ei käytössä).
Tarkkuus 0–5	Säättää faksin terävyyttä Huomautus: 3 on oletusasetus.
Ota käyttöön värifaksien skannaus Oletusarvoisesti käytössä Älä käytä koskaan Käytä aina Off by default (Oletusarvoisesti ei käytössä)	Voit ottaa värifaksit käyttöön Huomautus: Oletusarvoisesti ei käytössä on oletusasetus.
Muunna värifaksit automaattisesti mustavalko-fakseiksi Ei käytössä Ei pala	Muuntaa kaikki lähtevät faksit mustavalkoisiksi Huomautus: Oletusasetus on On (Käytössä).

Faksin vastaanottoasetukset

Valikkokohta	Kuvaus
Enable Fax Receive (Ota käyttöön faksivastaanotto) Ei käytössä Ei pala	Sallii tulostimen vastaanottaa faksitöitä Huomautus: Oletusasetus on On (Käytössä).
Rings to Answer (Hälytykset ennen vastaamista) 1–25	Määrittää hälytysten määrän ennen vastaamista saapuvaan faksityöhön Huomautus: 1 on oletusasetus.
Auto Reduction (Automaattinen tiivistys) Ei käytössä Ei pala	Skaalaa tulevan faksityön määritetyn faksilähteen paperikoon mukaan Huomautus: Oletusasetus on On (Käytössä).
Paper Source (Paperilähde) Automaattinen Tray <x> (Lokero <x>) Monisyöttölaite	Määrittää paperilähteen, joka on valittu saapuvan faksin tulostamiseen
Output Bin (Vastaanottoalusta) Standard Bin (Vakioalusta) Alusta 1<x>	Määrittää vastaanotettujen faksien vastaanottoalustan Huomautus: Bin 1 (Alusta 1) on käytettävissä ainoastaan, kun vihkoviimeistelijä on asennettu.
Sides (Duplex) (Sivut (kaksipuolisuus)) Ei käytössä Ei pala	Mahdollistaa tulevien faksitöiden tulostamisen kaksipuolisena
Faksin alatunniste Ei käytössä Ei pala	Tulostaa lähetystiedot vastaanotetun faksin kunkin sivun alareunaan Huomautus: Oletusasetus on On (Käytössä).
Max Speed (Enimmäisnopeus) 2400 4800 9600 14400 33600	Määrittää, miten nopeasti faksit vastaanotetaan
Fax Forwarding (Faksin välitys) Forward (Välitä) Print (Tulosta) Print and Forward (Tulosta ja välitä)	Mahdollistaa tulleiden faksien välittämisen toiselle vastaanottajalle
Forward to (Välitä) Faksi E-mail (Sähköposti) FTP LDSS eSF	Määrittää sen vastaanottajan tyyppin, jolle faksit välitetään Huomautus: Vaihtoehtoa voidaan käyttää vain tulostimen upotetusta Web-palvelimesta.
Eteenpäin pikavalintaan	Voit lisätä pikavalintanumeron, joka vastaa vastaanottajan tyyppiä (faksi, sähköposti, FPT, LDSS tai eSF)

Valikkokohta	Kuvaus
Block No Name Fax (Estä nimetön faksi) Ei käytössä Ei pala	Mahdollistaa tulevien faksien estämisen, jos lähetykslaitteen asematunnusta ei ole määritetty
Banned Fax List (Estetty faksi -luettelo)	Mahdollistaa estettyjen faksinumeroiden luettelon tallentamisen tulostimeen
Pysäytetään faksit Pysäytetty faksi -tila Ei pala Aina käytössä Manuaalinen Scheduled (Ajoitettu) Faksin pysäytysaikataulu	Faksin pysäyttäminen on mahdollista koko ajan tai määritetyn aikataulun mukaisesti Huomautus: Oletusasetus on Off (Ei käytössä).
Nidonta Ei käytössä Ei pala	Määrittää liitetyn viimeistelijän oletusarvoisen nidonta-asetuksen Huomautus: Näkyvissä ovat ainoastaan asennettuun viimeistelijään liittyvät asetukset.

Faksilokiasetukset

Valikkokohta	Kuvaus
Lähetysloki Print log (Tulosta loki) Do not print log (Älä tulosta lokia) Print only for error (Tulosta vain virhetilanteessa)	Mahdollistaa lähetyslokin tulostamisen kunkin faksityön jälkeen
Receive Error Log (Vastaanottovirheloki) Print Never (Älä tulosta) Print on Error (Tulosta virhetilanteessa)	Mahdollistaa vastaanottovirhelokin tulostamisen vastaanottovirheen jälkeen
Auto Print Logs (Tulosta lokit automaattisesti) Ei käytössä Ei pala	Mahdollistaa faksilokien automaattisen tulostamisen Huomautus: Lokit tulostetaan 200 työn välein.
Log Paper Source (Lokin paperilähde) Tray <x> (Lokero <x>) Manual Feeder (Käsinsyöttö)	Valitsee lokien tulostamiseen käytettävän paperilähteen
Logs Display (Lokinäyttö) Etäaseman nimi Dialed Number (Valittu numero)	Määrittää, näkyykö tulostetuissa lokeissa valittu numero tai palautettu aseman nimi
Enable Job Log (Ota käyttöön työloki) Ei käytössä Ei pala	Voit käyttää faksityön lokia
Enable Call Log (Ota käyttöön soitto-loki) Ei käytössä Ei pala	Voit käyttää faksisoiton lokia

Valikkokohta	Kuvaus
Log Output Bin (Lokin vastaanottoalusta) Standard Bin (Vakioalusta) Alusta <x>	Määrittää, mille vastaanottoalustalle faksilokit tulostetaan

Kaiutinasetukset

Valikkokohta	Kuvaus
Kaiutintila Aina pois käytöstä Käytössä, kunnes yhteys muodostettu Aina käytössä	Huomautuksia: <ul style="list-style-type: none"> • Always Off (Aina pois käytöstä) poistaa kaiuttimen käytöstä. • Oletusasetus on Käytössä, kunnes yhteys muodostettu. Kaiutin on käytössä, ja siitä kuuluu ääntä, kunnes faksiyhteys on muodostettu. • Always On (Aina käytössä) ottaa kaiuttimen käyttöön.
Kaiuttimen äänenvoimakkuus High (Suuri) Low (Alhainen)	Äänenvoimakkuusasetuksen hallinta Huomautus: High (Suuri) on oletusarvo.
Ringer Volume (Soiton voimakkuus) Ei käytössä Ei pala	Faksikaiuttimen soiton voimakkuuden hallinta Huomautus: Oletusasetus on On (Käytössä).

Distinctive Rings (Tunnusäänet)

Valikkokohta	Kuvaus
Single Ring (Yksi soitto) Ei käytössä Ei pala	Vastaa soittoihin yhden soiton kuviolla Huomautus: Oletusasetus on On (Käytössä).
Double Ring (Kaksoissoitto) Ei käytössä Ei pala	Vastaa soittoihin kaksoissoittokuviolla Huomautus: Oletusasetus on On (Käytössä).
Kolmoissoitto Ei käytössä Ei pala	Vastaa soittoihin kolmoissoittokuviolla Huomautus: Oletusasetus on On (Käytössä).

Faksitila (Faksipalvelimen asetukset) -valikko

Fax Server (Faksipalvelin) -tila lähettää faksityön faksipalvelimeen lähettämistä varten.

Faksipalvelimen määrittäminen

Valikkokohta	Kuvaus
Muotoon Reply Address (Vastausosoite) Subject (Aihe) Message (Viesti)	Voit kirjoittaa tiedot tulostimen kosketusnäytön virtuaalinäppäimistöllä

Valikkokohta	Kuvaus
Ensisijainen SMTP-yhdyskäytävä	SMTP-palvelimen porttitietojen määrittäminen Huomautus: Oletusarvoinen SMTP-yhdyskäytävän portti on 25.
Secondary SMTP Gateway (Toissijainen SMTP-yhdyskäytävä)	SMTP-palvelimen porttitietojen määrittäminen Huomautus: Oletusarvoinen SMTP-yhdyskäytävän portti on 25.
Image Format (Kuvan tiedostomuoto) PDF (.pdf) XPS (.xps) TIFF (.tif)	Määrittää skannaus faksiin -toiminnon kuvatyypin
Content (Sisältö) Teksti Text/Photo (Teksti/Kuva) Photograph (Valokuva)	Määrittää skannattavan faksin sisältötyypin Huomautuksia: <ul style="list-style-type: none"> • Text (Teksti) -asetusta käytetään, kun asiakirjassa on enimmäkseen tekstiä. • Text/Photo (Teksti/Kuva) on oletusarvo. Text/Photo (Teksti/Kuva) -asetusta käytetään, kun asiakirjoissa on enimmäkseen tekstiä tai viivapiirroksia. • Photograph (Valokuva) -asetusta käytetään, kun asiakirja on hyvälaatuinen valokuva tai mustesuihkutulostimella tulostettu asiakirja.
Faksin tarkkuus Standard (Vakio) Tarkka Erittäin tarkka Huipputarkka	Määrittää skannaus faksiin -tarkkuuden
Darkness (Tummuus) 1–9	Vaalentaa tai tummentaa tulostetta Huomautus: Oletusasetus on 5.
Orientation (Suunta) Portrait (Pysty) Landscape (Vaaka)	Määrittää skannatun kuvan suunnan

Valikkokohta	Kuvaus
Alkuperäinen koko Letter Legal Executive Folio Statement Universal-koko 4 x 6 tuumaa 3 x 5 tuumaa Business Card (Käyntikortti) Mukautettu skannauskoko <x> A4 A5 Oficio (Mexico) A6 JIS B5 Book Original (Kirja) Auto Size Sense (Automaattinen koon tunnistus) Letter-/Legal-yhdistelmä	Määrittää skannattavan asiakirjan paperikoon Huomautus: Letter on oletusasetus Yhdysvalloissa. A4 on kansainvälinen oletusasetus.
Use Multi-Page TIFF (Käytä monisivuisia TIFF-kuvia) Ei käytössä Ei pala	Tässä voidaan valita yksi- tai monisivuiset TIFF-tiedostot. Jos faksiin skannattava FTP-työ on monisivuinen, voidaan luoda yksi TIFF-tiedosto, joka sisältää kaikki sivut, tai yksittäinen TIFF-tiedosto kustakin työn sivusta. Huomautuksia: <ul style="list-style-type: none"> • Oletusasetus on On (Käytössä). • Tämä valikkokohta koskee kaikkia skannaustoimintoja.
Ota käyttöön analoginen vastaanotto Ei käytössä Ei pala	Voit ottaa käyttöön faksin analogisen vastaanoton Huomautus: Oletusasetus on Off (Ei käytössä).

E-mail Settings (Sähköpostiasetukset) -valikko

Valikkokohta	Kuvaus
E-mail Server Setup (Sähköpostipalvelimen asetus) Subject (Aihe) Message (Viesti)	Sähköpostipalvelimen tietojen määrittäminen Huomautus: Viestiruudun merkkirajoitus on 512.

Valikkokohta	Kuvaus
E-mail Server Setup (Sähköpostipalvelimen asetus) Send me a copy (Lähetä kopio itselle) Ei näy Oletusarvoisesti käytössä Off by default (Oletusarvoisesti ei käytössä) Aina käytössä	Lähetää sähköpostiviestin kopion lähettäjälle.
E-mail Server Setup (Sähköpostipalvelimen asetus) Max e-mail size (Sähköpostin enimmäiskoko) 0–65 535 kt	Määrittää sähköpostin enimmäiskoon kilotavuina. Huomautus: Määritettyä kokoa suurempia viestejä ei lähetetä.
E-mail Server Setup (Sähköpostipalvelimen asetus) Kokovirheilmoitus	Lähetää ilmoituksen, kun sähköpostiviestin koko ylittää rajoituksen
E-mail Server Setup (Sähköpostipalvelimen asetus) Limit destinations (Rajoita kohteita)	Lähetää sähköpostiviestin ainoastaan, kun osoite sisältää toimialueen nimen, esimerkiksi yrityksen toimialueen nimen Huomautuksia: <ul style="list-style-type: none"> Sähköpostia voidaan lähettää ainoastaan määritetyn toimialueen osoitteisiin. Rajoitus on yksi toimialue.
E-mail Server Setup (Sähköpostipalvelimen asetus) Web Link Setup (Web-linkin asetus) Server (Palvelin) Kirjautumisnimi Password (Salasana) Path (Polku) Base file name (Perustiedostonimi) Web Link (Web-linkki)	Polun nimen määrittäminen Huomautus: Polun määrittäminen. Esimerkiksi /hakemisto/polku Seuraavia merkkejä ei voi käyttää polun nimessä: * : ? < > .
Format (Muoto) PDF (.pdf) Secure PDF (Suojattu PDF) TIFF (.tif) JPEG (.jpg) XPS (.xps)	Määrittää tiedostomuodon
PDF Version (PDF-versio) 1.2–1.6	Määrittää sähköpostiin skannattavan PDF-tiedoston version Huomautus: 1.5 on oletusarvo.

Valikkokohta	Kuvaus
Content (Sisältö) Text/Photo (Teksti/Kuva) Photograph (Valokuva) Teksti	Määrittää skannattavan sähköpostiviestin sisältötyypin Huomautuksia: <ul style="list-style-type: none"> • Text/Photo (Teksti/Kuva) on oletusarvo. Text/Photo (Teksti/Kuva) -asetusta käytetään, kun asiakirjoissa on enimmäkseen tekstiä tai viivapiirroksia. • Photograph (Valokuva) -asetusta käytetään, kun asiakirja on hyvälaatuinen valokuva tai mustesuihkutulostimella tulostettu asiakirja. • Text (Teksti) -asetusta käytetään, kun asiakirjassa on enimmäkseen tekstiä.
Color (Väri) Gray (Harmaa) Color (Väri)	Määrittää, tulostuuko työ harmaasävyisenä vai värillisenä Huomautus: Gray (Harmaa) on oletusarvo.
Tarkkuus 75 150 200 300 400 600	Määrittää skannauksen pistemäärän tuumalla Huomautus: 150 dpi on oletusarvo.
Darkness (Tummuus) 1–9	Vaalentaa tai tummentaa tulostetta Huomautus: 5 on oletusarvo.
Orientation (Suunta) Portrait (Pysty) Landscape (Vaaka)	Määrittää skannatun kuvan suunnan Huomautus: Portrait (Pysty) on oletusasetus.

Valikkokohta	Kuvaus
<p>Alkuperäinen koko</p> <p>Letter Legal Executive Folio Statement Universal-koko 4 x 6 tuumaa 3 x 5 tuumaa Business Card (Käyntikortti) Mukautettu skannauskoko <x> A4 A5 Oficio (Mexico) A6 JIS B5 Book Original (Kirja) Auto Size Sense (Automaattinen koon tunnistus) Letter-/Legal-yhdistelmä</p>	<p>Määrittää skannattavan asiakirjan paperikoon</p> <p>Huomautus: Letter on oletusasetus Yhdysvalloissa. A4 on kansainvälinen oletusasetus.</p>
<p>Sides (Duplex) (Sivut (kaksipuolisuus))</p> <p>Ei pala Long edge (Pitkä reuna) Short edge (Lyhyt reuna)</p>	<p>Määrittää, miten teksti ja grafiikka asetetaan sivulle</p> <p>Huomautuksia:</p> <ul style="list-style-type: none"> • Oletusasetus on Off (Ei käytössä). • Long edge (Pitkä reuna) -asetuksella sidonta on sivun pitkän reunan suuntaisesti (vasen reuna pystysuunnassa ja yläreuna vaakasuunnassa). • Short edge (Lyhyt reuna) -asetuksella sidonta on sivun lyhyen reunan suuntaisesti (yläreuna pystysuunnassa ja vasen reuna vaakasuunnassa).
<p>JPEG Quality (JPEG-laatu)</p> <p>Best for content (Sisällön mukaan) 5–90</p>	<p>JPEG-valokuvan laadun määrittäminen suhteessa tiedoston kokoon ja kuvan laatuun</p> <p>Huomautuksia:</p> <ul style="list-style-type: none"> • Oletusasetus on Best for content (Sisällön mukaan). • Arvo 5 pienentää tiedostokokoa, mutta heikentää kuvanlaatua. • Jos asetus on 90, kuvan laatu on paras mahdollinen, mutta tiedosto on erittäin suuri. • Tämä valikkokohta koskee kaikkia skannaustoimintoja.
<p>E-mail images sent as (Sähköpostikuvien muoto)</p> <p>Attachment (Liite) Web Link (Web-linkki)</p>	<p>Määrittää, miten kuvat lähetetään</p> <p>Huomautus: Attachment (Liite) on oletusarvo.</p>

Valikkokohta	Kuvaus
Use Multi-Page TIFF (Käytä monisivuisia TIFF-kuvia) Ei käytössä Ei pala	Tässä voidaan valita yksi- tai monisivuiset TIFF-tiedostot. Jos sähköpostiin skannattava skannaustyö on monisivuinen, voidaan luoda yksi TIFF-tiedosto, joka sisältää kaikki sivut, tai yksittäinen TIFF-tiedosto kustakin työn sivusta. Huomautuksia: <ul style="list-style-type: none"> Oletusasetus on On (Käytössä). Tämä valikkokohta koskee kaikkia skannaustoimintoja.
Lähetysloki Print log (Tulosta loki) Do not print log (Älä tulosta lokia) Print only for error (Tulosta vain virhetilanteessa)	Määrittää, milloin lähetysloki tulostuu Huomautus: Oletusasetus on Tulosta loki.
Log Paper Source (Lokin paperilähde) Tray <x> (Lokero <x>) Manual Feeder (Käsinsyöttö) K-syöttökri MP Feeder (Monisyöttölaite)	Määrittää paperilähteen sähköpostilokien tulostamista varten Huomautus: Tray 1 (Lokero 1) on oletusasetus.
Log Output Bin (Lokin vastaanottoalusta) Standard Bin (Vakioalusta) Alusta <x>	Määrittää tulostetun sähköpostilokin vastaanottoalustan
E-mail Bit Depth (Sähköpostin bittimäärä) 8 bit (8 bittiä) 1 bit (1 bitti)	Ottaa käyttöön Text/Photo (Teksti/Kuva) -tilan, jossa tiedostojen kokoa voidaan pienentää käyttämällä 1-bittisiä kuvia, kun Color (Väri) -asetus on Off (Ei käytössä). Huomautus: 8 bit (8-bittinen) on oletusarvo.
Custom Job scanning (Mukautetun työn skannaus) Ei käytössä Ei pala	Voit kopioida useita paperikokoja sisältävän asiakirjan yhteen työhön
Scan Preview (Skannauksen esikatselu) Ei käytössä Ei pala	Määrittää, näkyykö skannaustöiden esikatselu näytössä Huomautus: Oletusasetus on Off (Ei käytössä).
Allow Save as Shortcut (Salli tallennus pikavalintana) Ei käytössä Ei pala	Voit tallentaa sähköpostiosoitteita pikavalintoina Huomautuksia: <ul style="list-style-type: none"> Oletusasetus on Off (Ei käytössä). Kun asetus on Ei, sähköpostikohteiden näytössä ei näy Tallenna pikavalintana -painiketta.
Background Removal (Taustan poisto) -4 - +4	Voit säätää skannatussa kuvassa näkyvän taustan määrän Huomautus: Oletusasetus on 0.
Automaattinen keskitys Ei käytössä Ei pala	Voit automaattisesti keskittää kopion sivulla Huomautus: Oletusasetus on Off (Ei käytössä).

Valikkokohta	Kuvaus
Värin poisto Värin poisto None (Ei mitään) Punainen Vihreä Sininen Punainen oletuskynnysarvo 0–255 Vihreä oletuskynnysarvo 0–255 Sininen oletuskynnysarvo 0–255	Määrittää skannauksen aikana poistettavan värin ja poiston voimistamisen tai heikentämisen Huomautuksia: <ul style="list-style-type: none"> • Ei mitään on Värin poisto -asetuksen oletusarvo. • Kaikkien värien kynnyksrajana oletusarvo on 128.
Kontrasti 0–5 Best for content (Sisällön mukaan)	Määrittää tulosteen kontrastin Huomautus: Oletusasetus on Best for content (Sisällön mukaan).
Peilikuva Ei käytössä Ei pala	Luo alkuperäisestä asiakirjasta peilikuvan Huomautus: Oletusasetus on Off (Ei käytössä).
Negatiivinen kuva Ei käytössä Ei pala	Luo alkuperäisestä asiakirjasta negatiivikuvan Huomautus: Oletusasetus on Off (Ei käytössä).
Shadow Detail (Varjon yksityiskohdat) 0–4	Säätää skannatussa kuvassa näkyvien varjon yksityiskohtien määrän Huomautus: Oletusasetus on 0.
Scan edge to edge (Skannaus reunasta reunaan) Ei käytössä Ei pala	Määrittää, skannataanko alkuperäinen asiakirja reunasta reunaan Huomautus: Oletusasetus on Off (Ei käytössä).
Tarkkuus 0–5	Voit säätää skannatun kuvan terävyyttä Huomautus: 3 on oletusasetus.
Käytä kopio-/piilokopiokenttää Ei käytössä Ei pala	Voit ottaa käyttöön kopio- ja piilokopiokentät Huomautus: Oletusasetus on Off (Ei käytössä).

FTP Settings (FTP-asetukset) -valikko

Valikkokohta	Kuvaus
Format (Muoto) PDF (.pdf) Secure PDF (Suojattu PDF) TIFF (.tif) JPEG (.jpg) XPS (.xps)	Määrittää FTP-tiedostomuodon Huomautus: PDF (.pdf) on oletusarvo.
PDF Version (PDF-versio) 1.2–1.6	Määrittää FTP-osoitteeseen lähetettävän PDF-tiedoston version Huomautus: 1.5 on oletusarvo.
Content (Sisältö) Text/Photo (Teksti/Kuva) Photograph (Valokuva) Teksti	Määrittää FTP-osoitteeseen skannattavan sisältötyypin Huomautuksia: <ul style="list-style-type: none"> • Text/Photo (Teksti/Kuva) on oletusarvo. Text/Photo (Teksti/Kuva) -asetusta käytetään, kun asiakirjoissa on enimmäkseen tekstiä tai viivapiirroksia. • Photograph (Valokuva) -asetusta käytetään, kun asiakirja on hyvälaatuinen valokuva tai mustesuihkutulosimella tulostettu asiakirja • Text (Teksti) -asetusta käytetään, kun asiakirjassa on enimmäkseen tekstiä.
Color (Väri) Gray (Harmaa) Color (Väri)	Määrittää, tulostuuko työ harmaasävyisenä vai värillisenä Huomautus: Gray (Harmaa) on oletusarvo.
Tarkkuus 75 150 200 300 400 600	Määrittää skannauksen pistemäärän tuumalla Huomautus: 150 dpi on oletusarvo.
Darkness (Tummuus) 1–9	Vaalentaa tai tummentaa tulostetta Huomautus: 5 on oletusarvo.
Orientation (Suunta) Portrait (Pysty) Landscape (Vaaka)	Määrittää skannatun kuvan suunnan Huomautus: Portrait (Pysty) on oletusasetus.

Valikkokohta	Kuvaus
<p>Alkuperäinen koko</p> <p>Letter Legal Executive Folio Statement Universal-koko 4 x 6 tuumaa 3 x 5 tuumaa Business Card (Käyntikortti) Mukautettu skannauskoko <x> A4 A5 Oficio (Mexico) A6 JIS B5 Book Original (Kirja) Auto Size Sense (Automaattinen koon tunnistus) Letter-/Legal-yhdistelmä</p>	<p>Määrittää skannattavan asiakirjan paperikoon</p> <p>Huomautus: Letter on oletusasetus Yhdysvalloissa. A4 on kansainvälinen oletusasetus.</p>
<p>Sides (Duplex) (Sivut (kaksipuolisuus))</p> <p>Ei pala Long edge (Pitkä reuna) Short edge (Lyhyt reuna)</p>	<p>Määrittää, miten teksti ja grafiikka asetetaan sivulle</p> <p>Huomautuksia:</p> <ul style="list-style-type: none"> • Oletusasetus on Off (Ei käytössä). • Long edge (Pitkä reuna) -asetuksella sidonta on sivun pitkän reunan suuntaisesti (vasen reuna pystysuunnassa ja yläreuna vaakasuunnassa). • Short edge (Lyhyt reuna) -asetuksella sidonta on sivun lyhyen reunan suuntaisesti (yläreuna pystysuunnassa ja vasen reuna vaakasuunnassa).
<p>JPEG Quality (JPEG-laatu)</p> <p>Best for content (Sisällön mukaan) 5–90</p>	<p>JPEG-valokuvan laadun määrittäminen suhteessa tiedoston kokoon ja kuvan laatuun</p> <p>Huomautuksia:</p> <ul style="list-style-type: none"> • Oletusasetus on Best for content (Sisällön mukaan). • Arvo 5 pienentää tiedostokokoa, mutta heikentää kuvanlaatua. • Jos asetetus on 90, kuvan laatu on paras mahdollinen, mutta tiedosto on erittäin suuri. • Tämä valikkokohta koskee kaikkia skannaustoimintoja.

Valikkokohta	Kuvaus
Use Multi-Page TIFF (Käytä monisivuisia TIFF-kuvia) Ei käytössä Ei pala	Tässä voidaan valita yksi- tai monisivuiset TIFF-tiedostot. Jos sähköpostiin skannattava FTP-työ on monisivuinen, voidaan luoda yksi TIFF-tiedosto, joka sisältää kaikki sivut, tai yksittäinen TIFF-tiedosto kustakin työn sivusta. Huomautuksia: <ul style="list-style-type: none"> Oletusasetus on On (Käytössä). Tämä valikkokohta koskee kaikkia skannaustoimintoja.
Lähetysloki Print log (Tulosta loki) Do not print log (Älä tulosta lokia) Print only for error (Tulosta vain virhetilanteessa)	Määrittää, milloin lähetysloki tulostuu Huomautus: Oletusasetus on Tulosta loki.
Log Paper Source (Lokin paperilähde) Tray <x> (Lokero <x>) Manual Feeder (Käsinsyöttö) K-syöttökri MP Feeder (Monisyöttölaite)	Määrittää FTP-lokien paperilähteen Huomautus: Tray 1 (Lokero 1) on oletusasetus.
Log Output Bin (Lokin vastaanottoalusta) Standard Bin (Vakioalusta) Alusta <x>	Määrittää FTP-lokin vastaanottoalustan
FTP bit Depth (FTP:n bittimäärä) 8 bit (8 bittiä) 1 bit (1 bitti)	Ottaa käyttöön Text/Photo (Teksti/Kuva) -tilan, jossa tiedostojen kokoa voidaan pienentää käyttämällä 1-bittisiä kuvia, kun Color (Väri) -asetus on Off (Ei käytössä) Huomautus: 8 bit (8-bittinen) on oletusarvo.
Base File Name (Perustiedostonimi)	Voit antaa perustiedostonimen
Custom Job Scanning (Mukautetun työn skannaus) Ei käytössä Ei pala	Voit kopioida useita paperikokoja sisältävän asiakirjan yhteen työhön
Scan Preview (Skannauksen esikatselu) Ei käytössä Ei pala	Määrittää, näkyykö skannaustöiden esikatselu näytössä Huomautus: Oletusasetus on Off (Ei käytössä).
Allow Save as Shortcut (Salli tallennus pikavalintana) Ei käytössä Ei pala	Mahdollistaa FTP-osoitteiden pikavalintojen luomisen Huomautus: Oletusasetus on On (Käytössä).
Background Removal (Taustan poisto) -4 - +4	Kopiossa näkyvän taustan säätäminen Huomautus: Oletusasetus on 0.
Automaattinen keskitys Ei käytössä Ei pala	Voit automaattisesti keskittää kopion sivulla Huomautus: Oletusasetus on Off (Ei käytössä).

Valikkokohta	Kuvaus
Värin poisto Värin poisto None (Ei mitään) Punainen Vihreä Sininen Punainen oletuskynnysarvo 0–255 Vihreä oletuskynnysarvo 0–255 Sininen oletuskynnysarvo 0–255	Määrittää skannauksen aikana poistettavan värin ja poiston voimistamisen tai heikentämisen Huomautuksia: <ul style="list-style-type: none"> Ei mitään on Värin poisto -asetuksen oletusarvo. Kaikkien värien kynnyksärajan oletusarvo on 128.
Kontrasti 0–5 Best for content (Sisällön mukaan)	Määrittää tulosteen kontrastin Huomautus: Oletusasetus on Best for content (Sisällön mukaan).
Peilikuva Ei käytössä Ei pala	Luo alkuperäisestä asiakirjasta peilikuvan Huomautus: Oletusasetus on Off (Ei käytössä).
Negatiivinen kuva Ei käytössä Ei pala	Luo alkuperäisestä asiakirjasta negatiivikuvan Huomautus: Oletusasetus on Off (Ei käytössä).
Shadow Detail (Varjon yksityiskohtat) 0–4	Säätää skannatussa kuvassa näkyvien varjon yksityiskohtien määrän Huomautus: Oletusasetus on 0.
Scan edge to edge (Skannaus reunasta reunaan) Ei käytössä Ei pala	Määrittää, skannataanko alkuperäinen asiakirja reunasta reunaan Huomautus: Oletusasetus on Off (Ei käytössä).
Tarkkuus 0–5	Voit säätää skannatun kuvan terävyyttä Huomautus: 3 on oletusasetus.

Flash Drive -valikko

Scan Settings (Skannausasetukset)

Valikkokohta	Kuvaus
Format (Muoto) PDF (.pdf) Secure PDF (Suojattu PDF) TIFF (.tif) JPEG (.jpg) XPS (.xps)	Määrittää tiedostomuodon

Valikkokohta	Kuvaus
PDF Version (PDF-versio) 1.2–1.6	Määrittää USB-skannattavan PDF-tiedoston version Huomautus: 1.5 on oletusarvo.
Content (Sisältö) Text/Photo (Teksti/Kuva) Photograph (Valokuva) Teksti	Määrittää USB-asemaan skannattavan sisältötyypin Huomautuksia: <ul style="list-style-type: none"> • Text/Photo (Teksti/Kuva) on oletusarvo. Text/Photo (Teksti/Kuva) -asetusta käytetään, kun asiakirjoissa on enimmäkseen tekstiä tai viivapiirroksia. • Photograph (Valokuva) -asetusta käytetään, kun asiakirja on hyvälaatuinen valokuva tai mustesuihkutulostimella tulostettu asiakirja • Text (Teksti) -asetusta käytetään, kun asiakirjassa on enimmäkseen tekstiä.
Color (Väri) Gray (Harmaa) Color (Väri)	Määrittää, tulostuuko työ harmaasävyisenä vai värillisenä Huomautus: Gray (Harmaa) on oletusarvo.
Tarkkuus 75 150 200 300 400 600	Määrittää skannauksen pistemäärän tuumalla Huomautus: 150 dpi on oletusarvo.
Darkness (Tummuus) 1–9	Vaalentaa tai tummentaa tulostetta Huomautus: 5 on oletusarvo.
Orientation (Suunta) Portrait (Pysty) Landscape (Vaaka)	Määrittää skannatun kuvan suunnan Huomautus: Portrait (Pysty) on oletusasetus.

Valikkokohta	Kuvaus
<p>Alkuperäinen koko</p> <p>Letter Legal Executive Folio Statement Universal-koko 4 x 6 tuumaa 3 x 5 tuumaa Business Card (Käyntikortti) Mukautettu skannauskoko <x> A4 A5 Oficio (Mexico) A6 JIS B5 Book Original (Kirja) Auto Size Sense (Automaattinen koon tunnistus) Letter-/Legal-yhdistelmä</p>	<p>Määrittää skannattavan asiakirjan paperikoon</p> <p>Huomautus: Letter on oletusasetus Yhdysvalloissa. A4 on kansainvälinen oletusasetus.</p>
<p>Sides (Duplex) (Sivut (kaksipuolisuus))</p> <p>Ei pala Long edge (Pitkä reuna) Short edge (Lyhyt reuna)</p>	<p>Määrittää, miten teksti ja grafiikka asetetaan sivulle</p> <p>Huomautuksia:</p> <ul style="list-style-type: none"> • Oletusasetus on Off (Ei käytössä). • Long edge (Pitkä reuna) -asetuksella sidonta on sivun pitkän reunan suuntaisesti (vasen reuna pystysuunnassa ja yläreuna vaakasuunnassa). • Short edge (Lyhyt reuna) -asetuksella sidonta on sivun lyhyen reunan suuntaisesti (yläreuna pystysuunnassa ja vasen reuna vaakasuunnassa).
<p>JPEG-laatuinen valokuva</p> <p>5–90</p>	<p>JPEG-valokuvan laadun määrittäminen suhteessa tiedoston kokoon ja kuvan laatuun</p> <p>Huomautuksia:</p> <ul style="list-style-type: none"> • 50 on oletusarvo. • Arvo 5 pienentää tiedostokokoa, mutta heikentää kuvanlaatua. • Jos asetus on 90, kuvan laatu on paras mahdollinen, mutta tiedosto on erittäin suuri. • Tämä valikkokohta koskee kaikkia skannaustoimintoja.

Valikkokohta	Kuvaus
JPEG Quality (JPEG-laatu) Best for content (Sisällön mukaan) 5–90	JPEG-valokuvan tai tekstin/valokuvan laadun määrittäminen suhteessa tiedoston kokoon ja kuvan laatuun. Huomautuksia: <ul style="list-style-type: none"> • Oletusasetus on Best for content (Sisällön mukaan). • Arvo 5 pienentää tiedostokokoa, mutta heikentää kuvanlaatua. • Jos asetus on 90, kuvan laatu on paras mahdollinen, mutta tiedosto on erittäin suuri. • Tämä valikkokohta koskee Teksti- ja Teksti/Kuva-asetusta sekä kaikkia skannaustoimintoja.
Use Multi-Page TIFF (Käytä monisivuisia TIFF-kuvia) Ei käytössä Ei pala	Tässä voidaan valita yksi- tai monisivuiset TIFF-tiedostot. Jos USB-skannattava FTP-työ on monisivuinen, voidaan luoda yksi TIFF-tiedosto, joka sisältää kaikki sivut, tai yksittäinen TIFF-tiedosto kustakin työn sivusta. Huomautuksia: <ul style="list-style-type: none"> • Oletusasetus on On (Käytössä). • Tämä valikkokohta koskee kaikkia skannaustoimintoja.
Scan bit Depth (Skannauksen värimäärä) 8 bit (8 bittiä) 1 bit (1 bitti)	Ottaa käyttöön Text/Photo (Teksti/Kuva) -tilan, jossa tiedostojen kokoa voidaan pienentää käyttämällä 1-bittisiä kuvia, kun Color (Väri) -asetus on Off (Ei käytössä) Huomautus: 8 bit (8-bittinen) on oletusarvo.
Base File Name (Perustiedostonimi)	Voit antaa perustiedostonimen
Custom Job scanning (Mukautetun työn skannaus) Ei pala Ei käytössä	Voit kopioida useita paperikokoja sisältävän asiakirjan yhteen työhön
Scan Preview (Skannauksen esikatselu) Ei käytössä Ei pala	Määrittää, näkyykö skannaustöiden esikatselu näytössä Huomautus: Oletusasetus on Off (Ei käytössä).
Background Removal (Taustan poisto) -4 - +4	Kopiossa näkyvän taustan säätäminen Huomautus: Oletusasetus on 0.
Automaattinen keskitys Ei käytössä Ei pala	Voit automaattisesti keskittää kopion sivulla Huomautus: Oletusasetus on Off (Ei käytössä).

Valikkokohta	Kuvaus
Värin poisto Värin poisto None (Ei mitään) Punainen Vihreä Sininen Punainen oletuskynnysarvo 0–255 Vihreä oletuskynnysarvo 0–255 Sininen oletuskynnysarvo 0–255	Määrittää skannauksen aikana poistettavan värin ja poiston voimistamisen tai heikentämisen Huomautuksia: <ul style="list-style-type: none"> Ei mitään on Värin poisto -asetuksen oletusarvo. Kaikkien värien kynnyksrajana oletusarvo on 128.
Kontrasti 0–5 Best for content (Sisällön mukaan)	Määrittää tulosteen kontrastin Huomautus: Oletusasetus on Best for content (Sisällön mukaan).
Peilikuva Ei käytössä Ei pala	Luo alkuperäisestä asiakirjasta peilikuvan Huomautus: Oletusasetus on Off (Ei käytössä).
Negatiivinen kuva Ei käytössä Ei pala	Luo alkuperäisestä asiakirjasta negatiivikuvan Huomautus: Oletusasetus on Off (Ei käytössä).
Shadow Detail (Varjon yksityiskohdat) 0–4	Säätää skannatussa kuvassa näkyvien varjon yksityiskohtien määrän Huomautus: Oletusasetus on 0.
Scan edge to edge (Skannaus reunasta reunaan) Ei käytössä Ei pala	Määrittää, skannataanko alkuperäinen asiakirja reunasta reunaan Huomautus: Oletusasetus on Off (Ei käytössä).
Tarkkuus 0–5	Voit säätää skannatun kuvan terävyyttä Huomautus: 3 on oletusasetus.

Print Settings (Tulostusasetukset)

Valikkokohta	Kuvaus
Copies (Kopiot)	Määrittää tulostettavien kopioiden lukumäärän
Paper Source (Paperilähde) Tray <x> (Lokero <x>) MP Feeder (Monisyöttölaite) Käsinsyöttö Kirjekuoren käsinsyöttö	Määrittää paperilähteen, joka on valittu Flash-asetuksesta tulostamiseen

Valikkokohta	Kuvaus
Collate (Lajittelu) Ei käytössä (1,1,1,2,2,2) Käytössä (1,2,1,2,1,2)	Pinoaa tulostustyön sivut järjestyksessä tulostettaessa useita kopioita Huomautuksia: <ul style="list-style-type: none"> Oletusasetus on Ei käytössä. Sivuja ei lajitella. On (Käytössä) -asetus pinoaa tulostustyöt järjestyksessä.
Sides (Duplex) (Sivut (kaksipuolisuus)) Ei käytössä Ei pala	Voit ottaa käyttöön kaksipuolisen tulostuksen
Nidonta Ei käytössä Ei pala	Mahdollistaa nidonnan Huomautus: Oletusasetus on Off (Ei käytössä).
Kaksipuolinen sidonta Long Edge (Pitkä reuna) Short Edge (Lyhyt reuna)	Määrittää, kuinka kaksipuolisesti tulostetut sivut sidotaan ja miten arkin taustapuoli tulostuu arkin etupuoleen nähden. Huomautuksia: <ul style="list-style-type: none"> Long Edge (Pitkä reuna) on oletusasetus. Jos valitset Long Edge (Pitkä reuna) -asetuksen, sidonta on pystysivujen vasemmassa reunassa ja vaakasivujen yläreunassa. Jos valitset Short Edge (Lyhyt reuna) -asetuksen, sidonta on pystysivujen yläreunassa ja vaakasivujen vasemmassa reunassa.
Orientation (Suunta) Automaattinen Portrait (Pysty) Landscape (Vaaka)	Määrittää tulostustyön suunnan Huomautus: Oletusasetus on Auto (Automaattinen).
N sivua (sivua/puoli) Ei pala 2 Up (2 sivua/arkki) 3 Up (3 sivua/arkki) 4 Up (4 sivua/arkki) 6 Up (6 sivua/arkki) 9 Up (9 sivua/arkki) 12 Up (12 sivua/arkki) 16 Up (16 sivua/arkki)	Määrittää, että monisivuiset kuvat tulostetaan paperiarkin yhdelle puolelle. Toiminto tunnetaan myös nimellä Paperinsäästö. Huomautuksia: <ul style="list-style-type: none"> Oletusasetus on Off (Ei käytössä). Kullekin sivulle tulostetaan valitun numeron mukainen määrä kuvia.
Sivujen kehys None (Ei mitään) Kiinteä	Tulostaa reunuksen jokaisen sivun ympärille, kun käytetään Paperinsäästö-toimintoa Huomautus: None (Ei mitään) on oletusarvo.
Sivujen asettelu Horizontal (Vaaka) Reverse Horizontal (Käänteinen vaaka) Reverse Vertical (Käänteinen pysty) Vertical (Pysty)	Määrittää monisivuisten kuvien paikan, kun käytetään Paperinsäästö-toimintoa Huomautuksia: <ul style="list-style-type: none"> Horizontal (Vaaka) on oletusasetus. Paikka määräytyy sivujen lukumäärän ja sen mukaan, ovatko ne pysty- vai vaakasuunnassa.

Valikkokohta	Kuvaus
Separator Sheets (Erotinsivut) None (Ei mitään) Between Copies (Kopioiden väliin) Between Jobs (Töiden väliin) Between Pages (Arkkien väliin)	Lisää sivujen, kopioiden tai töiden väliin paperiarkin valitun arvon mukaisesti Huomautus: None (Ei mitään) on oletusarvo.
Separator Source (Erotinsiv. lähde) Tray <x> (Lokero <x>) Manual Feeder (Käsinsyöttö) Kirjekuoren syöttölaite	Määrittää paperilähteen
Blank Pages (Tyhjät sivut) Do Not Print (Älä tulosta) Print (Tulosta)	Määrittää, lisätäänkö tulostustyöhön tyhjiä sivuja Huomautus: Oletusasetus on Älä tulosta.

Tulostusasetukset

Asetus-valikko

Valikkokohta	Kuvaus
Komentokieli PCL-emulointi PS-emulointi	Määrittää oletuskomentokielen Huomautuksia: <ul style="list-style-type: none"> PCL-emulointi-asetus käsittelee tulostustyöt PCL-kielillä. PostScript-emulointi-asetus käsittelee tulostustyöt PS-kielillä. Tulostimen oletuskieli on PCL-emulointi. Komentokielen asettaminen oletukseksi ei estä sovellusohjelmaa lähettämästä töitä, joiden tulostusta ohjataan jollakin muulla komentokielellä.
Työ odottaa Käytössä Ei pala	Määrittää, että tulostustyöt poistetaan tulostusjonosta, jos ne tarvitsevat ei käytössä olevia tulostintarvikkeita tai mukautettuja asetuksia. Ne siirretään erilliseen tulostusjonoon, jotta muut työt tulostuvat normaalisti. Kun puuttuva tieto ja/tai lisätarviket ovat käytettävissä tallennetut työt tulostuvat. Huomautuksia: <ul style="list-style-type: none"> Oletusasetus on Ei käytössä. Tämä valikkokohta näkyy ainoastaan, kun tulostimeen on asennettu kirjoittava kiintolevy. Tällä varmistetaan, etteivät tallennetut työt katoa, jos tulostimesta katkeaa sähkö.

Valikkokohta	Kuvaus
Tulostusalue Normaali Koko sivu	Määrittää loogisen ja fyysisen tulostusalueen Huomautuksia: <ul style="list-style-type: none"> Tämä valikko ei ole käytössä, jos reunasta reunaan tulostus on valittuna asetusvalikossa. Oletusasetus on Normaali. Kun yrität tulostaa tietoja Normaali-asetuksen määrittämälle ei-tulostettavalle alueelle, tulostin leikkaa kuvan rajan kohdasta. Koko sivu -asetuksella kuva voidaan ulottaa Normaali-asetuksella määritetyn tulostusalueen ulkopuolelle, mutta tulostin leikkaa kuvan Normaali-asetuksen rajalla. Koko sivu -asetus koskee vain sivuja, jotka tulostetaan käyttäen PCL 5-komentokieltä. Asetus ei vaikuta sivuihin, jotka tulostetaan käyttäen PCL XL-, PPDS- tai PostScript-komentokieltä.
Tallennuspaikka RAM-muisti Flash-muisti Levy	Määrittää latausten tallennuspaikan Huomautuksia: <ul style="list-style-type: none"> Oletusasetus on RAM. Jos lataukset tallennetaan flash-muistiin tai tulostimen kiintolevylle, ne säilyvät pysyvästi. Lataukset säilyvät flash-muistissa tai tulostimen kiintolevyllä silloinkin, kun tulostimesta on katkaistu virta. Lataukset voidaan tallentaa RAM-muistiin ainoastaan väliaikaisesti. Tämä valikko näkyy ainoastaan, jos tulostimeen on asennettu flash-asema ja/tai valinnainen kiintolevy.
Töiden seuranta Ei käytössä Ei pala	Määrittää tallentaako tulostin tilastotiedot viimeisimmistä tulostustöistä kiintolevylle Huomautuksia: <ul style="list-style-type: none"> Oletusasetus on Ei käytössä. Ei käytössä merkitsee, että tulostin ei tallenna töiden tilastotietoja. Tilastotietoja ovat tulostusvirheraportti, tulostusaika, työn koko tavuina, paperikoko ja -laji, tulostettujen sivujen kokonaismäärä ja tulostettujen kopioiden määrä. Töiden seuranta on mahdollista vain, kun tulostimeen on asennettu kiintolevy ja se toimii oikein. Kiintolevy ei saa olla luku-/kirjoitus- tai kirjoitussuojattu. Työpuskurin koko -asetus ei saa olla 100 %. Tämän asetuksen muuttaminen tulostimen ohjauspaneelissa ja sen jälkeen valikoista poistuminen uudelleenkäynnistää tulostimen. Valikkovalinta päivittyy.
Tallenna resurssit Käytössä Ei pala	Määrittää, mitä tulostin tekee ladatuille resursseille, kuten RAM-muistiin tallennetuille fonteille ja makroille, jos tulostin vastaanottaa työn, joka edellyttää muistia enemmän kuin on käytettävissä. Huomautuksia: <ul style="list-style-type: none"> Oletusasetus on Ei käytössä. Jos asetus on Ei käytössä, tulostin säilyttää lataukset ainoastaan siihen saakka, kun muistia tarvitaan. Latauksia poistetaan tulostustöiden käsittelemistä varten. Jos asetus on Käytössä, lataukset säilytetään myös kielen muuttamisen ja tulostimen asetusten palauttamisen aikana. Jos tulostimen muisti loppuu kesken, näyttöön tulee teksti 38 Muisti on täynnä, eikä latauksia poisteta.

Valikkokohta	Kuvaus
Tulosta kaikki -järjestys Aakkosjärjestyksessä Uusin ensin Vanhin ensin	Määrittää missä järjestyksessä pysäytetyt ja luottamukselliset työt tulostetaan, jos valittuna on Tulosta kaikki. Huomautuksia: <ul style="list-style-type: none"> Oletusasetus on Aakkosjärjestyksessä. Tulostustyöt näytetään aina aakkosjärjestyksessä tulostimen ohjauspaneelissa.

Viimeistely-valikko

Valikkokohta	Kuvaus
Sivut (kaksipuolisuus) 2-puolinen 1-puolinen	Määrittää, onko kaksipuolinen tulostus kaikkien tulostustöiden oletus Huomautuksia: <ul style="list-style-type: none"> Oletusasetus on yksipuolinen. 2-puolisen tulostuksen asettaminen ohjelmistosta: Windows-käyttäjät, valitse File (Tiedosto) → Print (Tulosta) ja valitse sitten Properties (Ominaisuudet), Preferences (Määrittäykset), Options (Asetukset) tai Setup (Asennus); Macintosh-käyttäjät, valitse File (Tiedosto) > Print (Tulosta) ja säädä asetuksia Tulosta-valintaikkunassa ja ponnahdusvalikoissa.
Kaksipuolinen sidonta Pitkä reuna Lyhyt reuna	Määrittää, kuinka kaksipuolisesti tulostetut sivut sidotaan ja miten arkin taustapuoli tulostuu arkin etupuoleen nähden. Huomautuksia: <ul style="list-style-type: none"> Pitkä reuna on oletusasetus. Jos valitset Pitkä reuna -asetuksen, sidonta on pystysivujen vasemmassa reunassa ja vaakasivujen yläreunassa. Jos valitset Lyhyt reuna -asetuksen, sidonta on pystysivujen yläreunassa ja vaakasivujen vasemmassa reunassa.
Kopiomäärä 1–999	Määrittää kunkin tulostustyön oletuskopiomäärän Huomautus: 1 on oletusasetus.
Tyhjät sivut Älä tulosta Tulosta	Määrittää, lisätäänkö tulostustyöhön tyhjiä sivuja Huomautus: Oletusasetus on Älä tulosta.
Lajittelu Ei käytössä (1,1,1,2,2,2) Käytössä (1,2,1,2,1,2)	Pinoaa tulostustyön sivut järjestyksessä tulostettaessa useita kopioita Huomautuksia: <ul style="list-style-type: none"> Oletusasetus on Ei käytössä. Sivuja ei lajitella. Käytössä-asetus pinoaa tulostustyöt järjestyksessä. Olipa käytössä kumpi asetusta tahansa, laite tulostaa koko työstä Kopiomäärä-valikossa määritetyn määrän kappaleita.

Valikkokohta	Kuvaus
Erotinsivut Ei mitään Kopioiden väliin Töiden väliin Arkkien väliin	Määrittää, lisätäänkö tyhjiä erotinsivuja Huomautuksia: <ul style="list-style-type: none"> • Oletusasetus on Ei mitään. • Jos valitset Kopioiden väliin, laite lisää tulostustyön kopioiden väliin tyhjän arkin, jos Lajittelu-asetus on Käytössä. Jos Lajittelu-asetukseksi on valittu Ei käytössä, laite lisää tyhjän arkin tulostettujen sivujen jokaisen sarjan väliin (kaikki sivut 1, kaikki sivut 2 ja niin edelleen). • Jos valitset Töiden väliin, laite lisää tyhjän arkin tulostustöiden väliin. • Jos valitset Arkkien väliin, laite lisää tyhjän arkin tulostustyön jokaisen sivun jälkeen. Tämä asetusta on hyödyllinen kalvoja tulostettaessa tai silloin, kun asiakirjaan halutaan tyhjiä arkkeja muistiinpanoja varten.
Erotinsivulähde Lokero <x> Monisyöttölaite Kirjekuoren syöttölaite	Määrittää erotinsivujen paperilähteen Huomautuksia: <ul style="list-style-type: none"> • Oletusasetus on Lokero 1 (vakiolokero). • Paperi-valikon Monisyötön asetus -arvoksi on asetettava Kasetti, jotta Monisyöttölaite näkyy valikkokohtana.
Monisivutulostus Ei käytössä 2 sivua/arkki 3 sivua/arkki 4 sivua/arkki 6 sivua/arkki 9 sivua/arkki 12 sivua/arkki 16 sivua/arkki	Määrittää, että monisivuiset kuvat tulostetaan paperiarkin yhdelle puolelle Huomautuksia: <ul style="list-style-type: none"> • Oletusasetus on Ei käytössä. • Kullekin sivulle tulostetaan valitun numeron mukainen määrä kuvia.
Monisivutulostuksen järjestys Vaaka Käänteinen vaaka Käänteinen pysty Pysty	Määrittää monisivuisten kuvien paikan, kun käytetään Monisivutulostus-toimintoa Huomautuksia: <ul style="list-style-type: none"> • Oletusasetus on Vaaka. • Paikka määräytyy sivujen lukumäärän ja sen mukaan, ovatko ne pysty- vai vaakasuunnassa.
Suunta Automaattinen Vaaka Pysty	Määrittää monisivuarkin suunnan Huomautus: Oletusasetus on Automaattinen. Tulostin valitsee pysty- tai vaakasuunnan.
Monisivutulostuksen kehys Ei mitään Kiinteä	Tulostaa reunuksen jokaisen sivun ympärille, kun käytetään Monisivutulostus-toimintoa Huomautus: Oletusasetus on Ei mitään.

Valikkokohta	Kuvaus
Nidontatyö Ei käytössä Käytössä	Määrittää, nitooko laite tulostustyöt. Huomautuksia: <ul style="list-style-type: none"> • Tämä valikkokohta näkyy vain, kun StapleSmart-viimeistelijä on asennettu. • Oletusasetus on Ei käytössä. Tulostustöitä ei nidota. • Kirjekuoria ei nidota.
Porrasta sivut Ei käytössä Töiden väliin Kopioiden väliin	Porrastaa kopiot tai tulostustyöt vastaanottoalustalle Huomautuksia: <ul style="list-style-type: none"> • Tämä valikkokohta näkyy vain, kun StapleSmart-viimeistelijä on asennettu. • Oletusasetus on Ei käytössä. Tulostustyön sivuja ei porrasteta. • Töiden väliin -asetus porrastaa kaikki tulostustyöt. • Kopioiden väliin -asetus porrastaa tulostustyön jokaisen kopion.

Laatu-valikko

Valikkokohta	Kuvaus
Tulostustarkkuus 300 dpi 600 dpi 1200 dpi 1200 Image Q 2400 Image Q	Määrittää tulostustarkkuuden Huomautus: Oletusasetus on 600 dpi. Tulostinohjaimen oletus on 1200 IQ.
Kuvapisteiden lisäys Ei käytössä Fontit Vaakasuunta Pystysuunta Molemmat suunnat	Parantaa pienten fonttien ja grafiikan tulostuslaatua Huomautuksia: <ul style="list-style-type: none"> • Oletusasetus on Ei käytössä. • Fontit soveltavat tätä asetusta vain tekstiin. • Vaakasuunta-asetus tummentaa tekstin ja kuvien vaakasuuntaisia viivoja. • Pystysuunta-asetus tummentaa tekstin ja kuvien pystysuuntaisia viivoja. • Molemmat suunnat -asetus tummentaa tekstin ja kuvien vaaka- ja pystysuuntaisia viivoja.
Tummuuden säätö 1–10	Vaalentaa tai tummentaa tulostetta Huomautuksia: <ul style="list-style-type: none"> • Oletusasetus on 8. • Voit säästää väriainetta valitsemalla pienemmän numeron.
Viivojen korjaus Käytössä Ei käytössä	Ottaa käyttöön tulostustilan, jota suositellaan esimerkiksi rakennuspiirustusten, karttojen, virtapiirikaavioiden ja vuokaavioiden tulostamiseen Huomautuksia: <ul style="list-style-type: none"> • Oletusasetus on Ei käytössä. • Voit ottaa Viivojen korjaus -asetuksen käyttöön upotetun Web-palvelimen kautta kirjoittamalla IP-osoitteen selaimen osoiteriville.

Valikkokohta	Kuvaus
Harmaankorjaus Automaattinen Ei käytössä	Säätää tulosteiden harmaata sävyä Huomautus: Oletusasetus on Automaattinen.
Kirkkaus -6 - +6	Säätää tai tummentaa tulostetta ja säästää väriainetta. Huomautuksia: <ul style="list-style-type: none"> Oletusasetus on 0. Negatiivinen arvo tummentaa tekstiä, kuvia ja grafiikkaa. Positiivinen arvo vaalentaa niitä ja säästää väriainetta.
Kontrasti 0-5	Säätää tulosteen harmaasävyjen eroja. Huomautuksia: <ul style="list-style-type: none"> Oletusasetus on 0. Korkeammat asetukset erottelevat eri harmaasävyjä enemmän.

Apuohjelmat-valikko

Valikkokohta	Kuvaus
Poista arkiston työt Luottamuksellinen Arkisto Ei palautettu Kaikki	Poistaa luottamukselliset ja arkiston työt tulostimen kiintolevyiltä Huomautuksia: <ul style="list-style-type: none"> Asetuksen valitseminen vaikuttaa vain tulostimessa oleviin tulostustöihin. Kohdan valitseminen ei vaikuta kirjanmerkkeihin, flash-asemassa oleviin töihin eikä muihin arkiston töihin. Ei palautettu valitseminen poistaa kaikki ne tulostustyöt ja pysäytetyt työt, joita ei palautettu kiintolevyiltä.
Alusta flash Kyllä Ei	Alustaa flash-muistin. Flash-muistilla tarkoitetaan tulostimeen asennettua valinnaista flash-muistikorttia. Varoitus — Vaurioitumisen mahdollisuus: Älä katkaise tulostimen virtaa flash-muistin alustuksen aikana. Huomautuksia: <ul style="list-style-type: none"> Tämä valikkokohta on käytettävissä, kun tulostimeen on asennettu toimiva flash-asema. Valinnainen flash-asema ei saa olla luku/kirjoitus- tai kirjoitussuojattu. Jos valitset Kyllä, kaikki flash-muistin tiedot poistetaan. Jos valitset No (Ei), alustuspyyntö peruutetaan.
Poista lataukset kiintolevyiltä Poista Nyt Älä poista	Poistaa lataukset tulostimen kiintolevyiltä mukaan lukien kaikki pysäytetyt, puskuroidut ja varastoidut työt. Ei vaikuta töiden seurantatietoihin. Huomautus: Poista nyt on oletusasetus.

Valikkokohta	Kuvaus
Töiden seurantatiedot Tulosta Tyhjennä	Tulostaa kaikkien tallennettujen työtilastojen luettelon tai poistaa tiedot tulostimen kiintolevyltä Huomautuksia: <ul style="list-style-type: none"> Tämä valikkokohta on käytettävissä, kun tulostimeen on asennettu kiintolevy. Jos valitset Tulosta, tulostin tulostaa seurantatietoluettelon. Jos valitset Tyhjennä, kaikki tulostimen kiintolevylle tallennetut töiden seurantatiedot poistetaan. Tyhjennä-osa ei näy, jos Töiden seuranta -asetukseksi on määritetty NPA:n avulla MarkTrack™.
Heksatulostus Ota käyttöön	Auttaa tulostustyön ongelmien selvittämisessä Huomautuksia: <ul style="list-style-type: none"> Kun Ota käyttöön on valittu, kaikki tulostimeen lähetetyt tiedot tulostetaan heksadesimaalimuodossa eikä merkkien esitystä ja ohjauskoodeja suoriteta. Voit lopettaa heksatulostuksen katkaisemalla tulostimesta virran tai käynnistämällä uudelleen tulostimen.
Peittävyysarvio Ei pala Käytössä	Arvioi mustan peittävyysprosentin sivulla. Arvio tulostetaan erilliselle sivulle kunkin tulostustyön loppuun. Huomautus: Oletusasetus on Ei käytössä.
Näytön kontrasti 1–10	Säättää näytön kontrastia Huomautuksia: <ul style="list-style-type: none"> 5 on oletusarvo. Mitä suuremman asetuksen valitset, sitä kirkkaampi näyttö on. Mitä pienemmän asetuksen valitset, sitä tummempi näyttö on.
Näytön kirkkaus 1–10	Säättää näytön taustavalon kirkkautta Huomautuksia: <ul style="list-style-type: none"> 5 on oletusarvo. Mitä suuremman asetuksen valitset, sitä kirkkaampi näyttö on. Mitä pienemmän asetuksen valitset, sitä tummempi näyttö on.

PDF-valikko

Valikkokohta	Kuvaus
Sovita sivulle Kyllä Ei	Muuttaa sivun kokoa siten, että se mahtuu valitulle paperikoolle. Huomautus: Ei on oletusarvo.
Kommentit Älä tulosta Tulosta	Tulostaa PDF-tiedoston huomautukset Huomautus: Oletusasetus on Älä tulosta.

PostScript-valikko

Valikkokohta	Kuvaus
Tulosta PS-virhe Käytössä Ei käytössä	Tulostaa sivun, joka sisältää PostScript-virheen Huomautus: Oletusasetus on Ei käytössä.
Fonttijärjestys Vakio Flash/levy	Määrittää fonttien hakujärjestyksen Huomautuksia: <ul style="list-style-type: none"> • Oletusasetus on Vakio. • Tämä valikkokohta on käytettävissä, kun tulostimeen on asennettu toimiva alustettu flash-muistimoduuli tai kiintolevy. • Flash-muisti tai tulostimen kiintolevy ei saa olla luku-/kirjoitussuojattu, kirjoitussuojattu tai salasanasuojattu. • Työpöskurin koko -asetus ei saa olla 100 %.

PCL Emul (PCL-emulointi) -valikko

Valikkokohta	Kuvaus
Fonttilähde Vakio Disk (Levy) Ladatut Flash-muisti Kaikki	Määrittää Fontin nimi -valikkokohdassa määritetyt fontit Huomautuksia: <ul style="list-style-type: none"> • Oletusasetus on Vakio. Näyttää tulostimen RAM-muistiin ladatut oletusfontit. • Flash-muisti- ja Levy-asetukset näkyvät vain tietyissä tapauksissa ja näyttävät kaikki kyseisen asetuksen fontit. • Flash- ja Levy-asetusten muodon on oltava oikea, eikä se saa olla luku-/kirjoitus-, kirjoitus- tai salasanasuojattu. • Ladatut-asetus näkyy vain tietyissä tapauksissa ja näyttää kaikki tulostimen RAM-muistiin ladatut fontit. • Kaikki-asetus näyttää kaikkien lisävarusteiden fontit.
Fontin nimi <luettelo käytettävissä olevista fonteista>	Näyttää tietyn fontin ja lisävarusteen, jossa fontti sijaitsee Huomautuksia: <ul style="list-style-type: none"> • Courier 10 on oletusasetus. • Fonttilähteen lyhenteet ovat: R - Vakio, F - Flash-muisti, K - Levy, D - Ladatut.
Merkistö 10U PC-8 12U PC-850	Kunkin fonttinimen merkistö Huomautuksia: <ul style="list-style-type: none"> • 10U PC-8 on oletusasetus Yhdysvalloissa. • 12U PC-850 on kansainvälinen oletusasetus. • Merkistö on aakkosten ja numeroiden, väli- ja erikoismerkkien sarja. Merkistöt tukevat eri kieliä tai tiettyjä sovelluksia, kuten tieteellisessä tekstissä käytettäviä matemaattisia symboleja. Ainoastaan tuetut merkistöt näkyvät.

Valikkokohta	Kuvaus
PCL-emulointiasetukset Pitch (Tiheys) 0,08–100	Määrittää fontin tiheyden skaalattavia kiinteävälisiä fontteja varten Huomautuksia: <ul style="list-style-type: none"> • Oletusasetus on 10. • Tiheys viittaa kiinteävälisten merkkien lukumäärään yhdellä tuumalla (cpi). • Tiheyttä voidaan suurentaa tai pienentää 0,01 cpi:n tarkkuudella. • Jos valittu fontti on ei-skaalattava kiinteävälinen fontti, sen tiheys näytetään, mutta sitä ei voida muuttaa.
PCL-emulointiasetukset Orientation (Suunta) Portrait (Pysty) Landscape (Vaaka)	Määrittää tekstin ja kuvien suunnan sivulla Huomautuksia: <ul style="list-style-type: none"> • Portrait (Pysty) on oletusasetus. • Pysty-asetuksella teksti ja grafiikka tulostetaan sivun lyhyen reunan suuntaisesti. • Vaaka-asetuksella teksti ja grafiikka tulostetaan sivun pitkän reunan suuntaisesti.
PCL-emulointiasetukset Riviä/sivu 1–255	Määrittää, kuinka monta riviä tulostetaan yhdelle sivulle Huomautuksia: <ul style="list-style-type: none"> • 60 on oletusasetus Yhdysvalloissa. 64 on kansainvälinen oletusasetus. • Tulostettavien rivien väli määräytyy Riviä/sivu-, Paperikoko- ja Suunta-asetuksen mukaan. Valitse haluamasi Paperikoko- ja Suunta-asetus, <i>ennen</i> kuin määrität Riviä/sivu-asetuksen.
PCL-emulointiasetukset A4-leveys 198 mm 203 mm	Määrittää tulostimen tulostamaan A4-kokoiselle paperille Huomautuksia: <ul style="list-style-type: none"> • Oletusasetus on 198 mm. • 203 mm -asetus määrittää sivun leveyden siten, että sivulle mahtuu 80 merkkiä, joiden tiheys on 10.
PCL-emulointiasetukset Auto CR LF:n jälkeen Ei käytössä Ei pala	Määrittää, tekeekö tulostin automaattisen rivinvaihdon rivinsiirtokomennon jälkeen Huomautus: Oletusasetus on Off (Ei käytössä).
PCL-emulointiasetukset Auto LF CR:n jälkeen Ei käytössä Ei pala	Määrittää, tekeekö tulostin automaattisen rivinsiirron rivinvaihtokomennon jälkeen Huomautus: Oletusasetus on Off (Ei käytössä).

Valikkokohta	Kuvaus
<p>Lokeron uudelleennumerointi</p> <p>Määr. monisyöttö</p> <p>Ei pala</p> <p>None (Ei mitään)</p> <p>0–199</p> <p>Määritä lokero <x></p> <p>Ei pala</p> <p>None (Ei mitään)</p> <p>0–199</p> <p>Määritä paperin käsinsyöttö</p> <p>Ei pala</p> <p>None (Ei mitään)</p> <p>0–199</p> <p>Määr. käs. kirj.</p> <p>Ei pala</p> <p>None (Ei mitään)</p> <p>0–199</p>	<p>Määrittää tulostimen asetukset siten, että se voi toimia yhdessä niiden tulostinohjelmistojen tai sovellusten kanssa, joiden paperilokero- ja syöttölaitemäärytykset ovat erilaiset.</p> <p>Huomautuksia:</p> <ul style="list-style-type: none"> • Oletusasetus on Off (Ei käytössä). • Ei mitään -vaihtoehto ei ole käytettävissä. Se näkyy vain PCL 5 - komentokielen valitsemana. • Ei mitään -asetus ohittaa paperinsyötön valintakomennon. • 0–199 sallii asetuksen mukauttamisen.
<p>Lokeron uudelleennumerointi</p> <p>Näytä tehdasoletukset</p> <p>Monitoimilaitteen oletusarvo = 8</p> <p>T1-oletus = 1</p> <p>T2-oletus = 4</p> <p>T3-oletus = 5</p> <p>T4-oletus = 20</p> <p>T5-oletus = 21</p> <p>Kirjekuoren oletus = 6</p> <p>Käsinsyötön paperioletus = 2</p> <p>Käsinsyötön kirjekuorioletus = 3</p>	<p>Voit tarkastella kaikkien lokeroiden tai syöttölaitteiden oletusasetuksia, vaikka niitä ei olisi asennettu</p>
<p>Lokeron uudelleennumerointi</p> <p>Palauta oletukset</p> <p>Kyllä</p> <p>Ei</p>	<p>Palauttaa kaikkien lokeroiden ja syöttölaitteiden oletusasetukset</p>

HTML-valikko

Valikkokohta		Kuvaus
Fontin nimi Albertus MT Antique Olive Apple Chancery Arial MT Avant Garde Bodoni Bookman Chicago Clarendon Cooper Black Copperplate Coronet Courier Eurostile Garamond Geneva Gill Sans Goudy Helvetica Hoefler Text	Intl CG Times Intl Courier Intl Univers Joanna MT Letter Gothic Lubalin Gothic Marigold MonaLisa Recut Monaco New CenturySbk New York Optima Oxford Palatino StempelGaramond Taffy Times TimesNewRoman Univers Zapf Chancery	Määrittää HTML-asiakirjojen oletusfontin Huomautuksia: <ul style="list-style-type: none"> • Jos HTML-asiakirjalle ei ole määritetty fonttia, siinä käytetään Times-fonttia. • Seuraavat fontit näkyvät vain, jos tarvittava DBCS-fonttikortti on asennettuna: HG-GothicB, MSung-Light, MD_DotumChe ja MingMT-Light.

Valikkokohta	Kuvaus
Fonttikoko 1–255 pistettä	Määrittää HTML-asiakirjojen oletusfonttikoon Huomautuksia: <ul style="list-style-type: none"> • 12 pistettä on oletusasetus. • Fonttikokoa voidaan suurentaa yhden pisteen tarkkuudella.
Skaalaa 1–400%	Skaalaa HTML-asiakirjojen oletusfontin Huomautuksia: <ul style="list-style-type: none"> • 100 % on oletusarvo. • Skaalausta voidaan kasvattaa yhden prosentin tarkkuudella.
Suunta Pysty Vaaka	Määrittää HTML-asiakirjojen sivun suunnan Huomautus: Pysty on oletusasetus.
Marginaalin koko 8–255 mm	Määrittää HTML-asiakirjojen sivun marginaalin Huomautuksia: <ul style="list-style-type: none"> • 19 mm on oletusasetus. • Marginaalia voidaan suurentaa yhden millimetrin tarkkuudella.

Valikkokohta	Kuvaus
Taustat Älä tulosta Tulosta	Määrittää taustojen tulostuksen HTML-asiakirjoissa Huomautus: Tulosta on oletusasetus.

Image (Kuva) -valikko

Valikkokohta	Kuvaus
Auto Fit (Automaattinen sovitus) On (Käytössä) Off (Ei käytössä)	Valitsee optimaalisen paperikoon, skaalauksen ja suunnan Huomautuksia: <ul style="list-style-type: none"> Oletusasetus on On (Käytössä). On (Käytössä) -asetus ohittaa joidenkin kuvien skaalaus- ja suunta-asetukset.
Invert (Käänteinen) On (Käytössä) Off (Ei käytössä)	Muuttaa kaksisävyiset mustavalkokuvat käänteisiksi Huomautuksia: <ul style="list-style-type: none"> Oletusasetus on Off (Ei käytössä). Fonttikokoa voidaan kasvattaa 1 pisteen tarkkuudella. Asetus ei koske GIF- ja JPEG-kuvia.
Scaling (Skaalaus) Anchor Top Left (Ankkuroi ylävasen) Best Fit (Parhaiten sopiva) Anchor Center (Ankkuroi keskelle) Fit Height/Width (Sovita korkeus/leveys) Fit Height (Sovita korkeus) Fit Width (Sovita leveys)	Skaalaa kuvan valitun paperikoon mukaan Huomautuksia: <ul style="list-style-type: none"> Oletusasetus on Best Fit (Parhaiten sopiva). Kun Auto Fit (Automaattinen sovitus) -asetuksena on On (Käytössä), Scaling (Skaalaus) -asetus on automaattisesti Best Fit (Parhaiten sopiva).
Orientation (Suunta) Portrait (Pysty) Landscape (Vaaka) Rev Portrait (Käänteinen pysty) Rev Landscape (Käänteinen vaaka)	Määrittää kuvan suunnan Huomautus: Portrait (Pysty) on oletusasetus.

XPS-valikko

Valikkokohta	Kuvaus
Tulostusvirhesivut Ei pala Ei käytössä	Tulostaa virhetietosivun, mukaan lukien XML-merkintävirheet Huomautus: Oletusasetus on Ei käytössä.

Help (Ohje) -valikko

Help (Ohje) -valikko sisältää ohjesivuja, jotka on tallennettu tulostimeen PDF-tiedostoina. Niissä on tietoja tulostimen käyttämisestä ja tulostamisesta. Voit tulostaa kaikki yksitellen tai tulostaa kaikki kerralla valitsemalla **Tulosta kaikki oppaat**.

Tulostimeen on tallennettu englannin-, ranskan-, saksan- ja espanjankieliset käännökset. Muunkieliset ohjesivut ovat *Ohjelmisto ja käyttöoppaat* -CD-levyllä.

Valikkokohta	Kuvaus
Print all guides (Tulosta kaikki oppaat)	Kaikkien oppaiden tulostaminen
Copy guide (Kopiointiopas)	Sisältää tietoja kopioimisesta ja asetusten muuttamisesta
E-mail guide (Sähköpostiopas)	Sisältää tietoja sähköpostin lähettämisestä käyttämällä osoitteita, pikavalintanumeroita tai osoitekirjaa sekä asetusten muuttamisesta.
Faksiopas	Sisältää tietoja faksien lähettämisestä faksi- tai pikavalintanumeroiden tai osoitekirjan avulla sekä asetusten muuttamisesta.
FTP guide (FTP-opas)	Sisältää tietoja asiakirjojen skannaamisesta suoraan FTP-palvelimeen käyttämällä FTP-osoitetta, pikavalintanumeroa tai osoitekirjaa sekä asetusten muuttamisesta.
Information guide (Tieto-opas)	Lisätietojen paikantamisohjeita
Print defects guide (Toistuvien virheiden opas)	Sisältää tietoja kopioissa tai tulosteissa toistuvien virheiden poistamisesta

Tulostimen ilmoitukset

Tila- ja virheilmoitusluettelo

Answering (Vastataan)

Tulostin vastaa faksisoittoon. Odota, että ilmoitus poistuu näytöstä.

Busy (Varattu)

Odota, että ilmoitus poistuu näytöstä.

Call complete (Soitto valmis)

Faksisoitto on valmis. Odota, että ilmoitus poistuu näytöstä.

Vaihda <lähde> <x>

<lähde> on lokero tai syöttölaite, ja <x> on paperilaji tai paperikoko.

Voit vaihtaa paperilähteen tulostustyön loppuosaa varten. Muotoiltu sivu tulostuu valittuun lokeroon lisätylle paperille. Teksti tai kuvat voivat leikkautua. Kokeile seuraavia vaihtoehtoja:

- Valitse paperilokero, jossa on oikeankokoista tai -lajista paperia.
- Valitsemalla **Use current [src] (Käytä nykyistä [lähdettä])** voit ohittaa ilmoituksen ja tulostaa tulostustyölle valitusta lokerosta.
- Valitsemalla **Continue (Jatka)** voit jatkaa työtä, jos lokerossa on oikeankokoista ja -lajista paperia ja tämä koko ja laji on määritetty ohjauspaneelin Paperi-valikossa.

Huomautus: Jos valitset Jatka, kun lokerossa ei ole paperia, työtä ei jatketa.

- Valitsemalla **Cancel job (Peruuta työ)** voit peruuttaa nykyisen työn.

Tarkista lokeron <x> liitäntä

Kokeile seuraavia vaihtoehtoja:

- Katkaise tulostimesta virta ja kytke se sitten uudelleen.

Jos virhe toistuu:

- 1 Katkaise tulostimesta virta.
- 2 Irrota virtajohto pistorasiasta.
- 3 Irrota lokero.
- 4 Kiinnitä lokero uudelleen paikalleen.
- 5 Kytke virtajohto maadoitettuun pistorasiaan.
- 6 Käynnistä tulostin uudelleen.

Jos virhe toistuu uudelleen:

- 1 Katkaise tulostimesta virta.
 - 2 Irrota virtajohto pistorasiasta.
 - 3 Irrota lokero.
 - 4 Ota yhteys asiakastukeen.
- Poista ilmoitus ja jatka tulostusta ilman kyseistä lokeroa valitsemalla **Continue (Jatka)**.

Sulje luukku tai asenna kasetti

Kasetti puuttuu, tai se on asennettu väärin. Lisää kasetti ja sulje kaikki luukut ja kannet.

Sulje viimeistelijän sivuluukku

Sulje viimeistelijän sivuluukku.

Connect <x>bps (Yhdistä <x> bps)

Faksi on kytketty. Odota, että ilmoitus poistuu näytöstä.

Huomautus: <x> on siirtonopeus sekunnissa.

Dialing (Valitaan)

Faksinumeroa valitaan. Jos numero ei mahdu näyttöön, siinä näkyy ainoastaan **Dialing (Valitaan)**. Odota, että ilmoitus poistuu näytöstä.

Levy vioittunut

Tulostin yritti palauttaa vioittuneen kiintolevyn, jonka korjaaminen ei onnistu. Kiintolevy on alustettava uudelleen. Valitsemalla **Reformat disk (Alusta levy uudelleen)** voit alustaa levyn uudelleen ja poistaa ilmoituksen.

Huomautus: Levyn alustaminen poistaa kaikki levyille tallennetut tiedostot.

Levy täynnä - skannaustyö peruutettu

Skannaustyö peruutetaan tai keskeytetään, koska kiintolevytila ei riitä.

Poista ilmoitus valitsemalla **Continue (Jatka)**.

Fax failed (Faksaus epäonn.)

Faksin lähettäminen epäonnistui. Odota, että ilmoitus poistuu näytöstä.

Faksimuisti täynnä

Muisti ei riitä faksityön lähettämiseen.

Poista ilmoitus valitsemalla **Continue (Jatka)**.

Faksiosio ei toimi.Ota yhteys järjestelmänvalvojaan.

Faksiosio on ehkä vioittunut. Kokeile seuraavia vaihtoehtoja:

- Poista ilmoitus valitsemalla **Continue (Jatka)**.
- Katkaise tulostimesta virta ja kytke se sitten uudelleen, jotta tulostimen alkuasetukset palautuvat.Jos viesti tulee uudelleen näkyviin, ota yhteys järjestelmätukeen.

Faksipalvelimen Muotoon-kohtaa ei määritetty. Ota yhteys järjestelmänvalvojaan.

Tulostin on Faksipalvelin-tilassa, mutta faksipalvelimen asetuksia ei ole päätetty.

Kokeile seuraavia vaihtoehtoja:

- Poista ilmoitus valitsemalla **Continue (Jatka)**.
- Päätä faksipalvelimen asetukset. Jos viesti tulee uudelleen näkyviin, ota yhteys järjestelmätukeen.

Faksiasemalla ei ole nimeä

Faksiaseman nimeä ei ole annettu. Fakseja ei voi lähettää ei vastaanottaa, ennen kuin faksi on konfiguroitu oikein.

Kokeile seuraavia vaihtoehtoja:

- Poista ilmoitus valitsemalla **Continue (Jatka)**.
- Päätä analogiset faksiasetukset. Jos viesti tulee uudelleen näkyviin, ota yhteys järjestelmätukeen.

Faksiasemalla ei ole numeroa

Faksiaseman numeroa ei ole annettu.Fakseja ei voi lähettää ei vastaanottaa, ennen kuin faksi on konfiguroitu oikein.

Kokeile seuraavia vaihtoehtoja:

- Poista ilmoitus valitsemalla **Continue (Jatka)**.
- Päätä analogiset faksiasetukset. Jos viesti tulee uudelleen näkyviin, ota yhteys järjestelmätukeen.

Flushing buffer (Puskurin tyhjennys)

Odota, että ilmoitus poistuu näytöstä.

Aseta niittikasetti

Kokeile seuraavia vaihtoehtoja:

- Poista ilmoitus asettamalla niittikasetti.
- Valitsemalla **Continue (Jatka)** voit poistaa ilmoituksen ja tulostaa ilman nidontatoimintoa.

Insert Tray <x> (Asenna lokero <x>)

Asenna ilmoituksessa mainittu lokero tulostimeen.

Asenna alusta <x>

Kokeile seuraavia vaihtoehtoja:

- Asenna määritetty alusta.
 - 1 Katkaise tulostimesta virta.
 - 2 Irrota virtajohto pistorasiasta.
 - 3 Asenna määritetty alusta.
 - 4 Kytke virtajohto maadoitettuun pistorasiaan.
 - 5 Käynnistä tulostin uudelleen.
- Peruuta nykyinen työ.

Asenna kirjekuorten syöttölaite

Kokeile seuraavia vaihtoehtoja:

- Kirjekuorten syöttölaitteen asentaminen:
 - 1 Katkaise tulostimesta virta.
 - 2 Irrota virtajohto pistorasiasta.
 - 3 Asenna kirjekuorten syöttölaite.
 - 4 Kytke virtajohto maadoitettuun pistorasiaan.
 - 5 Käynnistä tulostin uudelleen.
- Peruuta nykyinen työ.

Asenna lokero <x>

Kokeile seuraavia vaihtoehtoja:

- Ilmoituksessa määritetyn lokeron asennus:
 - 1 Katkaise tulostimesta virta.
 - 2 Irrota virtajohto pistorasiasta.
 - 3 Asenna määritetty lokero.
 - 4 Kytke virtajohto maadoitettuun pistorasiaan.
 - 5 Käynnistä tulostin uudelleen.
- Peruuta nykyinen työ.

Invalid PIN (Virheellinen PIN-tunnus)

Anna kelvollinen PIN.

Työ on tallennettu myöhempää lähettämistä varten

Myöhemmin lähetettävä faksautyö on skannattu kokonaan. Odota, että ilmoitus poistuu näytöstä.

Line busy (Linja varattu)

Faksinumero valitaan, mutta faksilinja on varattu. Odota, että ilmoitus poistuu näytöstä.

Lisää <lähde> <x>

<lähde> on lokero tai syöttölaite, ja <x> on paperilaji tai paperikoko.

Kokeile seuraavia vaihtoehtoja:

- Lisää alustalle ilmoituksessa mainittua paperia.
- Jatka tulostusta ja poista ilmoitus näytöstä valitsemalla **Continue (Jatka)**.
Jos tulostin havaitsee, että jossakin lokerossa on oikean lajista ja kokoista paperia, se syöttää paperia kyseisestä lokerosta. Jos tulostin ei löydä lokeroa, jossa on oikeanlajista ja -kokoista paperia, se tulostaa oletuslähteestä.
- Peruuta nykyinen työ.

Lisää käsinsyöttölokeroon <x>

<x> on paperilaji tai -koko

Kokeile seuraavia vaihtoehtoja:

- Lisää monisyöttölaitteeseen ilmoituksen mukaista paperia.
- Poista viesti painamalla **Jatka**-painiketta ja jatka tulostusta.
Jos tulostin havaitsee, että jossakin lokerossa on oikeanlajista ja -kokoista paperia, se syöttää paperia kyseisestä lokerosta. Jos tulostin ei löydä lokeroa, jossa on oikeanlajista ja -kokoista paperia, se tulostaa oletuslähteestä.
- Peruuta nykyinen työ.

Lisää niittejä

Kokeile seuraavia vaihtoehtoja:

- Vaihda ilmoituksessa mainittu niittikasetti.
- Jatka tulostusta ja poista ilmoitus näytöstä valitsemalla **Continue (Jatka)**.
- Peruuta työ valitsemalla **Cancel job (Peruuta työ)**.

Muisti täynnä, fakseja ei voi tulostaa

Muisti ei riitä faksityön tulostamiseen.

Poista ilmoitus valitsemalla **Continue (Jatka)**. Pysäytettyjä fakseja yritetään tulostaa, kun tulostin on käynnistetty uudelleen.

Verkko/Verkko <x>

Tulostin on liitetty verkkoon.

Verkko merkitsee, että tulostin käyttää emolevynsä vakioverkkoporttia. **Verkko <x>** merkitsee, että tulostimeen on asennettu sisäinen tulostuspalvelin tai tulostin on liitetty ulkoiseen tulostuspalvelimeen.

Analogista puhelinlinjaa ei ole liitetty modeemiin. Faksi ei ole käytettävissä.

Tulostin ei havaitse analogista puhelinlinjaa. Faksi ei ole käytettävissä. Liitä tulostin analogiseen puhelinlinjaan.

No answer (Ei vastausta)

Faksinumero valitaan, mutta yhteyttä ei muodosteta. Odota, että ilmoitus poistuu näytöstä.

No dial tone (Ei valintaääntä)

Tulostin ei vastaanota valintaääntä. Odota, että ilmoitus poistuu näytöstä.

Queued for sending (Lähetysjonossa)

Faksityö on skannattu, mutta työtä ei lähetetä vielä, koska toisen työn lähetys tai vastaanotto on kesken. Odota, että ilmoitus poistuu näytöstä.

Ready (Valmis)

Tulostin on valmis vastaanottamaan tulostustöitä.

Liitä alusta <x> uudelleen

Kokeile seuraavia vaihtoehtoja:

- Katkaise tulostimesta virta ja kytke se sitten uudelleen.

Jos virhe ilmenee toistamiseen:

- 1 Katkaise tulostimesta virta.
- 2 Irrota virtajohto pistorasiasta.
- 3 Poista ilmoituksessa mainittu alusta.
- 4 Liitä alusta uudelleen.
- 5 Kytke virtajohto maadoitettuun pistorasiaan.
- 6 Käynnistä tulostin uudelleen.

Jos virhe ilmenee jälleen:

- 1 Katkaise tulostimesta virta.
 - 2 Irrota virtajohto pistorasiasta.
 - 3 Poista ilmoituksessa mainittu alusta.
 - 4 Ota yhteys asiakastukeen.
- Valitsemalla **Continue (Jatka)** voit poistaa ilmoituksen ja tulostaa ilman kyseistä alustaa.

Liitä uudelleen alustat <x> – <y>

Kokeile seuraavia vaihtoehtoja:

- Katkaise tulostimesta virta ja kytke se sitten uudelleen.

Jos virhe ilmenee toistamiseen:

- 1 Katkaise tulostimesta virta.
- 2 Irrota virtajohto pistorasiasta.
- 3 Poista ilmoituksessa mainitut alustat.
- 4 Liitä alustat uudelleen.
- 5 Kytke virtajohto maadoitettuun pistorasiaan.
- 6 Käynnistä tulostin uudelleen.

Jos virhe ilmenee jälleen:

- 1 Katkaise tulostimesta virta.
- 2 Irrota virtajohto pistorasiasta.
- 3 Poista ilmoituksessa mainitut alustat.
- 4 Ota yhteys asiakastukeen.

- Valitsemalla **Continue (Jatka)** voit poistaa ilmoituksen ja tulostaa ilman kyseisiä alustoja.

Liitä kirjekuorten syöttölaite uudelleen

Kokeile seuraavia vaihtoehtoja:

- Katkaise tulostimesta virta ja kytke se sitten uudelleen.

Jos virhe ilmenee toistamiseen:

- 1 Katkaise tulostimesta virta.
- 2 Irrota virtajohto pistorasiasta.
- 3 Poista kirjekuorten syöttölaite.
- 4 Liitä kirjekuorten syöttölaite uudelleen.
- 5 Kytke virtajohto maadoitettuun pistorasiaan.
- 6 Käynnistä tulostin uudelleen.

Jos virhe ilmenee jälleen:

- 1 Katkaise tulostimesta virta.
- 2 Irrota virtajohto pistorasiasta.
- 3 Poista kirjekuorten syöttölaite.
- 4 Ota yhteys asiakastukeen.

- Valitsemalla **Continue (Jatka)** voit poistaa ilmoituksen ja jatkaa tulostusta kirjekuorten syöttölaitetta.

Receive complete (Vastaanotto valmis)

Tulostin on vastaanottanut faksityön kokonaan. Odota, että ilmoitus poistuu näytöstä.

Receiving page <n> (Vastaanotetaan sivu <n>)

Tulostin vastaanottaa faksityön sivun <n>, missä n on vastaanotetun sivun numero. Odota, että ilmoitus poistuu näytöstä.

Poista pakkausmateriaali, tarkasta <x>

Poista jäljellä oleva pakkausmateriaali ilmoituksessa mainitusta paikasta.

Poista paperi <linked bin set name>

Poista paperi ilmoituksessa mainitulta alustalta. Tulostin havaitsee paperin poistamisen automaattisesti ja jatkaa tulostusta.

Jos paperin poistaminen ei poista ilmoitusta, valitse **Continue (Jatka)**.

Poista paperi kaikilta alustoilta

Poista paperi kaikilta alustoilta. Tulostin havaitsee paperin poistamisen automaattisesti ja jatkaa tulostusta.

Jos paperin poistaminen ei poista ilmoitusta, valitse **Continue (Jatka)**.

Poista paperi alustalta <x>

Poista paperi ilmoituksessa mainitulta alustalta. Tulostin havaitsee paperin poistamisen automaattisesti ja jatkaa tulostusta.

Jos paperin poistaminen ei poista ilmoitusta, valitse **Continue (Jatka)**.

Poista paperi vakiovastaanottoalustalta

Poista paperipino vakiovastaanottoalustalta.

Aseta <x> takaisin, jos käynnistät työn uudelleen.

Skannaustyön keskeyttäneet ilmoitukset poistetaan. Voit aloittaa skannaustyön uudelleen asettamalla alkuperäiskappaleet skanneriin uudelleen. <x> on skannaustyön sivu.

Kokeile seuraavia vaihtoehtoja:

- Valitse **Cancel Job (Peruuta työ)**, jos laite käsittelee skannaustyötä, kun ilmoitus tulee näyttöön. Työ peruutetaan ja ilmoitus poistetaan näytöstä.
- Valitse **Scan from Automatic Document Feeder (Skannaa ADF:stä)**, jos tukoselvitys on käytössä. Skannausta jatketaan syöttölaitteesta välittömästi viimeisen onnistuneesti skannatun sivun jälkeen.
- Kosketa **Scan from flatbed (Skannaa tasolta)**, jos tukoselvitys on käytössä. Skannausta jatketaan skannaustasolta välittömästi viimeisen onnistuneesti skannatun sivun jälkeen.

- Valitse **Finish job without further scanning (Viimeistele työ skannaamatta lisää)**, jos tukoselvitys on käytössä. Työ lopetetaan viimeisen onnistuneesti skannatun sivun jälkeen, mutta työtä ei peruuteta. Skannatut sivut siirretään kohteeseen: kopio, faksi, sähköposti tai FTP.
- Valitse **Restart job (Aloita työ uudelleen)**, jos tukoselvitys on käytössä. Ilmoitus poistuu näytöstä. Laite aloittaa uuden skannaustyön, jossa on samat parametrit kuin edellisessä työssä.

Vaihda pyyhin

Vaihda kiinnitysyksikön pyyhin tai kokeile jotakin seuraavista toimista:

- Jatka tulostusta ja poista ilmoitus näytöstä valitsemalla **Continue (Jatka)**.
- Koskettamalla **Ignore (Ohita)** -painiketta voit poistaa ilmoituksen, mutta se tulee uudelleen näyttöön seuraavan käynnistyksen jälkeen.

Palauta arkistoidut työt?

Kokeile seuraavia vaihtoehtoja:

- Valitsemalla **Continue (Jatka)** voit palauttaa kaikki tulostimen kiintolevylle tallennetut arkistoidut työt.
- Jos et halua palauttaa tulostustöitä, valitse **Do not restore (Älä palauta)**.

Scan Document Too Long (Skannausasiakirja liian pitkä)

Skannaustyössä on liian monta sivua. Poista ilmoitus valitsemalla **Cancel Job** (Peruuta työ).

Scanner ADF Cover Open (Skannerin asiakirjakansi auki)

Asiakirjansyöttölaitteen kansi on auki. Ilmoitus poistuu näytöstä, kun kansi suljetaan.

Skannerin tukoksenpoistoluukku on auki

Poista ilmoitus näytöstä sulkemalla automaattisen asiakirjansyöttölaitteen alaluukku.

Levytilan turvallinen tyhjentäminen käynnissä

Tulostimen kiintolevyn tietojenpoistoprosessin täytyy palautua. Ilmoitus poistuu näytöstä, kun kaikki lohkot on tyhjennetty.

Lähetetään sivu <n>

Tulostin lähettää faksityön sivun <n>, missä n on lähetetyn sivun numero. Odota, että ilmoitus poistuu näytöstä.

Serial <x> (Sarjaportti <x>)

Tulostin käyttää sarjakaapeliyhteyttä. Sarjaportti on aktiivinen tiedonsiirtoyhteys.

Set clock (Aseta kello)

Kellonaikaa ei ole asetettu. Tämä ilmoitus tulee näyttöön, jos siihen ei tule muita faksin tilailmoituksia. Ilmoitus on näkyvässä, kunnes kellon aika asetetaan.

SMTP-palvelinta ei ole määritetty. Ota yhteys järjestelmänvalvojaan.

Virhe SMTP-palvelimessa tai SMTP-palvelinta ei ole määritetty oikein. Poista ilmoitus valitsemalla **Continue (Jatka)**. Jos ilmoitus tulee uudelleen näkyviin, ota yhteys järjestelmätukeen.

Joitakin arkiston töitä ei palautettu

Poista ilmoituksessa mainittu työ valitsemalla **Continue (Jatka)**.

Huomautus: Joitakin arkiston töitä ei palauteta. Ne säilyvät kiintolevyllä, mutta niitä ei voi käyttää.

System busy, preparing resources for job. (Järjestelmä varattu, valmistellaan resursseja työtä varten.)

Kaikki työhön tarvittavat resurssit eivät ole saatavilla. Odota, että ilmoitus poistuu näytöstä.

System busy, preparing resources for job. (Järjestelmä varattu, valmistellaan resursseja työtä varten.) Deleting held job(s). (Poistetaan pysäytettyjä töitä.)

Kaikki työhön tarvittavat resurssit eivät ole saatavilla. Jotkin pysäytetyt työt poistetaan järjestelmän muistin vapauttamiseksi. Odota, että ilmoitus poistuu näytöstä.

Levyä ei tueta

Tulostimeen on asennettu kiintolevy, jota ei tueta. Poista väärä kiintolevy ja asenna tuettu kiintolevy.

USB-laitetta ei tueta, poista

Poista tuntematon USB-laite.

USB-keskitintä ei tueta, poista

Poista tuntematon USB-keskitin.

USB/USB <x>

Tulostin käyttää USB-kaapeliyhteyttä. USB-portti on aktiivinen tiedonsiirtoyhteys.

Waiting for redial (Odotetaan uudelleenvalintaa)

Tulostin odottaa faksinumeron uudelleenvalintaa. Odota, että ilmoitus poistuu näytöstä.

30 Virheellinen täyttö, vaihda kasetti

Poista tulostinkasetti ja asenna tuettu kasetti.

31 Vaihda viallinen värikasetti

Poista viallinen värikasetti ja asenna uusi.

32 Laite ei tue kasetin tuotenumeroa

Poista värikasetti ja asenna tuettu kasetti.

34 Lyhyt paperi

Kokeile seuraavia vaihtoehtoja:

- Lisää asianmukaiseen lokeroon asianmukaista paperia tai erikoismateriaalia.
- Voit poistaa ilmoituksen ja tulostaa työn käyttäen eri paperilähdettä valitsemalla **Continue (Jatka)**.
- Tarkista lokeron leveyden ja pituuden ohjaimet ja varmista, että paperi on lisätty lokeroon oikein.
- Tarkista Tulostusominaisuudet-asetuksista tai Tulosta-valintaikkunasta, että tulostustyössä käytetään asianmukaista paperikokoa ja -lajia.
- Tarkista, että paperikoko on määritetty oikein. Jos esimerkiksi Monisyötön koko -asetus on Universal, tarkista että tulostetut tiedot mahtuvat paperille.
- Peruuta nykyinen tulostustyö.

35 Muisti ei riitä Tallenna resurssit -toimintoon

Kokeile seuraavia vaihtoehtoja:

- Poista Tallenna resurssit -toiminto käytöstä ja jatka tulostusta valitsemalla **Continue (Jatka)**.
- Voit ottaa Tallenna resurssit -toiminnon käyttöön tämän ilmoituksen jälkeen varmistamalla, että yhteyspuskurien asetus on Autom., ja poistumalla valikoista, jolloin yhteyspuskurin muutokset otetaan käyttöön. Kun **Ready (Valmius)** -viesti tulee näyttöön, ota Tallenna resurssit -toiminto uudelleen käyttöön.
- Asenna lisää muistia.

37 Muisti ei riitä työn lajitteluun

Kokeile seuraavia vaihtoehtoja:

- Aloita muistiin jo tallennetun työn osan tulostus ja loppuosan lajittelu valitsemalla **Continue (Jatka)**.
- Peruuta nykyinen tulostustyö.

37 Muisti ei riitä Flash-muistin eheytykseen

Kokeile seuraavia vaihtoehtoja:

- Keskeytä eheytyks ja jatka tulostusta valitsemalla **Continue (Jatka)**.
- Poista fontit, makrot ja muut tulostimen muistissa olevat tiedot.
- Asenna tulostimeen lisää muistia.

37 Muisti ei riitä. Jotkin pysäytetyt työt poistettiin.

Tulostin poisti joitakin pysäytettyjä töitä, jotta nykyiset työt voitiin tulostaa.

Poista ilmoitus valitsemalla **Continue (Jatka)**.

37 Muisti ei riitä, joitakin pysäytettyjä töitä ei palauteta

Tulostin ei voinut palauttaa joitakin tai kaikkia kiintolevyn luottamuksellisia tai pyäsytyttyjä töitä.

Poista ilmoitus valitsemalla **Continue (Jatka)**.

38 Muisti on täynnä

Kokeile seuraavia vaihtoehtoja:

- Poista ilmoitus valitsemalla **Continue (Jatka)**.
- Peruuta nykyinen tulostustyö.
- Asenna tulostimeen lisää muistia.

39 Monimutkainen sivu, jotkin tiedot eivät ehkä tulostuneet

Kokeile seuraavia vaihtoehtoja:

- Jatka tulostusta ja poista ilmoitus näytöstä valitsemalla **Continue (Jatka)**.
- Peruuta nykyinen tulostustyö.
- Asenna tulostimeen lisää muistia.

42.xy Kasetin alue ei täsmää

Asenna tulostinkasetti, joka vastaa tulostimeen merkityn alueen numeroa. Tulostimen alueen arvo on merkitty x:llä. Kasetin alueen arvo on merkitty y:llä. Merkinät x ja y voivat saada seuraavat arvot:

1	Yhdysvallat
2	Eurooppa, Lähi-itä ja Afrikka
3	Aasia
4	Latinalainen Amerikka
9	Virheellinen alue

50 PPDS-fonttivirhe

Kokeile seuraavia vaihtoehtoja:

- Jatka tulostusta ja poista ilmoitus näytöstä valitsemalla **Continue (Jatka)**.
- Tulostin ei löydä pyydettyä fonttia. Valitse PPDS-valikosta **Best fit (Parhaiten sopiva)** ja valitse sen jälkeen **On (Käytössä)**. Tulostin etsii vastaavan fontin ja muotoilee tekstin uudelleen.
- Peruuta nykyinen tulostustyö.

51 Flash-muisti on viallinen

Kokeile seuraavia vaihtoehtoja:

- Jatka tulostusta ja poista ilmoitus näytöstä valitsemalla **Continue (Jatka)**.
- Peruuta nykyinen tulostustyö.

52 Flash-muisti ei riitä resurssien tallennukseen

Kokeile seuraavia vaihtoehtoja:

- Jatka tulostusta ja poista ilmoitus näytöstä valitsemalla **Continue (Jatka)**.
Ladatut fontit ja makrot, joita ei ole aiemmin tallennettu flash-muistiin, poistetaan.
- Poista fontit, makrot ja muut flash-muistiin tallennetut tiedot.
- Hanki lisää flash-muistia.

53 Alustamaton flash-muisti havaittu

Kokeile seuraavia vaihtoehtoja:

- Keskeytä eheytyks ja jatka tulostusta valitsemalla **Continue (Jatka)**.
- Alusta flash-muisti. Jos virheilmoitus ei poistu näytöstä, flash-muisti saattaa olla viallinen ja se on ehkä vaihdettava.

54 Verkon <x> ohjelmistovirhe

<x> on verkkoyhteyden numero.

Kokeile seuraavia vaihtoehtoja:

- Jatka tulostusta valitsemalla **Continue (Jatka)**.
- Katkaise tulostimesta virta ja kytke se sitten uudelleen, jotta tulostimen alkuasetukset palautuvat.
- Päivitä tulostimen tai tulostuspalvelimen verkkolaiteohjelmisto.

54 Virhe sarjaportissa <x>

<x> on sarjaportin numero.

Kokeile seuraavia vaihtoehtoja:

- Tarkista, että sarjakaapeli on liitetty oikein ja sopii sarjaporttiin.
- Varmista, että sarjaliitännän parametrit (yhteyksikäytäntö, nopeus, pariteetti ja databitit) on määritetty oikein tulostimessa ja isäntätietokoneessa.

- Jatka tulostusta valitsemalla **Continue (Jatka)**.
- Nollaa tulostin katkaisemalla sen virta ja kytkemällä se uudelleen.

54 Vakioverkon ohjelmistovirhe

Kokeile seuraavia vaihtoehtoja:

- Jatka tulostusta valitsemalla **Continue (Jatka)**.
- Katkaise tulostimesta virta ja kytke se sitten uudelleen, jotta tulostimen alkuasetukset palautuvat.
- Päivitä tulostimen tai tulostuspalvelimen verkkolaiteohjelmisto.

55 Ei tuettu lisäkortti paikassa <x>

<x> on paikka tulostimen emolevyssä.

Kokeile seuraavia vaihtoehtoja:

- 1 Katkaise tulostimen virta.
- 2 Irrota virtajohto pistorasiasta.
- 3 Poista valinnainen lisäkortti, jolle ei ole tukea, tulostimen emolevystä.
- 4 Kytke virtajohto maadoitettuun pistorasiaan.
- 5 Kytke tulostimen virta uudelleen.

56 Rinnakkaisportti <x> ei käytössä

<x> on rinnakkaisportin numero.

Kokeile seuraavia vaihtoehtoja:

- Poista ilmoitus valitsemalla **Continue (Jatka)**.
Tulostin poistaa kaiken rinnakkaisporttiin lähetetyn tiedon.
- Varmista, että Rinnakkaispuskuri-asetus ei ole Ei käytössä.

56 Sarjaportti <x> ei käytössä

<x> on sarjaportin numero.

Kokeile seuraavia vaihtoehtoja:

- Poista ilmoitus valitsemalla **Continue (Jatka)**.
Tulostin poistaa kaiken sarjaportin kautta vastaanotetun tiedon.
- Varmista, että sarjapuskuriasetus ei ole Ei käytössä.

56 Vakiorinnakkaisportti ei käytössä

Kokeile seuraavia vaihtoehtoja:

- Poista ilmoitus valitsemalla **Continue (Jatka)**.
Tulostin poistaa kaiken rinnakkaisporttiin lähetetyn tiedon.
- Varmista, että Rinnakkaispuskuri-asetus ei ole Ei käytössä.

56 Vakio-USB-portti ei käytössä

Kokeile seuraavia vaihtoehtoja:

- Poista ilmoitus valitsemalla **Continue (Jatka)**.
Tulostin poistaa kaiken USB-portin kautta vastaanotetun tiedon.
- Varmista, että USB-puskuriasetus ei ole Ei käytössä.

56 USB-portti <x> ei käytössä

<x> on USB-portin numero.

Kokeile seuraavia vaihtoehtoja:

- Poista ilmoitus valitsemalla **Continue (Jatka)**.
Tulostin poistaa kaiken USB-portin kautta vastaanotetun tiedon.
- Varmista, että USB-puskuriasetus ei ole Ei käytössä.

57 Kokoonpanon muutos, jotkin arkistoidut työt menetettiin

Jokin tulostimessa on muuttunut sen jälkeen, kun työt tallennettiin tulostimen kiintolevylle. Arkistoidut työt ovat muuttuneet epäkelvoiksi. Mahdollisia muutoksia ovat seuraavat:

- Tulostimen laiteohjelma on päivitetty.
- Tulostustyöhön tarvittu paperinsyöttölaite, vastaanottoalusta tai kaksipuolinen tulostusyksikkö on poistettu.
- Tulostustyö luotiin käyttämällä USB-portissa olevan laitteen tietoja, ja laite on poistettu portista.
- Tulostimen kiintolevyllä on töitä, jotka on tallennettu, kun kiintolevy on ollut asennettuna eri tulostinmalliin.

Poista ilmoitus valitsemalla **Continue (Jatka)**.

58 Liian monta alustaa liitetty

- 1 Katkaise tulostimen virta.
- 2 Irrota virtajohto pistorasiasta.
- 3 Poista ylimääräiset alustat.
- 4 Kytke virtajohto maadoitettuun pistorasiaan.
- 5 Kytke tulostimen virta uudelleen.

58 Too many disks installed (58 Liian monta levyä asennettu)

- 1 Katkaise tulostimesta virta.
- 2 Irrota virtajohto pistorasiasta.
- 3 Irrota ylimääräiset levyt.
- 4 Kytke virtajohto maadoitettuun pistorasiaan.
- 5 Kytke virta uudelleen tulostimeen.

58 Liian monta flash-muistia asennettuna

- 1 Katkaise tulostimesta virta.
- 2 Irrota virtajohto pistorasiasta.
- 3 Poista ylimääräiset flash-muistikortit.
- 4 Kytke virtajohto maadoitettuun pistorasiaan.
- 5 Kytke virta uudelleen tulostimeen.

58 Liian monta lokeroa liitetty

- 1 Katkaise tulostimesta virta.
- 2 Irrota virtajohto pistorasiasta.
- 3 Poista lisälokerot.
- 4 Kytke virtajohto maadoitettuun pistorasiaan.
- 5 Kytke virta uudelleen tulostimeen.

59 Väärä kirjekuorten syöttölaite

Kokeile seuraavia vaihtoehtoja:

- Poista kirjekuorten syöttölaite.
- Poista ilmoitus ja jatka tulostusta ilman kirjekuorten syöttölaitetta valitsemalla **Continue (Jatka)**.

59 Väärä vastaanottoalusta <x>

Kokeile seuraavia vaihtoehtoja:

- Poista ilmoituksessa mainittu vastaanottoalusta.
- Poista ilmoitus ja jatka tulostusta ilman ilmoituksessa mainittua vastaanottoalustaa valitsemalla **Continue (Jatka)**.

59 Väärä lokero <x>

Kokeile seuraavia vaihtoehtoja:

- Poista ilmoituksessa mainittu lokero.
- Poista ilmoitus ja jatka tulostusta ilman ilmoituksessa mainittua lokeroa valitsemalla **Continue (Jatka)**.

61 Poista viallinen levy

Kokeile seuraavia vaihtoehtoja:

- Poista ilmoitus näytöstä ja jatka tulostusta valitsemalla **Continue (Jatka)**.
- Asenna tulostimeen uusi kiintolevy, ennen kuin teet toimintoja, joihin tarvitaan tulostimen kiintolevyä.

62 Levy täynnä

Kokeile seuraavia vaihtoehtoja:

- Poista ilmoitus näytöstä ja jatka käsittelyä valitsemalla **Continue (Jatka)**.
- Poista fontit, makrot ja muut tulostimen kiintolevylle tallennetut tiedot.
- Asenna tulostimeen suurempi kiintolevy.

63 Alustamaton levy

Kokeile seuraavia vaihtoehtoja:

- Poista ilmoitus näytöstä ja jatka tulostusta valitsemalla **Continue (Jatka)**.
- Alusta tulostimen kiintolevy.

Jos virheilmoitus ei poistu näytöstä, kiintolevy saattaa olla viallinen ja se on ehkä vaihdettava.

80 Määräaikaishuolto tarpeen

Tulostimessa on tehtävä määräaikaishuoltotoimet. Tilaa määräaikaishuoltopaketti, joka sisältää kaikki nostorullien, varausrullan, siirtorullan ja kiinnitysyksikön vaihtamiseen tarvittavat osat.

88 Väriaine on vähissä

Väriaine on vähissä. Vaihda värikasetti ja poista sitten ilmoitus näytöstä ja jatka tulostusta valitsemalla **Continue (Jatka)**.

88.yy Väriaine on vähissä

Väriaine on vähissä. Vaihda värikasetti ja poista sitten ilmoitus näytöstä ja jatka tulostusta valitsemalla **Continue (Jatka)**.

88.yy Vaihda värikasetti

Värikasetti on tyhjä.

- 1 Vaihda värikasetti.
- 2 Poista ilmoitus valitsemalla **Continue (Jatka)**.

200–282.yy paperitukos

- 1 Puhdista paperirata.
- 2 Jatka tulostusta valitsemalla **Continue (Jatka)**.

283 Nidontatukos

- 1 Poista tukos ilmoituksen mukaisilta nitojan alueilta.
- 2 Jatka tulostusta valitsemalla **Continue (Jatka)**.

290 - 294.yy skannerin tukos

Poista kaikki alkuperäiset asiakirjat skannerista.

293 Vaihda kaikki alkuperäiskappaleet, jos käynnistät työn uudelleen.

Skannerin piti skannata automaattisesta asiakirjansyöttölaitteesta, mutta automaattisessa asiakirjansyöttölaitteessa ei ole paperia. Lisää paperia automaattiseen asiakirjansyöttölaitteeseen.

Kokeile seuraavia vaihtoehtoja:

- Jos virheilmoitus näkyy näytössä, vaikka aktiivisia skannaustöitä ei ole, valitse **Continue (Jatka)**. Ilmoitus poistuu näytöstä.
- Jos virheilmoitus näkyy näytössä, kun laite käsittelee skannaustyötä, valitse **Cancel Job (Peruuta työ)**. Työ peruuntuu, ja ilmoitus poistuu näytöstä.
- Jos tukoselvitys on käytössä, valitse **Scan from Automatic Document Feeder (Skannaa automaattisesta asiakirjansyöttölaitteesta)**. Skannaus jatkuu automaattisesta asiakirjansyöttölaitteesta välittömästi viimeisen onnistuneesti skannatun sivun jälkeen.
- Jos tukoselvitys on käytössä, valitse **Scan from flatbed (Skannaa ksannaustasolta)**. Skannausta jatketaan skannaustasolta välittömästi viimeisen onnistuneesti skannatun sivun jälkeen.
- Jos tukoselvitys on käytössä etkä halua jatkaa skannausta, valitse **Finish job (Viimeistele työ)**. Työ lopetetaan viimeisen onnistuneesti skannatun sivun jälkeen, mutta työtä ei peruuteta. Skannatut sivut siirretään kohteeseensa: kopio, faksi, sähköposti tai FTP.
- Jos tukoselvitys on käytössä ja työ voidaan aloittaa uudelleen, valitse **Restart job (Aloita työ uudelleen)**. Ilmoitus poistuu näytöstä. Laite aloittaa uuden skannaustyön, jossa on samat parametrit kuin edellisessä työssä.

293.02 Skannaustason kansi auki

Sulje skannerin kansi.

840.01 Skanneri ei käytössä

Ilmoitus kertoo, että järjestelmätuesta vastaava henkilö on poistanut skannerin käytöstä.

841-846 Skannerin virhe

- 1 Katkaise tulostimesta virta.
- 2 Irrota virtajohto pistorasiasta.
- 3 Tarkista kaikki kaapeliliitännät.
- 4 Kytke virtajohto maadoitettuun pistorasiaan.
- 5 Kytke virta uudelleen tulostimeen.

Jos virheilmoitus tulee näyttöön uudelleen, ilmoita siitä asiakastukeen.

900 - 999 Huolto <ilmoitus>

- 1 Sammuta tulostin.
- 2 Irrota virtajohto pistorasiasta.
- 3 Tarkista kaikki kaapeliliitännät.
- 4 Kytke virtajohto maadoitettuun pistorasiaan.
- 5 Kytke virta uudelleen tulostimeen.

Jos huoltoilmoitus tulee näyttöön uudelleen, ilmoita siitä asiakastukeen.

1565 Emul.virhe Lataa emulointi

Ilmoitus poistuu näytöstä automaattisesti 30 sekunnin kuluessa, minkä jälkeen laiteohjelmakortin latausemulointi poistetaan käytöstä.

Tulostimen ylläpito

Tietyt tehtävät on suoritettava säännöllisesti, jotta tulostuslaatu säilyy parhaana mahdollisena.

Tulostimen ulkopuolen puhdistaminen

- 1 Tarkista, että tulostimen virta on katkaistu ja virtajohto on irrotettu pistorasiasta.



VAARA—SÄHKÖISKUN VAARA: Kun puhdistat tulostimen ulkopuolta, voit välttää sähköiskun riskiä irrottamalla virtapistokkeen pistorasiasta ja irrottamalla kaikki kaapelit tulostimesta ennen aloittamista.

- 2 Poista paperit vakiovastaanottoalustalta.
- 3 Pyyhi pinta puhtaalla, nukkaamattomalla ja veteen kostutetulla kankaalla.

Varoitus — Vaurioitumisen mahdollisuus: Älä käytä kodin puhdistusaineita tai pesuaineita, sillä ne saattavat vahingoittaa tulostimen pintaa.

- 4 Pyyhi vain tulostimen ulkopinta. Älä unohda vakiovastaanottoalustaa.

Varoitus — Vaurioitumisen mahdollisuus: Jos pyyhit tulostimen sisäosaa kostealla kankaalla, se voi vahingoittua.

- 5 Varmista, että paperituki ja vakiovastaanottoalusta ovat kuivia ennen uuden tulostustyön aloittamista.

Skannaustason puhdistaminen

Puhdista skannaustaso, jos laitteessa ilmenee tulostuslaatuongelmia, kuten juovia kopioiduissa tai skannatuissa kuvissa.

- 1 Kostuta pehmeä, nukkaamaton liina tai paperipyyhe vedellä.
- 2 Avaa skannerin kansi.

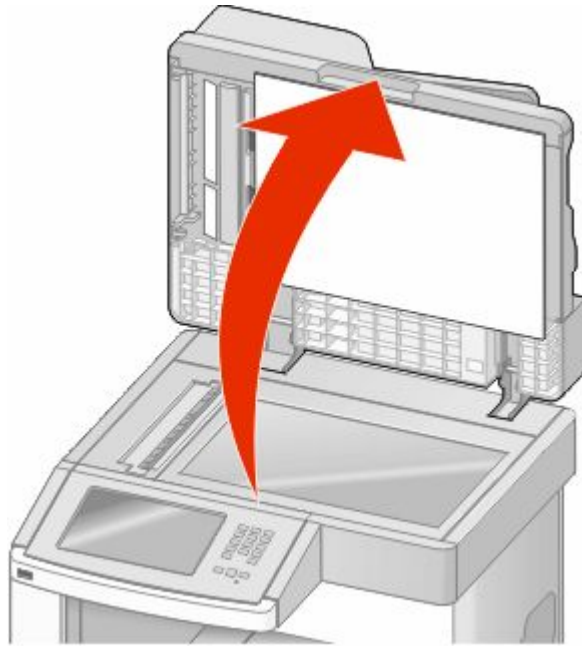

- 3 Pyyhi skannaustaso puhtaaksi ja kuivaksi.
- 4 Pyyhi skannerin kannen valkoinen alapuoli puhtaaksi ja kuivaksi.
- 5 Avaa automaattisen asiakirjansyöttölaitteen alaosassa oleva luukku.

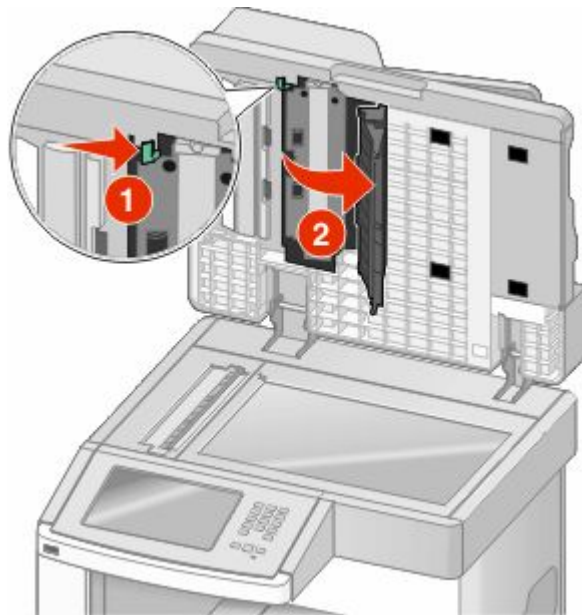

- 6 Pyyhi automaattisen asiakirjansyöttölaitteen luukun alapuolella oleva skannaustaso.
- 7 Sulje automaattisen asiakirjansyöttölaitteen alaosassa oleva luukku.
- 8 Pyyhi skannaustaso (lasi) ja tukimateriaali liikuttamalla liinaa tai paperipyyhettä reunasta reunaan.
- 9 Sulje skannerin kansi.

Skannerin kohdistaminen

Skannerin kohdistaminen merkitsee skannausalueen ja paperin sijainnin kohdistamista. Skannerin kohdistaminen manuaalisesti:

- 1 Katkaise tulostimesta virta.
- 2 Puhdista skannaustaso ja tukimateriaali.
- 3 Pidä painikkeita **2** ja **6** alhaalla samalla, kun kytket tulostimeen virran.
- 4 Vapauta painikkeet, kun näyttöön tulee tilanneilmaisin.
Tulostin käynnistyy, ja Määritykset-valikko tulee näyttöön.
- 5 Kosketa alanuolta, kunnes näytössä on teksti **Skannerin manuaalinen kohdistaminen**.
- 6 Valitse **Scanner Manual Registration (Skannerin manuaalinen kohdistaminen)**.
- 7 Tulosta kohdistamissivu valitsemalla **Print Quick Test (Tulosta pikatestisivu)**.
- 8 Valitse skannerin toiminto, jonka haluat kohdistaa.
Skannaustason kohdistaminen:
 - a Aseta pikatestisivu skannaustasolle kuvapuoli alaspäin.

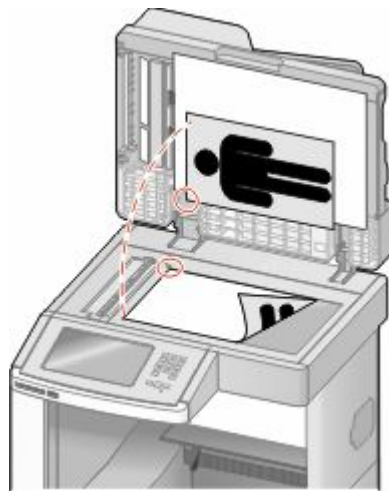

- b Valitse **Copy Quick Test (Kopioi pikatestisivu)**.
Skanneri tulostaa kopion pikatestisivusta.
- c Valitse **Flatbed (Skannaustaso)**.
- d Säädä vasen reunus ja yläreunus pikatestisivun kopion avulla.

e Valitse **Submit (Lähetä)**.

f Valitse **Copy Quick Test (Kopioi pikatestisivu)** ja vertaa uutta kopiota alkuperäiseen.

Toista skannaustason kohdistaminen, kunnes pikatestisivun kopio vastaa alkuperäiskappaletta.

Automaattisen asiakirjansyöttölaitteen kohdistaminen:

a Tee jokin seuraavista toimenpiteistä:

- Automaattisen asiakirjansyöttölaitteen etupuolen kohdistaminen: aseta pikatestisivu automaattiseen asiakirjansyöttölaitteeseen kuvapuoli ylöspäin ja lyhyt reuna edellä.
- Automaattisen asiakirjansyöttölaitteen taustapuolen kohdistaminen: aseta pikatestisivu automaattiseen asiakirjansyöttölaitteeseen kuvapuoli alaspäin ja lyhyt reuna edellä.

b Valitse **Copy Quick Test (Kopioi pikatestisivu)**.

Skanneri tulostaa kopion pikatestisivusta.

c Valitse **ADF Front (Automaattisen asiakirjansyöttölaitteen etupuoli)** tai **ADF Back (Automaattisen asiakirjansyöttölaitteen taustapuoli)**.

d Säädä vaakasuunnan kohdistus ja yläreunus pikatestisivun kopion avulla.

e Valitse **Submit (Lähetä)**.

f Valitse **Copy Quick Test (Kopioi pikatestisivu)** ja vertaa uutta kopiota alkuperäiseen.

Toista automaattisen asiakirjansyöttölaitteen kohdistaminen, kunnes pikatestisivun kopio vastaa alkuperäiskappaletta.

9 Valitse **Back (Takaisin)**.

10 Valitse **Exit Configuration (Lopeta määrittelyt)**.

Tarvikkeiden varastointi

Säilytä tulostustarvikkeita viileässä ja puhtaassa paikassa. Säilytä tarvikkeet oikea puoli ylöspäin alkuperäisissä pakkauksissaan, kunnes ne otetaan käyttöön.

Älä altista tarvikkeita

- suoralle auringonvalolle
- yli 35 °C:n lämpötilalle
- suurelle ilmankosteudelle (yli 80 %)
- suolaiselle ilmalle
- syövyttävälle kaasulle
- pölylle.

Tulostustarvikkeiden käyttöiän pidentäminen

Tulostimen ohjauspaneelin tiettyjen asetusten avulla voit säästää väriainetta ja paperia. Lisätietoja on kohdassa Tarvikkeet-valikko, Laatu-valikko ja Viimeistely-valikko.

Jos tulostat useita kopioita, voit säästää tarvikkeita tulostamalla yhden kopion ja tarkistamalla sen, ennen kuin tulostat muut kopiot.

Tulostustarvikkeiden tilan tarkistaminen

Näyttöön tulee ilmoitus, kun jokin tarvike on vaihdettava tai laite tarvitsee huoltoa.

Tarvikkeiden tilan tarkistaminen tulostimen ohjauspaneelista

- 1 Varmista, että tulostimen virta on kytketty ja näytössä on teksti **Valmis**.
- 2 Valitse aloitusnäytöstä **Status/Supplies (Tila/Tarvikkeet)**.

Huomautus: Jos **Status/Supplies (Tila/Tarvikkeet)** ei näy aloitusnäytössä, tarkista tarvikkeiden tila tulostamalla valikkoasetussivu.

Tarvikkeiden tilan tarkistaminen verkkotietokoneesta

Huomautus: Tietokoneen on oltava samassa verkossa kuin tulostin.

- 1 Kirjoita Web-selaimen osoiteriville tulostimen IP-osoite.

Huomautus: Jos et tiedä tulostimen IP-osoitetta, tulosta verkkomäärittysten sivu ja etsi IP-osoite sivun TCP/IP-kohdasta.

- 2 Napsauta **Device Status (Laitteen tila)**. Näyttöön tulee Device Status (Laitteen tila) -sivu, jossa on yhteenveto tarvikkeiden tilasta.

Tarvikkeiden tilaaminen

Jos haluat tilata laitteeseen tarvikkeita, ota yhteys tulostimen myyjään.

Huomautus: Tulostimen kaikkien tarvikkeiden käyttöiän oletuksena on tulostus A4- tai Letter-kokoiselle tavalliselle paperille.

Tulostinkasettien tilaaminen

Kun näyttöön tulee ilmoitus **88 Väriaine vähissä** tai tulosteet näyttävät haalistuneilta:

- 1 Irrota värikasetti.
- 2 Tasoita väriaine ravistamalla kasettia edestakaisin useita kertoja.

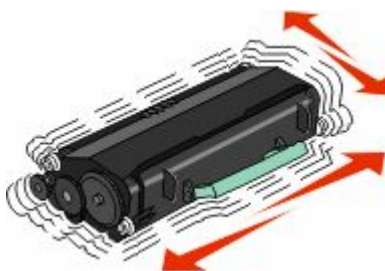

- 3 Aseta värikasetti takaisin laitteeseen ja jatka tulostamista.

Huomautus: Toista tämä useita kertoja, kunnes tulosteet jäävät haalistuneiksi, ja vaihda sitten värikasetti.

Tulostimen siirtäminen

Ennen tulostimen siirtämistä

VAARA—LOUKKAANTUMISVAARA: Tulostin painaa yli 18 kiloa, ja sen turvalliseen liikuttamiseen tarvitaan vähintään kaksi asiantuntevaa henkilöä.



VAARA—LOUKKAANTUMISVAARA: Toimi seuraavien ohjeiden mukaan ennen tulostimen siirtämistä, jotta et vahingoittaisi ketään tai tulostinta:

- Katkaise tulostimesta virta ja irrota virtajohto pistorasiasta.
- Irrota kaikki johdot ja kaapelit tulostimesta, ennen kuin siirrät sitä.
- Jos käytössä on lisäsyöttölaite, nosta tulostin ensin sen päältä ja aseta sivuun. Älä nosta tulostinta ja syöttölaitetta samaan aikaan.

Huomautuksia:

- Irrota kaikki lisävarusteet, ennen kuin siirrät tulostinta.
- Nosta tulostin pois lisäsyöttölaitteen päältä sen sivuilla olevista kädensijoista.

Varoitus — Vaurioitumisen mahdollisuus: Tulostimen takuu ei korvaa vahinkoa, jonka syynä on vääränlainen siirtely.

Tulostimen siirtäminen toiseen paikkaan

Tulostin ja lisävarusteet voidaan siirtää turvallisesti toiseen paikkaan näiden ohjeiden mukaisesti:

- Tulostimen siirtämiseen käytettävien kärryjen on oltava niin suuret, että ne tukevat tulostimen koko jalustaa. Lisävarusteiden siirtämiseen käytettävien kärryjen on oltava niin suuret, että lisävarusteet mahtuvat siihen kokonaan.
- Pidä tulostin pystyasennossa.
- Vältä erittäin äkkinäisiä liikkeitä.

Tulostimen asentaminen uuteen paikkaan

Jätä suositeltu määrä tyhjää tilaa tulostimen ympärille:

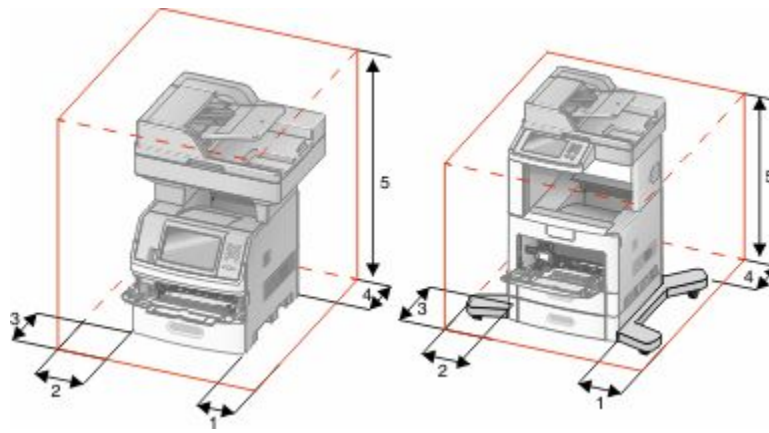

1	Oikea puoli	20 cm (8 tuumaa)
2	Vasen puoli	31 cm
3	Etupuoli	51 cm
4	Takapuoli	20 cm (8 tuumaa)
5	Ylä	31 cm

Tulostimen kuljettaminen

Kun kuljetat tulostinta, käytä sen alkuperäistä pakkausta tai hanki kuljetussarja tulostimen ostopaikasta.

Ylläpidollinen tuki

Upotetun verkkopalvelimen käyttäminen

Jos tulostin on asennettu verkkoon, upotetussa Web-palvelimessa on käytettävissä seuraavat toiminnot:

- Tulostimen ohjauspaneelin virtuaalisen näytön katseleminen
- Tulostimen tarvikkeiden tilan tarkistaminen
- Tulostinasetusten määrittäminen
- Verkoasetusten määrittäminen
- Raporttien tarkasteleminen

Avaa Upotettu verkkopalvelin kirjoittamalla tulostimen IP-osoite Web-selaimen osoitekenttään.

Huomautus: Jos et tiedä tulostimen IP-osoitetta, tulosta verkkoasetussivu ja etsi IP-osoite sivun TCP/IP-kohdasta.

Laitteen tilan tarkastaminen

Voit tarkastella paperilokeron asetuksia, tulostuskasetin musteen määrää, määräaikaishuoltopaketin jäljellä olevaa suhteellista käyttöikää ja tulostimen tiettyjen osien kapasiteettitietoja upotetun Web-palvelimen avulla. Laitteen tilan tarkasteleminen:

- 1 Kirjoita Web-selaimen osoiteriville tulostimen IP-osoite.

Huomautus: Jos et tiedä tulostimen IP-osoitetta, tulosta verkkoasetussivu ja etsi IP-osoite sivun TCP/IP-kohdasta.

- 2 Napsauta **Device Status (Laitteen tila)**.

Sähköpostihälytysten määrittäminen

Voit määrittää, että tulostin lähettää sinulle sähköpostiviestin seuraavissa tapauksissa: kun tarvikkeet alkavat loppua tai paperi täytyy vaihtaa, kun paperia pitää lisätä tai kun paperitukoksia ilmenee.

Sähköpostihälytysten määrittäminen:

- 1 Kirjoita Web-selaimen osoiteriville tulostimen IP-osoite.

Huomautus: Jos et tiedä tulostimen IP-osoitetta, tulosta verkkoasetussivu ja etsi IP-osoite sivun TCP/IP-kohdasta.

- 2 Valitse **Settings (Asetukset)**.

- 3 Valitse Muut asetukset -kohdasta **E-mail Alert Setup (Sähköpostihälytyksen määrittäminen)**.

- 4 Valitse kohteet, joista haluat saada hälytyksen, ja kirjoita sähköpostiosoitteet.

- 5 Valitse **Submit (Lähetä)**.

Huomautus: Pyydä järjestelmän tukihenkilöä määrittämään sähköpostipalvelimen asetukset.

Raporttien tarkasteleminen

Voit tarkastella joitakin laitteen verkkoselaimen tuottamia raportteja. Näistä raporteista on apua tulostimen, verkon ja lisälaitteiden tilan arvioimisessa.

Jos haluat tarkastella verkkotulostimen raportteja, toimi seuraavasti:

- 1 Kirjoita Web-selaimen osoiteriville tulostimen IP-osoite.

Huomautus: Jos et tiedä tulostimen IP-osoitetta, tulosta verkkoasetussivu ja etsi IP-osoite sivun TCP/IP-kohdasta.

- 2 Napsauta **Reports (Raportit)** ja valitse sitten raporttilaji, jota haluat tarkastella.

Näytön kirkkauden säätäminen

Jos näytön lukeminen on vaikeaa, voit säätää LCD-näytön kirkkautta Asetukset-valikossa.

- 1 Varmista, että tulostimen virta on kytketty, ja näytössä on teksti **Valmis**.

- 2 Valitse aloitusnäytöstä .

- 3 Valitse **Settings (Asetukset)**.

- 4 Valitse **General Settings (Yleiset asetukset)**.

- 5 Kosketa alanuolta, kunnes näytössä on teksti **Kirkkaus**.

- 6 Lisää tai vähennä kirkkautta koskettamalla nuolia.

Kirkkausasetusta voidaan säätää välillä 20–100 (oletusasetus on 100).

- 7 Valitse **Submit (Lähetä)**.

- 8 Valitse .

Virransäädön säätäminen

Asetuksen arvo voi olla 1–240 minuuttia. Oletusasetus on 30 minuuttia.

Jos haluat pidentää tai lyhentää sitä aikaa, jonka kuluttua laite siirtyy virransäätötilaan, toimi seuraavasti:

Käyttämällä upotettua verkkopalvelinta

- 1 Kirjoita Web-selaimen osoiteriville tulostimen IP-osoite.

Huomautus: Jos et tiedä tulostimen IP-osoitetta, tulosta verkkoasetussivu ja etsi IP-osoite sivun TCP/IP-kohdasta.



- 2 Napsauta **Settings (Asetukset)** ja napsauta sen jälkeen **General Settings (Yleiset asetukset)**.

- 3 Valitse **Timeouts (Aikakatkaisut)**.

- 4 Valitse virransäätöruudusta se minuuttimäärä, jonka kuluttua haluat tulostimen siirtyvän virransäätötilaan.

- 5 Valitse **Submit (Lähetä)**.



Käyttämällä tulostimen ohjauspaneelia

- 1 Varmista, että tulostimen virta on kytketty ja näytössä on teksti **Valmis**.
- 2 Valitse aloitusnäytöstä .
- 3 Valitse **Settings (Asetukset)**.
- 4 Valitse **General Settings (Yleisasetukset)**.
- 5 Kosketa alanuolta, kunnes näytössä on teksti **Aikakatkaisut**.
- 6 Valitse **Timeouts (Aikakatkaisut)**.
- 7 Vähennä tai lisää sitä aikaa, jonka tulostin odottaa ennen virransäästötilaan siirtymistä koskettamalla **Virransäästötila**-tekstin vieressä olevaa vasenta tai oikeaa nuolta.
Aikamäärä voi olla 1–240 minuuttia.
- 8 Valitse **Submit (Lähetä)**.
- 9 Valitse .

Tehdasasetusten palauttaminen

Jos haluat säilyttää luettelon nykyisistä valikkoasetuksista, tulosta valikkoasetussivu ennen kuin palautat tehdasasetukset. Lisätietoja on kohdassa ”Valikkoasetussivun tulostaminen” sivulla 43.

Varoitus — Vaurioitumisen mahdollisuus: Tehdasasetusten palauttaminen palauttaa useimmat tulostimen asetukset alkuperäisiksi oletusasetuksiksi. Poikkeuksia ovat esimerkiksi näytön kieli, mukautetut koot ja viestit sekä Verkko/Portit-valikon asetukset. Kaikki RAM-muistiin tallennetut lataukset poistetaan. Tämä ei vaikuta flash-muistiin tai tulostimen kiintolevylle tallennettuihin latauksiin.

- 1 Varmista, että tulostimen virta on kytketty ja näytössä on teksti **Valmis**.
- 2 Valitse aloitusnäytöstä .
- 3 Valitse **Settings (Asetukset)**.
- 4 Valitse **General Settings (Yleisasetukset)**.
- 5 Kosketa alanuolta, kunnes näytössä on teksti **Factory Defaults (Tehdasasetukset)**.
- 6 Kosketa vasenta tai oikeaa nuolta, kunnes näytössä on teksti **Palauta**.
- 7 Valitse **Submit (Lähetä)**.
- 8 Valitse .

Vianmääritys

Tavallisimpien tulostusongelmien ratkaiseminen

Jos kyseessä on perustulostusongelma tai tulostin ei vastaa, varmista seuraavat seikat:

- virtajohto on kytketty tulostimeen ja maadoitettuun pistorasiaan
- pistorasiasta ei ole kytketty virtaa pois päältä kytkimellä tai katkaisijalla
- tulostinta ei ole kytketty ylijännitesuojaan, varavirtalaitteeseen tai jatkojohtoon
- muut pistorasiaan kytketyt sähkölaitteet toimivat
- tulostimeen on kytketty virta tarkasta tulostimen virtakytkin
- tulostinkaapeli on kytketty tiukasti tulostimeen ja tietokoneeseen, tulostinpalvelimeen, lisävarusteeseen tai muuhun verkkolaitteeseen
- kaikki lisävarusteet on asennettu oikein
- tulostinohjaimen asetukset ovat oikeat.

Kun olet tarkistanut kaikki nämä seikat, katkaise tulostimen virta, odota 10 sekuntia ja kytke se uudelleen. Tämä ratkaisee usein ongelman.

Tulostimen ohjauspaneelin näyttö on tyhjä, tai siinä näkyy vain vinoneliöitä.

Tulostimen itsetestaus epäonnistui. Katkaise tulostimen virta, odota noin 10 sekuntia ja kytke tulostimen virta uudelleen.

Jos näyttöön ei tule ilmoitus **Valmis**, katkaise tulostimen virta ja ota yhteys asiakastukeen.

Tulostusongelmien ratkaiseminen

Monikieliset PDF-tiedostot eivät tulostu

Asiakirjoissa on fontteja, joita ei ole käytettävissä.

- 1 Avaa tulostettava tiedosto Adobe Acrobat -ohjelmassa.
- 2 Napsauta tulostimen kuvaketta.
Print (Tulosta) -valintaikkuna avautuu.
- 3 Valitse **Print as image (Tallenna kuvana)**.
- 4 Valitse **OK**.

Näyttöön tulee ilmoitus USB-aseman lukuvirheestä

Varmista, että USB-asema on tuettu. Kysy lisätietoja testatuista ja hyväksytyistä USB-muistilaitteista tulostimen myyjältä.

Työt eivät tulostu

Alla on esitelty mahdollisia ratkaisutapoja. Kokeile seuraavia vaihtoehtoja:

VARMISTA, ETTÄ TULOSTIN ON VALMIS TULOSTAMAAN

Varmista, että teksti **Valmis** tai **Virransäästö** on näytössä, ennen kuin lähetät työn tulostimeen.

TARKISTA, ONKO VAKIOVASTAANOTTOALUSTA TÄYNNÄ

Poista paperipino vakiovastaanottoalustalta.

TARKISTA, ONKO PAPERILOKERO TYHJÄ

Lisää paperia lokeroon.

VARMISTA, ETTÄ OIKEA TULOSTINOHJELMISTO ON ASENNETTU

- Varmista, että käytät oikeaa tulostinohjelmistoa.
- Jos käytössä on USB-portti, varmista että käyttöjärjestelmä ja tulostinohjain ovat yhteensopivia.

VARMISTA, ETTÄ SISÄINEN TULOSTUSPALVELIN ON ASENNETTU OIKEIN JA SE TOIMII

- Varmista, että sisäinen tulostuspalvelin on asennettu oikein ja tulostin on liitetty verkkoon.
- Tulosta verkkoasetussivu ja tarkista, että yhteys on muodostettu. Tällöin tila on **Yhdistetty**. Jos yhteyttä ei ole muodostettu, tila on **Ei yhdistetty**. Siinä tapauksessa tarkista verkkokaapelit ja yritä sitten tulostaa verkkoasetussivu uudelleen. Tarkista järjestelmänvalvojalta, että verkko toimii.

VARMISTA, ETTÄ KÄYTÖSSÄ ON SUOSITELTU USB- SARJA- TAI ETHERNET-KAAPELI

Kysy lisätietoja tulostimen ostopaikasta.

VARMISTA, ETTÄ TULOSTIMEN KAAPELIT ON LIITETTY TUKEVASTI

Tarkista, että kaapelit on liitetty tukevasti tulostimeen ja tulostuspalvelimeen.

Lisätietoja on tulostimen asennusohjeissa.

Luottamukselliset ja muut arkiston työt eivät tulostu

Alla on esitelty mahdollisia ratkaisutapoja. Kokeile seuraavia vaihtoehtoja:

TYÖ EI TULOSTU, TULOSTUU TYHJIÄ SIVUJA TAI VAIN OSA TYÖSTÄ TULOSTUU.

Tulostustyö saattaa sisältää alustusvirheen tai vääränlaista sisältöä.

- Poista tulostustyö ja tulosta se sitten uudestaan.
- PDF-dokumenteissa luo PDF-dokumentit uudestaan ja suorita uudelleentulostus.

VARMISTA, ETTÄ TULOSTIMESSA ON TARPEEKSI MUISTIA

Vapauta tulostimen muistitilaa poistamalla joitakin töitä arkiston töiden luettelosta.



Työn tulostuminen kestää odotettua kauemmin

Alla on esitelty mahdollisia ratkaisutapoja. Kokeile seuraavia vaihtoehtoja:

YKSINKERTAISTA TULOSTUSTYÖTÄ

Vähennä fonttien, kuvien ja sivujen määrää, pienennä fonttikokoa ja yksinkertaista kuvia.

VAIHDA SIVUNSUOJAUS-ASETUKSEKSI EI KÄYTÖSSÄ

- 1 Varmista, että tulostimen virta on kytketty ja näytössä on teksti **Valmis**.
- 2 Valitse aloitusnäytöstä .
- 3 Valitse **Settings (Asetukset)**.
- 4 Valitse **General Settings (Yleisasetukset)**.
- 5 Kosketa alanuolta, kunnes näytössä on teksti **Tulostuksen palautus**.
- 6 Valitse **Print Recovery (Tulostuksen palautus)**.
- 7 Kosketa **Sivunsuojaus**-kohdan vieressä olevaa oikealle osoittavaa nuolta, kunnes näytössä näkyy **Ei käytössä**.
- 8 Valitse **Submit (Lähetä)**.
- 9 Valitse .

Työ tulostuu väärästä lokerosta tai väärälle paperille

TARKISTA PAPERILAJIASETUS

Varmista, että paperilajiasetus vastaa lokeroon lisätyn paperin lajia:

- 1 Tarkista tulostimen ohjauspaneelista Paperi-valikon Paperilaji-asetus.
- 2 Ennen kuin lähetät työn tulostettavaksi, määritä oikea lajiasetus:
 - Windows-käyttäjä: määritä laji Tulostusominaisuudet-kohdassa.
 - Macintosh-käyttäjä: määritä laji Tulosta-valintaikkunassa.

Vääriä merkkejä tulostuu

VARMISTA, ETTÄ TULOSTIN EI OLE HEKSATULOSTUSTILASSA.

Jos näytössä on ilmoitus **Heksatulostus**, heksatulostustilasta on poistuttava, ennen kuin työ voidaan tulostaa. Poistu heksatulostustilasta katkaisemalla ja kytkemällä tulostimen virta.

Lokeroiden yhdistäminen ei toimi

Alla on esitelty mahdollisia ratkaisutapoja. Kokeile seuraavia vaihtoehtoja:

LISÄÄ AINA YHTEEN LOKEROON SAMANKOKOISTA JA -LAJISTA PAPERIA.

- Lisää aina yhteen lokeroon samankokoista ja -lajista paperia.
- Siirrä kunkin lokeron paperinohjaimet lisätyn paperin koon mukaisesti kohtiin.

KÄYTÄ SAMOJA PAPERIKOKO- JA PAPERILAJI-ASETUKSIA.

- Tulosta valikkoasetussivu ja vertaa lokeroitten asetuksia.
- Säädä asetuksia tarvittaessa Paperikoko/-laji-valikossa.

Huomautus: Monisyöttölaite ei tunnista paperikokoa automaattisesti. Koko on määritettävä Paperikoko/-laji-valikossa.

Suuria tulostustöitä ei lajitella

Kokeile seuraavia vaihtoehtoja:

VARMISTA, ETTÄ LAJITTELU ON KÄYTÖSSÄ

Valitse Viimeistely-valikossa tai Tulostusominaisuuksissa Lajittelu-asetukseksi Käytössä.

Huomautus: Jos ohjelmiston Lajittelu-asetukseksi määritetään Ei käytössä, asetus ohittaa Viimeistely-valikon asetuksen.

YKSINKERTAISTA TULOSTUSTYÖTÄ

Yksinkertaista tulostustyötä vähentämällä fonttien määrää ja pienentämällä niiden kokoa, vähentämällä kuvien määrää ja tarkkuutta ja vähentämällä tulostettavien sivujen määrää.

VARMISTA, ETTÄ TULOSTIMESSA ON TARPEEKSI MUISTIA

Lisää tulostimeen muistia tai valinnainen kiintolevy.

Tulostus katkeaa odottamattomista kohdista

LISÄÄ TULOSTUKSEN AIKAKATKAISU -ARVOA

- 1 Varmista, että tulostimen virta on kytketty ja näytössä on teksti **Valmis**.
- 2 Valitse aloitusnäytöstä .
- 3 Valitse **Settings (Asetukset)**.
- 4 Valitse **General Settings (Yleisasetukset)**.
- 5 Kosketa alanuolta, kunnes näytössä on teksti **Aikakatkaisut**.
- 6 Valitse **Timeouts (Aikakatkaisut)**.

7 Kosketa **Tulostuksen aikakatkaisut**-kohdan vieressä olevaa vasenta tai oikeaa nuolta, kunnes haluamasi arvo tulee näyttöön.

8 Valitse **Submit (Lähetä)**.

9 Valitse .

Kopiointiongelmien ratkaiseminen

Kopiokone ei vastaa

Alla on esitelty mahdollisia ratkaisutapoja. Kokeile seuraavia vaihtoehtoja:

TARKISTA, ONKO NÄYTÖSSÄ VIRHEILMOITUKSIA

Poista kaikki virheilmoitukset.

TARKISTA VIRTAA

Varmista, että tulostin on liitetty virtalähteeseen, virta on kytketty ja näytössä on teksti **Valmis**.

Skanneri ei sulkeudu

Varmista, että laitteessa ei ole esteitä:

- 1** Avaa skanneri nostamalla.
- 2** Poista kaikki mahdolliset esteet, jotka pitävät skannerin auki.
- 3** Laske skanneri paikalleen.

Heikko kopiointilaatu

Esimerkkejä heikosta kopiointilaadusta:

- tyhjät sivut
- ruutukuvio
- vääristyneet kuvat
- puuttuvat merkit
- haalistunut tuloste
- tumma tulostusjälki
- vinot viivat
- tahrat
- raidat
- odottamattomat merkit
- valkoiset raidat tulosteessa

Alla on esitelty mahdollisia ratkaisutapoja. Kokeile seuraavia vaihtoehtoja:

TARKISTA, ONKO NÄYTÖSSÄ VIRHEILMOITUKSIA

Poista kaikki virheilmoitukset.

VÄRIAINEN VOI OLLA VÄHISSÄ

Kun tulostejälki alkaa haaletaa tai kun viesti **88 Väriaine on vähissä** näkyy näytössä, vaihda väriasetti.

SKANNAUSTASO ON EHKÄ LIKAINEN

Puhdista skannaustaso puhtaalla, nukkaamattomalla, vedellä kostutetulla liinalla. Lisätietoja on kohdassa "Skannaustason puhdistaminen" sivulla 255.

KOPIO ON LIIAN VAALEA TAI TUMMA

Säädä kopion tummuutta.

TARKISTA ALKUPERÄISEN ASIAKIRJAN LAATU

Varmista, että alkuperäisen asiakirjan laatu on tyydyttävä.

TARKISTA ASIAKIRJAN SIJAINTI

Varmista, että asiakirja tai valokuva on asetettu kuvapuoli alaspäin skannaustason vasempaan yläkulmaan.

TAUSTALLA ON YLIMÄÄRÄISTÄ VÄRIAINETTA

- Suurena taustan poistoasetuksen arvoa.
- Vähennä tummuutta.

TULOSTEESTA ON KUVIOITA (MOIRÉ)

- Valitse kopiointinäytöstä Teksti/Kuva tai Tulostettu kuva -kuvake.
- Kierrä alkuperäistä asiakirjaa skannaustasolla.
- Säädä skaalausasetusta kopiointinäytöstä.

TEKSTI ON LIIAN VAALEAA TAI EI NÄY KUNNOLLA

- Valitse kopiointinäytöstä Teksti-kuvake.
- Pienennä taustan poistoasetuksen arvoa.
- Lisää kontrastia.
- Pienennä varjon yksityiskohdat -asetusta.

TULOSTE ON HAALEA TAI YLIVALOTTUNUT

- Valitse kopiointinäytöstä Tulostettu kuva -kuvake.
- Pienennä taustan poistoasetuksen arvoa.

Asiakirja tai valokuva kopioituu vain osittain

Alla on esitelty mahdollisia ratkaisutapoja. Kokeile seuraavia vaihtoehtoja:

TARKISTA ASIAKIRJAN SIJAINTI

Varmista, että asiakirja tai valokuva on asetettu kuvapuoli alaspäin skannaustason vasempaan yläkulmaan.

TARKISTA PAPERIKOKOASETUS

Varmista, että paperikokoasetus vastaa lokerossa olevan paperin kokoa.

- 1 Tarkista tulostimen ohjauspaneelista Paperi-valikon Paperikoko-asetus.
- 2 Ennen kuin lähetät työn tulostettavaksi, määritä oikea kokoasetus:
 - Windows-käyttäjät: määritä koko Tulostusominaisuudet-kohdasta.
 - Macintosh-käyttäjät: määritä koko Sivun asetukset -valintaikkunasta.

Skanneriongelmien ratkaiseminen

Vastaamattoman skannerin tarkistaminen

Jos skanneri ei vastaa, tarkista seuraavat seikat:

- Tulostimeen on kytketty virta.
- Tulostinkaapeli on kytketty tiukasti tulostimeen ja tietokoneeseen, tulostinpalvelimeen, lisävarusteeseen tai muuhun verkkolaitteeseen.
- Virtajohto on kytketty tulostimeen ja maadoitettuun pistorasiaan.
- Pistorasian virtaa ei ole katkaistu kytkimestä tai katkaisimesta.
- Tulostinta ei ole kytketty ylijännitesuojaan, varavirtalaitteeseen tai jatkojohtoon.
- Muut pistorasiaan kytketyt sähkölaitteet toimivat.

Kun olet tarkistanut nämä seikat, katkaise tulostimesta virta ja kytke sitten virta uudelleen tulostimeen. Skannerin ongelma ratkeaa usein näin.

Skannaus epäonnistui

Kokeile seuraavia vaihtoehtoja:

TARKISTA KAAPELILIITÄNNÄT

Varmista, että verkko- tai USB-kaapeli on liitetty tukevasti tietokoneeseen ja tulostimeen.

OHJELMASSA ON EHKÄ TAPAHTUNUT VIRHE

Katkaise tietokoneesta virta ja kytke se uudelleen.

Skannaaminen kestää liian kauan tai aiheuttaa tietokoneen toimintahäiriön

Alla on esitelty mahdollisia ratkaisutapoja. Kokeile seuraavia vaihtoehtoja:

MUU OHJELMISTO VOI HÄIRITÄ SKANNAUSTA.

Sulje kaikki tarpeettomat ohjelmat.

SKANNAUSTARKKUUS SAATTAO OLLA LIIAN SUURI.

Valitse pienempi skannaustarkkuus.

Huono skannauslaatu

Alla on esitelty mahdollisia ratkaisutapoja. Kokeile seuraavia vaihtoehtoja:

TARKISTA, ONKO NÄYTÖSSÄ VIRHEILMOITUKSIA.

Poista kaikki virheilmoitukset.

SKANNERIN LASI VOI OLLA LIKAINEN.

Puhdista skannauslasi puhtaalla, nukkaamattomalla, vedellä kostutetulla kankaalla. Lisätietoja on kohdassa "Skannaustason puhdistaminen" sivulla 255.

SÄÄDÄ SKANNAUSTARKKUUTTA

Lisää tarkkuutta skannaustuloksen parantamiseksi.

TARKISTA ALKUPERÄISEN ASIAKIRJAN LAATU

Varmista, että alkuperäisen asiakirjan laatu on tyydyttävä.

TARKISTA ASIAKIRJAN SIJAINTI

Varmista, että asiakirja tai valokuva on asetettu etupuoli alaspäin skannauslasin vasempaan yläkulmaan.

Asiakirja tai valokuva skannautuu vain osittain

Alla on esitelty mahdollisia ratkaisutapoja. Kokeile seuraavia vaihtoehtoja:

TARKISTA ASIAKIRJAN SIJAINTI

Varmista, että asiakirja tai valokuva on asetettu kuvapuoli alaspäin skannaustason vasempaan yläkulmaan.

TARKISTA PAPERIKOKOASETUS

Varmista, että paperikokoasetus vastaa lokerossa olevan paperin kokoa.

- 1 Tarkista tulostimen ohjauspaneelista Paperi-valikon Paperikoko-asetus.
- 2 Ennen kuin lähetät työn tulostettavaksi, määritä oikea kokoasetus:
 - Windows-käyttäjät: määritä koko Tulostusominaisuudet-kohdasta.
 - Macintosh-käyttäjät: määritä koko Sivun asetukset -valintaikkunasta.

Skannaaminen tietokoneesta ei onnistu

Alla on esitelty mahdollisia ratkaisutapoja. Kokeile seuraavia vaihtoehtoja:

TARKISTA, ONKO NÄYTÖSSÄ VIRHEILMOITUKSIA

Poista kaikki virheilmoitukset.

TARKISTA VIRTA

Varmista, että tulostin on liitetty virtalähteeseen, virta on kytketty ja näytössä on teksti **Valmis**.

TARKISTA KAAPELILIITÄNNÄT

Varmista, että verkko- tai USB-kaapeli on liitetty tukevasti tietokoneeseen ja tulostimeen.

Faksiongelmien ratkaiseminen

Soittajan tunnus ei näy

Tarkista puhelin-yhtiöltä, että puhelinliittymässäsi on soittajan tunnus -toiminto.

Jos useiden soittajien tunnustoiminto on käytössä asuinalueellasi, oletusasetusta on ehkä muutettava. Käytettävissä on kaksi asetusta, FSK (kuvio 1) ja DTMF (kuvio 2). Asetusten käytettävyys Fax (Faksi) -valikossa määräytyy sen mukaan, onko useiden soittajien tunnustoiminto käytössä asuinmaassasi tai -alueellasi. Kysy puhelin-yhtiöstä lisätietoja käytettävästä kuvio- tai vaihtoasetuksesta.

Faksin lähettäminen tai vastaanottaminen ei onnistu

Alla on esitelty mahdollisia ratkaisutapoja. Kokeile seuraavia vaihtoehtoja:

TARKISTA, ONKO NÄYTÖSSÄ VIRHEILMOITUKSIA

Poista kaikki virheilmoitukset.

TARKISTA VIRTA

Varmista, että tulostin on liitetty virtalähteeseen, virta on kytketty ja näytössä on teksti **Valmis**.

TARKISTA TULOSTIMEN LIITÄNNÄT

Varmista seuraavien mahdollisten laitteiden liitännät:

- puhelin
- kuuloke
- vastaaja

TARKISTA PUHELINPISTORASIA

- 1 Liitä puhelin seinäpistorasiaan.
- 2 Odota valintääntä.
- 3 Jos valintääntä ei kuulu, liitä pistorasiaan toinen puhelin.
- 4 Jos valintääntä ei edelleenkaan kuulu, liitä puhelin toiseen pistorasiaan.
- 5 Jos kuulet valintäänen, liitä tulostin kyseiseen pistorasiaan.

TARKISTA TÄMÄ DIGITAALISEN PUHELINPALVELUN TARKISTUSLUETTELO

Faksimodeemi on analoginen laite. Tulostimeen voi liittää tiettyjä laitteita digitaalisten puhelinpalvelujen käyttämiseksi.

- Jos käytät ISDN-puhelinpalvelua, liitä tulostin ISDN-päätelaitteen analogiseen puhelinliitännään (R-liitännäporttiin). Voit pyytää lisäohjeita ja R-liitännäporttia ISDN-palveluntarjoajalta.
- Jos käytät DSL-yhteyttä, käytä DSL-suodatinta tai analogista käyttöä tukevaa reitintä. Pyydä lisätietoja DSL-palveluntarjoajalta.
- Jos käytät tilaajavaihdetta, varmista, että käytät tilaajavaihteen analogista liitännää. Jos sellaista ei ole, voit asentaa analogisen puhelinlinjan faksilaitetta varten.

TARKISTA, KUULUUKO VALINTÄÄNI

- Tarkista vastaanottajan puhelinnumeron toimivuus soittamalla siihen.
- Jos puhelinlinja on toisen laitteen käytössä, lähetä faksi vasta, kun toinen laite on suorittanut toiminnon loppuun.
- Jos käytät Valinta kuuloke paikallaan -toimintoa, lisää äänenvoimakkuutta ja tarkista valintääni.

IRROTA MUUT LAITTEET VÄLIAIKAISESTI

Tarkista tulostimen toimivuus liittämällä tulostin puhelinlinjaan suoraan. Irrota kaikki vastaajat, tietokoneet, joissa on modeemi, sekä puhelinjakorasia.

TARKISTA TUKOKSET

Poista tukokset ja varmista, että näytössä on teksti **Valmis**.

POISTA KOPUTUS KÄYTÖSTÄ VÄLIAIKAISESTI

Koputustoiminto saattaa häiritä faksilähetystä. Poista toiminto käytöstä ennen faksin lähettämistä tai vastaanottamista. Voit pyytää puhelinyhtiöltä koodin, jolla voit poistaa koputustoiminnon käytöstä väliaikaisesti.

VASTAAJAPALVELU SAATTAÄ HÄIRITÄ FAKSILÄHETYSTÄ

Paikallisen puhelinyrityksen vastaajapalvelu saattaa häiritä faksilähetystä. Jos haluat sekä käyttää vastaajaa että määrittää tulostimen vastaamaan puheluihin, voit lisätä toisen puhelinlinjan tulostinta varten.

TULOSTIMEN MUISTI ON EHKÄ TÄYNNÄ

- 1 Valitse faksinumero.
- 2 Skannaa alkuperäinen asiakirja sivu kerrallaan.

Faksien lähettäminen onnistuu mutta vastaanottaminen ei

Alla on esitelty mahdollisia ratkaisutapoja. Kokeile seuraavia vaihtoehtoja:

TARKISTA, ONKO PAPERILOKERO TYHJÄ

Lisää paperia lokeroon.

TARKISTA SOITON VIIVEASETUKSET

Soiton viiveen avulla määritetään, miten monta kertaa puhelin soi, ennen kuin tulostin vastaa. Jos ulkoinen puhelin on samalla linjalla kuin tulostin tai käytössä on puhelinyhtiön tunnusäänipalvelu, pidä Soiton viive -asetuksen arvona 4.

- 1 Kirjoita Web-selaimen osoiteriville tulostimen IP-osoite.

Huomautus: Jos et tiedä tulostimen IP-osoitetta, tulosta verkkoasetussivu ja etsi IP-osoite sivun TCP/IP-kohdasta.

- 2 Valitse **Settings (Asetukset)**.
- 3 Valitse **Fax Settings (Faksiasetukset)**.
- 4 Valitse **Analog Fax Setup (Analogiset faksiasetukset)**.
- 5 Kirjoita Hälytykset ennen vastaamista -ruutuun, miten monta kertaa haluat puhelimen soivan ennen vastaamista.
- 6 Valitse **Submit (Lähetä)**.

VÄRIÄINE VOI OLLA VÄHISSÄ

Kun väriaine on vähissä, näytössä näkyy ilmoitus **88 Väriaine on vähissä**.

Faksien vastaanottaminen onnistuu mutta lähettäminen ei

Alla on esitelty mahdollisia ratkaisutapoja. Kokeile seuraavia vaihtoehtoja:

TULOSTIN EI OLE FAKSITILASSA

Aseta tulostin faksitilaan valitsemalla aloitusnäytöstä **Fax (Faksi)**.

ASIAKIRJAA EI OLE ASETETTU OIKEIN

Aseta alkuperäinen asiakirja kuvapuoli ylöspäin lyhyt reuna edellä automaattiseen asiakirjansyöttölaitteeseen tai kuvapuoli alaspäin skannaustason vasempaan yläkulmaan.

Huomautus: Älä aseta automaattiseen asiakirjansyöttölaitteeseen postikortteja, valokuvia, pieniä kohteita, kalvoja, valokuvapaperia tai mitään lehtileikkeiden kaltaisia ohuita alkuperäiskappaleita. Aseta ne skannaustasolle.

VARMISTA, ETTÄ PIKAVALINNAN NUMERO ON MÄÄRITETTY OIKEIN.

- Tarkista, että pikavalinnan numero on ohjelmoitu haluamallesi numerolle.
- Vaihtoehtoisesti voit valita puhelinnumeron manuaalisesti.

VASTAANOTETUN FAKSIN TULOSTUSLAATU ON HUONO

Alla on esitelty mahdollisia ratkaisutapoja. Kokeile seuraavia vaihtoehtoja:

LÄHETÄ ASIAKIRJA UUELLEEN

Pyydä lähettäjä

- tarkistamaan, että alkuperäisen asiakirjan laatu on tyydyttävä
- lähettämään faksi uudelleen. Puhelinlinjayhteydessä on voinut olla ongelma.
- lisäämään faksin tarkkuutta mahdollisuuksien mukaan.

VÄRIAINNE VOI OLLA VÄHISSÄ

Kun tulostejälki on haaleaa tai kun viesti **88 Väriaine on vähissä** näkyy näytössä, vaihda värikasetti.

VARMISTA, ETTÄ FAKSIN LÄHETYSNOPEUS EI OLE LIIAN SUURI

Vähennä tulevan faksin lähetyksenopeutta:

- 1 Kirjoita Web-selaimen osoiteriville tulostimen IP-osoite.

Huomautus: Jos et tiedä tulostimen IP-osoitetta, tulosta verkkoasetussivu ja etsi IP-osoite sivun TCP/IP-kohdasta.

- 2 Valitse **Settings (Asetukset)**.
- 3 Valitse **Fax Settings (Faksiasetukset)**.
- 4 Valitse **Analog Fax Setup (Analogiset faksiasetukset)**.
- 5 Valitse Enimmäisnopeus-ruudussa jonkin seuraavista:
 - 2 400
 - 4 800
 - 9 600
 - 14 400
 - 33 600
- 6 Valitse **Submit (Lähetä)**.

Lisävarusteongelmien ratkaiseminen

Lisävaruste ei toimi oikein tai lakkaa toimimasta asennuksen jälkeen

Alla on esitelty mahdollisia ratkaisutapoja. Kokeile seuraavia vaihtoehtoja:

PALAUTA TULOSTIN ALKUTILAAN

Katkaise tulostimesta virta, odota noin 10 sekuntia ja kytke virta uudelleen.

TARKISTA, ETTÄ LISÄVARUSTE ON LIITETTY TULOSTIMEEN

- 1 Katkaise tulostimesta virta.
- 2 Irrota tulostin.
- 3 Tarkista lisävarusteen ja tulostimen välinen liitäntä.

VARMISTA, ETTÄ LISÄVARUSTE ON ASENNETTU OIKEIN.

Tulosta valikkoasetussivu ja tarkista, onko lisävaruste asennettujen lisävarusteiden luettelossa. Jos lisävarustetta ei ole luettelossa, asenna se uudelleen. Lisätietoja on lisävarusteen mukana tulleessa asennusoppaassa.

VARMISTA, ETTÄ LISÄVARUSTE ON VALITTU

Valitse lisävaruste tietokoneesta, josta tulostat. Lisätietoja on kohdassa "Tulostinohjaimen käytettävissä olevien lisävarusteiden päivittäminen" sivulla 45.

Paperilokerot

Alla on esitelty mahdollisia ratkaisutapoja. Kokeile seuraavia vaihtoehtoja:

VARMISTA, ETTÄ PAPERI ON LISÄTTY OIKEIN

- 1 Avaa paperilokero.
- 2 Tarkista mahdolliset paperitukokset tai syöttöhäiriöt.
- 3 Varmista, että paperinohjaimet on kohdistettu paperin reunoja vasten.
- 4 Varmista, että paperilokero sulkeutuu kunnolla.

PALAUTA TULOSTIN ALKUTILAAN

Katkaise tulostimesta virta, odota noin 10 sekuntia ja kytke virta uudelleen.

VARMISTA, ETTÄ PAPERI ON ASETETTU OIKEIN LOKEROON.

Jos lokero on valikkoasetussivun luettelossa, mutta paperi aiheuttaa tukoksen tullessaan ulos tulostimesta ja siirtyessään lokeroon, sitä ei ehkä ole asennettu oikein. Asenna paperilokero uudestaan. Lisätietoja on laitteen mukana tulleissa asennusohjeissa.

2000 arkin lokero

Alla on esitelty mahdollisia ratkaisutapoja. Kokeile seuraavia vaihtoehtoja:

NOSTOLAITE EI TOIMI OIKEIN

- Varmista, että tulostin ja 2000 arkin lokero on yhdistetty oikein.
- Varmista, että tulostimeen on kytketty virta.

PAPERINSYÖTTÖTELAT EIVÄT KÄÄNNY JA SIIRRÄ PAPERIA ETEENPÄIN

- Varmista, että tulostin ja 2000 arkin lokero on yhdistetty oikein.
- Varmista, että tulostimeen on kytketty virta.

Kirjekuoren syöttölaite

Alla on esitelty mahdollisia ratkaisutapoja. Kokeile seuraavia vaihtoehtoja:

PALAUTA TULOSTIN ALKUTILAAN

Katkaise tulostimesta virta, odota noin 10 sekuntia ja kytke virta uudelleen.

VARMISTA, ETTÄ KIRJEKUORET ON LISÄTTY OIKEIN.

- 1 Säädä kirjekuorten tuki kirjekuorten pituuden mukaan.
- 2 Lisätietoja on kohdassa "Materiaalin lisääminen kirjekuorten syöttölaitteeseen" sivulla 79.

PAPERIKOKO- JA PAPERILAJI-ASETUSTEN TARKISTAMINEN

Varmista, että paperilaji- ja kokoasetukset vastaavat käytettävää kirjekuorityyppiä.

- 1 Tarkista tulostimen ohjauspaneelista Paperi-valikon Kirjekuorisyöttäjän asetus.
- 2 Ennen kuin lähetät työn tulostettavaksi, määritä tietokoneelta oikeat asetukset:
 - Windows-käyttäjä: muuta asetukset Tulostusominaisuudet-kohdassa.
 - Macintosh-käyttäjä: muuta asetus Tulosta-valintaikkunassa.

VARMISTA, ETTÄ KIRJEKUORISYÖTTÄJÄ ON ASENETTU OIKEIN.

Jos kirjekuorisyöttäjä on valikkoasetussivun luettelossa, mutta kirjekuori aiheuttaa tukoksen siirtyessään syöttäjään tai siitä pois, sitä ei ehkä ole asennettu oikein. Asenna kirjekuorien syöttölaite uudelleen. Lisätietoja on kirjekuorisyöttäjän mukana toimitetuissa asennusohjeissa.

Vastaanottolaitteet

Jos valikkoasetussivulla mainitaan suurikapasiteettinen vastaanottoalustan laajennusosa, 4-lokeroinen postilaatikko tai StapleSmart-viimeistelijä ja paperitukos ilmenee paperin tulostimesta poistumisen tai vastaanottoalustaan siirtymisen yhteydessä, asennusta ei ehkä ole viety kunnolla loppuun. Asenna lisävaruste uudelleen. Lisätietoja on lisävarusteen mukana tulleessa asennusoppaassa.

Flash-muistikortti

Varmista, että flash-muisti on liitetty tiukasti tulostimen emolevyyn.

Kiintolevy ja sovitin

Varmista, että kiintolevy on tukevasti kiinni tulostimen emolevyssä.

sisäinen laajennusportti (ISP)

Jos sisäinen laajennusportti (ISP) ei toimi oikein, nämä toimenpiteet saattavat auttaa. Kokeile seuraavia vaihtoehtoja:

ISP-PORTIN LIITÄNTÖJEN TARKISTAMINEN

- Varmista, että ISP-portti on tukevasti kiinni tulostimen emolevyssä.
- Varmista, että kaapeli on tiukasti kiinni oikeassa liittimessä.

TARKISTA KAAPELI.

Varmista, että käytät oikeaa kaapelia ja että se on tiukasti kiinni.

VARMISTA, ETTÄ VERKKO-OHJELMISTO ON MÄÄRITETTY OIKEIN

Lisätietoja verkkotulostusohjelmiston asentamisesta on *Verkko-oppaassa*, joka on *Ohjelmisto ja käyttöoppaat* -CD-levyllä.

Muistikortti

Varmista, että muistikortti on liitetty tiukasti tulostimen emolevyyn.

Paperinsyöttöongelmien ratkaiseminen

Paperi juuttuu usein

Alla on esitelty mahdollisia ratkaisutapoja. Kokeile seuraavia vaihtoehtoja:

TARKISTA PAPERI

Käytä suositeltua paperia ja erikoismateriaalia. Lisätietoja on paperi- ja erikoismateriaaliohjeita käsittelevässä luvussa.

VARMISTA, ETTÄ PAPERILOKEROSSA EI OLE LIIKAA PAPERIA

Varmista, että tulostusmateriaalipinon korkeus ei ylitä lokeroon tai monisyyttölaitteeseen merkittyä enimmäiskorkeutta.

TARKISTA PAPERINOHJAIMET

Säädä lokeron ohjaimet käytössä olevan tulostuspaperin koon mukaan.

PAPERI ON EHKÄ IMENYT KOSTEUTTA YMPÄRISTÖSTÄ

- Lisää paperia uudesta pakkauksesta.
- Säilytä paperia alkuperäisessä pakkauksessaan, kunnes otat sen käyttöön.

Paperitukosilmoitus ei poistu tukoksen poistamisen jälkeen



TARKISTA PAPERIRATA

Paperirata ei ole tyhjä. Tyhjennä paperirata kokonaan ja valitse **Continue (Jatka)**.

Tukoksen aiheuttanut sivu ei tulostu uudelleen tukoksen poistamisen jälkeen

OTA TUKOSSELVITYS KÄYTTÖÖN

Asetusvalikon Tukos selvitys-asetus Ei käytössä. Määritä Tukos selvitys-asetukseksi Automaattinen tai Käytössä:

- 1 Varmista, että tulostimen virta on kytketty ja näytössä on teksti **Valmis**.
- 2 Valitse aloitusnäytöstä .
- 3 Valitse **Settings (Asetukset)**.
- 4 Valitse **General Settings (Yleisasetukset)**.
- 5 Kosketa alanuolta, kunnes näytössä on teksti **Tulostuksen palautus**.
- 6 Valitse **Print Recovery (Tulostuksen palautus)**.
- 7 Kosketa **Tukos selvitys**-kohdan vieressä olevaa oikealle osoittavaa nuolta, kunnes näytössä näkyy **Käytössä** tai **Automaattinen**.
- 8 Valitse **Submit (Lähetä)**.
- 9 Valitse .

Tulostuslaatuongelmat

Seuraavien aiheiden tietojen avulla voit ratkaista tulostuslaatuongelmia. Jos ongelmien ratkaiseminen ei onnistu näiden ohjeiden avulla, ota yhteys asiakastukeen. Jokin tulostimen osa on ehkä säädettävä tai vaihdettava.

Tulostuslaatuongelmien selvittäminen

Tulostuksen laatuongelmia voidaan ratkaista tulostamalla tulostuslaadun testisivut:

- 1 Katkaise tulostimesta virta.
- 2 Aseta lokeroon Letter- tai A4-kokoista paperia.
- 3 Pidä painikkeita **2** ja **6** alhaalla samalla, kun kytket tulostimeen virran.
- 4 Vapauta painikkeet, kun näyttöön tulee tilanneilmaisin.
Tulostin käynnistyy, ja Määrytykset-valikko tulee näyttöön.
- 5 Kosketa alanuolta, kunnes näytössä on teksti **Tulostuslaadun testisivut**.
- 6 Valitse **Print Quality Pages (Tulostuslaadun testisivut)**.
Tulostuslaadun testisivut tulostuvat.
- 7 Valitse **Back (Takaisin)**.
- 8 Valitse **Exit Configuration (Lopeta määrytykset)**.

Tyhjiä sivuja

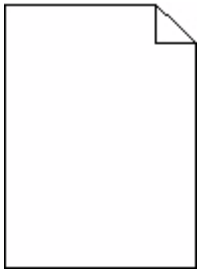

Alla on esitelty mahdollisia ratkaisutapoja. Kokeile seuraavia vaihtoehtoja:

VÄRIKASETIN PAKKAUSMATERIAALI VOI OLLA POISTAMATTA.

Irrota värikasetti ja varmista, että värikasetin pakkausmateriaali on poistettu. Asenna värikasetti uudelleen.

VÄRIAINNE VOI OLLA VÄHISSÄ.

Tilaa uusi väriainekasetti, kun näyttöön tulee ilmoitus **88 Väriaine vähissä**.

Jos ongelma jatkuu, tulostin on ehkä huollettava. Pyydä lisätietoja asiakastuesta.

Merkkien reunat ovat rosoiset tai epätasaiset



Alla on esitelty mahdollisia ratkaisutapoja. Kokeile seuraavia vaihtoehtoja:

TARKISTA TULOSTUSLAATUASETUKSET.

- Muuta Tulostustarkkuus-asetukseksi Laatu-valikosta 600 dpi, 1200 Image Q, 1200 dpi tai 2400 Image Q.
- Ota Viivojen korjaus käyttöön Laatu-valikosta.

VARMISTA, ETTÄ LADATUT FONTIT OVAT TUETTUJA.

Jos käytät ladattuja fontteja, varmista että tulostin, isäntätietokone ja ohjelmistosovellus tukevat niitä.

Leikkautuneet kuvat

Alla on esitelty mahdollisia ratkaisutapoja. Kokeile seuraavia vaihtoehtoja:

TARKISTA OHJAIMET.

Siirrä lokeron pituus- ja leveysohjaimet sopivaan kohtaan käytettävän tulostusmateriaalin koon mukaan.

TARKISTA PAPERIKOKOASETUS

Varmista, että paperikokoasetus vastaa lokeroon lisättyä paperia.

- 1 Tarkista tulostimen ohjauspaneelista Paperi-valikon Paperilaji-asetus.
- 2 Ennen kuin lähetät työn tulostettavaksi, määritä oikea lajiasetus:
 - Windows-käyttäjä: määritä koko Tulostusominaisuudet-kohdassa.
 - Macintosh-käyttäjä: määritä koko Sivun asetukset -valintaikkunassa.

Haamukuvia



TARKISTA PAPERILAJIASETUS

Varmista, että paperilajiasetus vastaa lokeroon lisättyä paperia

- 1 Valitse tulostimen ohjauspaneelista Paperi-valikon Paperilaji-asetus.
- 2 Ennen kuin lähetät työn tulostettavaksi, määritä oikea lajiasetus:
 - Windows-käyttäjä: määritä laji Tulostusominaisuudet-kohdassa.
 - Macintosh-käyttäjä: määritä laji Tulosta-valintaikkunassa.

Harmaa tausta

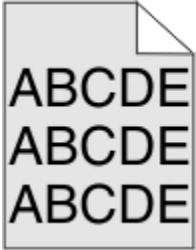

TARKISTA TUMMUUDEN SÄÄTÖASETUS

Valitse vaaleampi tummuuden säätöasetus:

- Muuta asetus tulostimen ohjauspaneelissa olevasta Laatu-valikosta.
- Windows-käyttäjä: muuta asetus Tulostusominaisuudet-kohdassa.
- Macintosh-käyttäjä: muuta asetus Tulosta-valintaikkunassa.

Väärät marginaalit



Alla on esitelty mahdollisia ratkaisutapoja. Kokeile seuraavia vaihtoehtoja:

TARKISTA PAPERINOHJAIMET

Säädä lokeron ohjaimet käytössä olevan tulostuspaperin koon mukaan.

TARKISTA PAPERIKOKOASETUS

Varmista, että paperikokoasetus vastaa lokeroon lisätyn paperin kokoa.

- 1 Tarkista tulostimen ohjauspaneelista Paperi-valikon Paperilaji-asetus.
- 2 Ennen kuin lähetät työn tulostettavaksi, määritä oikea lajiasetus:
 - Windows-käyttäjä: määritä koko Tulostusominaisuudet-kohdassa.
 - Macintosh-käyttäjä: määritä koko Sivun asetukset -valintaikkunassa.

Paperin käpristyminen

Alla on esitelty mahdollisia ratkaisutapoja. Kokeile seuraavia vaihtoehtoja:

TARKISTA PAPERILAJIASETUS

Varmista, että paperilajiasetus vastaa lokeroon lisättyä paperia

- 1 Tarkista tulostimen ohjauspaneelista Paperi-valikon Paperilaji-asetus.
- 2 Ennen kuin lähetät työn tulostettavaksi, määritä oikea lajiasetus:
 - Windows-käyttäjä: määritä laji Tulostusominaisuudet-kohdassa.
 - Macintosh-käyttäjä: määritä laji Tulosta-valintaikkunassa.

PAPERI ON IMENYT KOSTEUTTA SUUREN KOSTEUSPITOISUUDEN TAKIA.

- Lisää paperia uudesta pakkauksesta.
- Säilytä paperia alkuperäisessä pakkauksessaan, kunnes otat sen käyttöön.

Epätasainen tulostusjälki

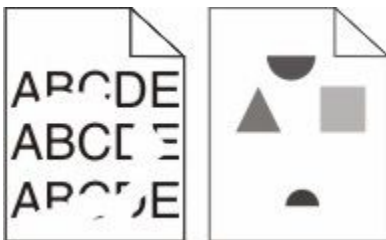

Alla on esitelty mahdollisia ratkaisutapoja. Kokeile seuraavia vaihtoehtoja:

PAPERI ON EHKÄ IMENYT KOSTEUTTA YMPÄRISTÖSTÄ.

- Lisää paperia uudesta pakkauksesta.
- Säilytä paperia alkuperäisessä pakkauksessaan, kunnes otat sen käyttöön.

TARKISTA PAPERILAJIASETUS

Varmista, että paperilajiasetus vastaa lokeroon lisätyn paperin lajia:

- 1 Tarkista tulostimen ohjauspaneelistä Paperi-valikon Paperilaji-asetus.
- 2 Ennen kuin lähetät työn tulostettavaksi, määritä oikea lajiasetus:
 - Windows-käyttäjä: määritä laji Tulostusominaisuudet-kohdassa.
 - Macintosh-käyttäjä: määritä laji Tulosta-valintaikkunassa.

TARKISTA PAPERI

Vältä papereita, joissa on karkea, kuvioitu pinta.

VÄRIAINEN VOI OLLA VÄHISSÄ.

Kun näyttöön tulee viesti **88 Cartridge low (88 Väriainetta on vähän)** tai kun tulostejälki alkaa haaleta, vaihda mustekasetti.

KIINNITYSYKSIKKÖ SAATTAA OLLA KULUNUT TAI VIALLINEN

Vaihda kiinnitysyksikkö.

Toistuvat virhekuviot

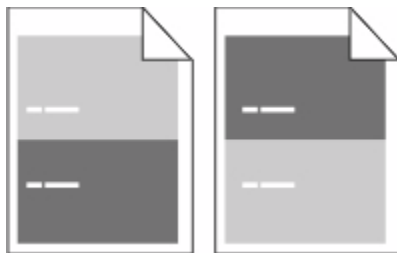

TULOSTEESTA ON TASAISESTI TOISTUVIA JÄLKIÄ:

Vaihda varausrullat, jos virheiden väli on 28,3 mm (1,11 tuumaa).

Vaihda siirtorulla, jos virheiden väli on 51,7 mm (2,04 tuumaa).

Vaihda värikasetti, jos virheiden väli on

- 47,8 mm (1,88 tuumaa)
- 96,8 mm (3,81 tuumaa)

Vaihda kiinnitysyksikkö, jos virheiden väli on

- 88,0 mm (3,46 tuumaa)
- 95,2 mm (3,75 tuumaa)

Vino tuloste

Alla on esitelty mahdollisia ratkaisutapoja. Kokeile seuraavia vaihtoehtoja:

TARKISTA PAPERINOHJAIMET

Säädä lokeron ohjaimet käytössä olevan tulostuspaperin koon mukaan.

TARKISTA PAPERI

Varmista, että käytetty paperi on tulostimen määritysten mukaista.

Tasaiset mustat tai valkoiset raidat

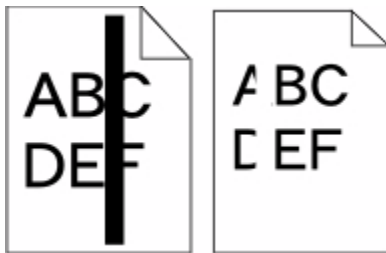

Alla on esitelty mahdollisia ratkaisutapoja. Kokeile seuraavia vaihtoehtoja:

TARKISTA, ETTÄ TÄYTTÖKUVIO ON OIKEA

Jos täyttökuvio on väärä, valitse sovellusohjelmasta toinen täyttökuvio.

TARKISTA PAPERILAJI

- Käytä tulostuksessa toista paperilajia.
- Käytä vain tulostimen valmistajan suosittelemia kalvoja.
- Tarkista, että Paperilaji- ja Paperin laatu -asetukset vastaavat lokeroon lisättyä paperia

TARKISTA, ETTÄ VÄRIAINETTA ON VÄRIKASETISSA TASAISESTI

Irrota värikasetti ja jaa väriaine tasaisesti kasetissa ravistamalla kasettia edestakaisin. Asenna lopuksi kasetti paikalleen.

VÄRIKASETIN VÄRIAINE SAATTAA OLLA VÄHISSÄ, TAI KASETTI SAATTAA OLLA VIALLINEN.

Vaihda käytetty värikasetti uuteen.

Tuloste on liian vaalea



Alla on esitelty mahdollisia ratkaisutapoja. Kokeile seuraavia vaihtoehtoja:

TARKISTA TUMMUUS-, KIRKKAUS- JA KONTRASTIASETUKSET

Tummuuden säätö -asetus on liian vaalea, kirkkaus-asetus on liian kirkas tai kontrasti-asetus liian pieni.

- Muuta nämä asetukset Laatu-valikossa tulostimen ohjauspaneelin kautta.
- Windows-käyttäjä: muuta asetukset Tulostusominaisuudet-kohdassa.
- Macintosh-käyttäjä: muuta asetukset Tulosta-valintaikkunassa ja -valikoissa.

PAPERI ON IMENYT KOSTEUTTA SUUREN KOSTEUSPITOISUUDEN TAKIA.

- Lisää paperia uudesta pakkauksesta.
- Säilytä paperia alkuperäisessä pakkauksessaan, kunnes otat sen käyttöön.

TARKISTA PAPERI

Vältä papereita, joissa on karkea, kuvioitu pinta.

TARKISTA PAPERILAJIASETUS

Varmista, että paperilajiasetus vastaa lokeroon lisättyä paperia

- 1 Valitse Paperi-valikon Paperilaji-asetus tulostimen ohjauspaneelista.
- 2 Ennen kuin lähetät työn tulostettavaksi, määritä oikea lajiasetus:
 - Windows-käyttäjä: määritä laji Tulostusominaisuudet-kohdassa.
 - Macintosh-käyttäjä: määritä laji Tulosta-valintaikkunassa.

VÄRIAINETTA ON VÄHÄN

Tilaa uusi väriainekasetti, kun viesti **88 väriainetta on vähän** tulee näyttöön.

VÄRIKASSETTI VOI OLLA VIALLINEN.

Vaihda värikssetti.

Tuloste on liian tumma.



Alla on esitelty mahdollisia ratkaisutapoja. Kokeile seuraavia vaihtoehtoja:

TARKISTA TUMMUUS-, KIRKKAUS- JA KONTRASTIASETUKSET

Tummuuden säätö -asetus on liian tumma, kirkkaus-asetus liian tumma tai kontrasti-asetus liian jyrkkä.

- Muuta nämä asetukset Laatu-valikossa tulostimen ohjauspaneelin kautta.
- Windows-käyttäjä: muuta asetukset Tulostusominaisuudet-kohdassa.
- Macintosh-käyttäjä: muuta asetukset Tulosta-valintaikkunassa ja -valikoissa.

PAPERI ON IMENYT KOSTEUTTA SUUREN KOSTEUSPITOISUUDEN TAKIA.

- Lisää paperia uudesta pakkauksesta.
- Säilytä paperia alkuperäisessä pakkauksessaan, kunnes otat sen käyttöön.

TARKISTA PAPERI

Vältä papereita, joissa on karkea, kuvioitu pinta.

TARKISTA PAPERILAJIASETUS

Varmista, että paperilajiasetus vastaa lokeroon lisättyä paperia

- 1** Valitse Paperi-valikon Paperilaji-asetus tulostimen ohjauspaneelistä.
- 2** Ennen kuin lähetät työn tulostettavaksi, määritä oikea lajiasetus:
 - Windows-käyttäjä: määritä laji Tulostusominaisuudet-kohdassa.
 - Macintosh-käyttäjä: määritä laji Tulosta-valintaikkunassa.

VÄRIKASSETTI VOI OLLA VIALLINEN.

Vaihda värikasetti.

Sivut ovat yhtenäisen värin peitossa

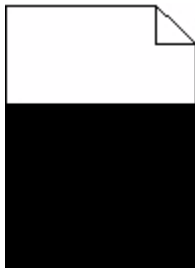

Alla on esitelty mahdollisia ratkaisutapoja. Kokeile seuraavia vaihtoehtoja:

VARMISTA, ETTÄ VÄRIKASETTI ON ASENETTU OIKEIN.

Irrota värikasetti ja jaa väriaine tasaisesti kasetissa ravistamalla kasettia edestakaisin. Asenna lopuksi kasetti paikalleen.

VÄRIKASETIN VÄRIAINEN SAATTAA OLLA VÄHISSÄ, TAI KASETTI SAATTAA OLLA VIALLINEN.

Vaihda käytetty värikasetti uuteen. Jos ongelma jatkuu, tulostin on ehkä huollettava. Pyydä lisätietoja asiakastuesta.

Raidalliset pystysuorat viivat



Alla on esitelty mahdollisia ratkaisutapoja. Kokeile seuraavia vaihtoehtoja:

VÄRIAINEN ON LEVINNYT

Valitse toinen lokero tai syöttölaite ja syötä siihen paperi työtä varten:

- Valitse tulostimen ohjauspaneelin Paperi-valikosta Oletuslähde.
- Windows-käyttäjä: valitse paperilähde Tulostusominaisuudet-kohdasta.
- Macintosh-käyttäjät, valitse paperilähde Tulosta-valintaikkunasta ja -valikoista.

VÄRIKASETTI ON VIALLINEN.

Vaihda värikasetti.

PAPERIPOLKU EI EHKÄ OLE ESTEETÖN

Tarkista värikasetin ympärillä olevat paperipolut.



VAARA—KUUMA PINTA: Tulostimen sisäosat voivat olla kuumat. Voit estää kuumien osien aiheuttamia vammoja koskettamalla osia vasta, kun ne ovat jäähtyneet.

Poista mahdolliset paperit.

PAPERIRADALLA ON VÄRIAINETTA.

Ota yhteys asiakastukeen.

Sivulla on sumumainen väriainekuvio tai taustavarjostusta

Alla on esitelty mahdollisia ratkaisutapoja. Kokeile seuraavia vaihtoehtoja:

VÄRIKASETTI VOI OLLA VIALLINEN.

Vaihda värikasetti.

VARAUSRULLAT VOIVAT OLLA VIALLISIA.

Vaihda varausrullat.

PAPERIRADALLA ON VÄRIAINETTA.

Ota yhteys asiakastukeen.

Väriaine varisee pois

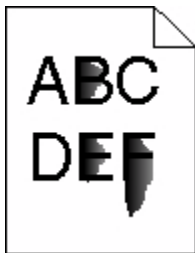

Alla on esitelty mahdollisia ratkaisutapoja. Kokeile seuraavia vaihtoehtoja:

TARKISTA PAPERILAJIASETUS

Varmista, että paperilajiasetus vastaa lokeroon lisättyä paperia

- 1** Valitse tulostimen ohjauspaneelista Paperi-valikon Paperilaji-asetus.
- 2** Ennen kuin lähetät työn tulostettavaksi, määritä oikea lajiasetus:
 - Windows-käyttäjä: määritä laji Tulostusominaisuudet-kohdassa.
 - Macintosh-käyttäjä: määritä laji Tulosta-valintaikkunassa.

TARKISTA PAPERIN LAATU -ASETUS

Tarkista Paperi-valikon Paperin laatu -asetuksesta, että asetus vastaa lokeroon lisättyä paperia

Väriainepilkkuja

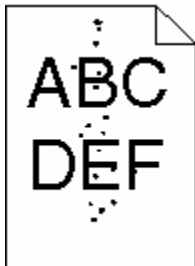

Alla on esitelty mahdollisia ratkaisutapoja. Kokeile seuraavia vaihtoehtoja:

VÄRIKASETTI VOI OLLA VIALLINEN

Vaihda värikasetti.

PAPERIRADALLA ON VÄRIAINETTA

Ota yhteys asiakastukeen.

Kalvojen tulostuslaatu on huono

Kokeile seuraavia vaihtoehtoja:

TARKISTA KALVOT

Käytä vain tulostimen valmistajan suosittelemia kalvoja.

TARKISTA PAPERILAJIASETUS

Varmista, että paperilajiasetus vastaa lokeroon lisätyn paperin lajia:

- 1 Tarkista tulostimen ohjauspaneelista Paperi-valikon Paperilaji-asetus.
- 2 Ennen kuin lähetät työn tulostettavaksi, määritä oikea lajiasetus:
 - Windows-käyttäjä: määritä laji Tulostusominaisuudet-kohdassa.
 - Macintosh-käyttäjä: määritä laji Tulosta-valintaikkunassa.

Upotettu verkkopalvelin ei avaudu

Alla on esitelty mahdollisia ratkaisutapoja. Kokeile seuraavia vaihtoehtoja:

TARKISTA VERKKOLIITÄNNÄT.

Käynnistä tietokone ja tulostin ja varmista, että ne on kytketty samaan verkkoon.

TARKISTA VERKKOASETUKSET.

Verkkoasetusten mukaan on ehkä kirjoitettava `https://` sen sijaan että kirjoittaisi `http://` ennen tulostimen IP-osoitetta voidakseen käyttää upotettua verkkopalvelinta. Kysy lisätietoja järjestelmänvalvojalta.

Yhteyden ottaminen asiakastukeen

Kun soitat asiakastukeen, valmistaudu kertomaan ongelma, laitteen käyttöpaneelissa näkyvä virheilmoitus ja vianmääritysvaiheet, joiden avulla olet jo yrittänyt ratkaista ongelman.

Sinun on tiedettävä tulostimen malli ja sarjanumero. Tiedot ovat tulostimen yläetukannen sisäpuolella. Sarjanumero on myös valikkoasetussivulla.

Pyydä lisätietoja asiakastuesta tulostimen myyjältä.

Tiedotteet

Tuotteen nimi:

Mustavalkolasermonitoimilaite

Laitteen tyyppi:

4548, 4566, 4567, 4568, 5535, 7462

Malli(t):

aa1, aa2, bb1, bb2, bd1, bd2, b01, b02, cc1, cc2, dn, dn1, dn2, dt1, dt2, f01, f02, fd1, fd2, g01, g02, g61, g62, g71, g72, g81, g82, g91, g92, gb1, gb2, gf1, gf2, gn1, gn2, gs1, gs2, gt1, gt2, mn1, n01, n02, s01, s02, sd1, sd2, t01, t02, tb1, tb2, tf1, tf2, ts1, ts2, 0A1, 0A5, 031, 035, 2A1, 2A2, 2A5, 2A6, 231, 232, 235, 236, 4A2, 4A6, 432, 436

Painokseen liitettävä tiedote

Lokakuu 2009

Seuraava kappale ei koske maita, joissa vastaavanlaiset sopimusehdot ovat ristiriidassa paikallisen lain kanssa: LEXMARK INTERNATIONAL, INC. ON TUOTTANUT TÄMÄN JULKAISUN SELLAISENA KUIN SE ON, ILMAN TAKUITA, MUKAAN LUKIEN MUTTA RAJOITTAMATTA KAUPAN EHTOJEN TAI TIETTYYN KÄYTTÖÖN SOPIVUUDEN TAKUUEHDOT. Tämä kohta ei välttämättä koske sinua, sillä joissakin valtioissa ei sallita julkilausuman kieltämistä tai tiettyjen toimitusten välillisiä takuita.

Tämä julkaisu voi sisältää teknisiä epätarkkuuksia tai painovirheitä. Julkaisun tietoihin tehdään säännöllisin väliajoin muutoksia, jotka sisällytetään tuotteen myöhempisiin versioihin. Tuotteisiin tai ohjelmiin voidaan tehdä parannuksia tai muutoksia milloin tahansa.

Säädöstenmukaisuusilmoitus

Tämä tuote täyttää standardin EN55022 A-luokan rajoitusten mukaiset häiriövaatimukset sekä EN55024-standardin häiriönsietovaatimukset. Tuotetta ei ole tarkoitettu käyttöön asuinympäristöissä.

Exposure to radio frequency radiation

The following notice is applicable if your printer has a wireless network card installed.

The radiated output power of this device is far below the FCC radio frequency exposure limits. A minimum separation of 20 cm (8 inches) must be maintained between the antenna and any persons for this device to satisfy the RF exposure requirements of the FCC.

Industry Canada -ilmoitukset

Industry Canada compliance statement

This Class A digital apparatus meets all requirements of the Canadian Interference-Causing Equipment Standard ICES-003.

Avis de conformité aux normes de l'industrie du Canada

Cet appareil numérique de classe A est conforme aux exigences de la norme canadienne relative aux équipements pouvant causer des interférences NMB-003.

Industry Canada radio interference statement

Industry Canada (Canada)

This device complies with Industry Canada specification RSS-210. Operation is subject to the following two conditions: (1) this device may not cause interference, and (2) this device must accept any interference, including interference that may cause undesired operation of the device.

This device has been designed to operate only with the antenna provided. Use of any other antenna is strictly prohibited per regulations of Industry Canada.

To prevent radio interference to the licensed service, this device is intended to be operated indoors and away from windows to provide maximum shielding. Equipment (or its transmit antenna) that is installed outdoors is subject to licensing.

The installer of this radio equipment must ensure that the antenna is located or pointed such that it does not emit RF fields in excess of Health Canada limits for the general population; consult Safety Code 6, obtainable from Health Canada's Web site www.hc-sc.gc.ca/rpb.

The term "IC:" before the certification/registration number only signifies that the Industry Canada technical specifications were met.

Industry Canada (Canada)

Cet appareil est conforme à la norme RSS-210 d'Industry Canada. Son fonctionnement est soumis aux deux conditions suivantes :

(1) cet appareil ne doit pas provoquer d'interférences et (2) il doit accepter toute interférence reçue, y compris celles risquant d'altérer son fonctionnement.

Cet appareil a été conçu pour fonctionner uniquement avec l'antenne fournie. L'utilisation de toute autre antenne est strictement interdite par la réglementation d'Industry Canada.

En application des réglementations d'Industry Canada, l'utilisation d'une antenne de gain supérieur est strictement interdite.

Pour empêcher toute interférence radio au service faisant l'objet d'une licence, cet appareil doit être utilisé à l'intérieur et loin des fenêtres afin de garantir une protection optimale.

Si le matériel (ou son antenne d'émission) est installé à l'extérieur, il doit faire l'objet d'une licence.

L'installateur de cet équipement radio doit veiller à ce que l'antenne soit implantée et dirigée de manière à n'émettre aucun champ HF dépassant les limites fixées pour l'ensemble de la population par Santé Canada. Reportez-vous au Code de sécurité 6 que vous pouvez consulter sur le site Web de Santé Canada www.hc-sc.gc.ca/rpb.

Le terme « IC » précédant le numéro de d'accréditation/inscription signifie simplement que le produit est conforme aux spécifications techniques d'Industry Canada.

Radiohäiriölausunto

Tämä on luokan A laite. Laite voi aiheuttaa kotiympäristössä radiohäiriöitä, jolloin käyttäjän on ehkä tehtävä tarvittavat toimenpiteet.

Euroopan yhteisön (EY) direktiivien mukainen ilmoitus

Tämä tuote vastaa Euroopan yhteisön neuvoston direktiivien 2004/108/EY, 2006/95/EY ja 1999/5/EY suojausmääräyksiä, jotka koskevat sähkömagneettisia rajoituksia sekä tietyn jännitteisten elektronisten laitteiden sekä radiolaitteiden ja televiestintäpäätteiden turvallisuusmääräyksiä.

Yhteensopivuus osoitetaan CE-merkinnällä.



Direktiivien mukainen ilmoitus on saatavissa osoitteesta Director of Manufacturing and Technical Support, Lexmark International, S.A., Boigny, France.

Tämä tuote täyttää vaatimukset EN 55022 ja turvallisuusvaatimukset EN 60950. Lisäksi se täyttää radiotaajuusvaatimukset ETSI EN 300 330-1 ja ETSI EN 300 330-2. sekä EMC-vaatimukset EN 55024, ETSI EN 301 489-1 ja ETSI EN 301 489-3.

Česky	Společnost Lexmark International, Inc. tímto prohlašuje, že výrobek tento výrobek je ve shodě se základními požadavky a dalšími příslušnými ustanoveními směrnice 1999/5/ES.
Dansk	Lexmark International, Inc. erklærer herved, at dette produkt overholder de væsentlige krav og øvrige relevante krav i direktiv 1999/5/EF.
Deutsch	Hiermit erklärt Lexmark International, Inc., dass sich das Gerät dieses Gerät in Übereinstimmung mit den grundlegenden Anforderungen und den übrigen einschlägigen Bestimmungen der Richtlinie 1999/5/EG befindet.
Ελληνική	ΜΕ ΤΗΝ ΠΑΡΟΥΣΑ Η LEXMARK INTERNATIONAL, INC. ΔΗΛΩΝΕΙ ΟΤΙ ΑΥΤΟ ΤΟ ΠΡΟΪΟΝ ΣΥΜΜΟΡΦΩΝΕΤΑΙ ΠΡΟΣ ΤΙΣ ΟΥΣΙΩΔΕΙΣ ΑΠΑΙΤΗΣΕΙΣ ΚΑΙ ΤΙΣ ΛΟΙΠΕΣ ΣΧΕΤΙΚΕΣ ΔΙΑΤΑΞΕΙΣ ΤΗΣ ΟΔΗΓΙΑΣ 1999/5/ΕΚ.
English	Hereby, Lexmark International, Inc., declares that this type of equipment is in compliance with the essential requirements and other relevant provisions of Directive 1999/5/EC.
Español	Por medio de la presente, Lexmark International, Inc. declara que este producto cumple con los requisitos esenciales y cualesquiera otras disposiciones aplicables o exigibles de la Directiva 1999/5/CE.
Eesti	Käesolevaga kinnitab Lexmark International, Inc., et seade see toode vastab direktiivi 1999/5/EÜ põhinõuetele ja nimetatud direktiivist tulenevatele muudele asjakohastele sätetele.
Suomi	Lexmark International, Inc. vakuuttaa täten, että tämä tuote on direktiivin 1999/5/EY oleellisten vaatimusten ja muiden sitä koskevien direktiivin ehtojen mukainen.
Français	Par la présente, Lexmark International, Inc. déclare que l'appareil ce produit est conforme aux exigences fondamentales et autres dispositions pertinentes de la directive 1999/5/CE.
Magyar	Alulírott, Lexmark International, Inc. nyilatkozom, hogy a termék megfelel a vonatkozó alapvető követelményeknek és az 1999/5/EC irányelv egyéb előírásainak.

Íslenska	Hér með lýsir Lexmark International, Inc. yfir því að þessi vara er í samræmi við grunnkröfur og aðrar kröfur, sem gerðar eru í tilskipun 1999/5/EC.
Italiano	Con la presente Lexmark International, Inc. dichiara che questo prodotto è conforme ai requisiti essenziali ed alle altre disposizioni pertinenti stabilite dalla direttiva 1999/5/CE.
Latviski	Ar šo Lexmark International, Inc. deklarē, ka šis izstrādājums atbilst Direktīvas 1999/5/EK būtiskajām prasībām un citiem ar to saistītajiem noteikumiem.
Lietuvių	Šiuo Lexmark International, Inc. deklaruoja, kad šis produktas atitinka esminius reikalavimus ir kitas 1999/5/EB direktyvos nuostatas.
Malti	Bil-preżenti, Lexmark International, Inc., jiddikjara li dan il-prodott huwa konformi mal-ħtiġijiet essenzjali u ma dispożizzjonijiet oħrajn relevanti li jinsabu fid-Direttiva 1999/5/KE.
Nederlands	Hierbij verklaart Lexmark International, Inc. dat het toestel dit product in overeenstemming is met de essentiële eisen en de andere relevante bepalingen van richtlijn 1999/5/EG.
Norsk	Lexmark International, Inc. erklærer herved at dette produktet er i samsvar med de grunnleggende krav og øvrige relevante krav i direktiv 1999/5/EF.
Polski	Niniejszym Lexmark International, Inc. oświadcza, że niniejszy produkt jest zgodny z zasadniczymi wymogami oraz pozostałymi stosownymi postanowieniami Dyrektywy 1999/5/EC.
Português	A Lexmark International Inc. declara que este produto está conforme com os requisitos essenciais e outras disposições da Diretiva 1999/5/CE.
Slovensky	Lexmark International, Inc. týmto vyhlasuje, že tento produkt spĺňa základné požiadavky a všetky príslušné ustanovenia smernice 1999/5/ES.
Slovensko	Lexmark International, Inc. izjavlja, da je ta izdelek v skladu z bistvenimi zahtevami in ostalimi relevantnimi določili direktive 1999/5/ES.
Svenska	Härmed intygar Lexmark International, Inc. att denna produkt står i överensstämmelse med de väsentliga egenskapskrav och övriga relevanta bestämmelser som framgår av direktiv 1999/5/EG.

Intian säteilytiedote

Tässä laitteessa käytetään heikkoa, pienitaajuuksista radiotiedonsiirtoa, joka ei testien mukaan aiheuta minkäänlaisia häiriöitä. Laitteen valmistaja ei ole vastuussa kiistoissa, jotka johtuvat siitä, että jokin paikallinen tai muu viranomainen vaatii, että käyttäjällä on oltava lupa asentaa ja käyttää laitetta kotonaan.

भारतीय उत्सर्जन सूचना

यह यंत्र बहुत ही कम शक्ति, कम रेंज के RF कम्युनिकेशन का प्रयोग करता है जिसका परीक्षण किया जा चुका है, और यह पाया गया है कि यह किसी भी प्रकार का व्यवधान उत्पन्न नहीं करता। इसके अतिरिक्त प्रयोक्ता द्वारा इस उत्पाद को अपने प्रांगण में स्थापित एवं संचालित करने हेतु किसी स्थानीय प्राधिकरण, नियामक निकायों या किसी संगठन से अनुज्ञा प्राप्त करने की जरूरत के संबंध में उठे विवाद की स्थिति में विनिर्माता जिम्मेदार नहीं है।

Melutasot

Seuraavat mittaukset on suoritettu ISO 7779 -standardin mukaisesti ja ilmoitettu ISO 9296 -standardin mukaisesti.

Huomautus: Jotkin tilat eivät ehkä koske tätä tuotetta.

Keskimääräinen äänenpaine yhden metrin etäisyydellä, dBA	
Tulostaminen	56 dBA
Skannaaminen	52 dBA
Kopioiminen	56 dBA
Valmis	30 dBA

Lämpötilatiedot

Ympäristön lämpötila	15,6 C° – 32,2 C°
Kuljetus- ja säilytyslämpötila	-40,0C° – 60,0C°

Laitteen hävittäminen

Älä hävitä tulostinta tai sen tarvikkeita talousjätteen mukana. Pyydä paikallisilta viranomaisilta lisätietoja hävitys- ja kierrätysvaihtoehdoista.

ENERGY STAR



Laserilmoitus

Tämä tulostin on sertifioitu Yhdysvalloissa DHHS 21 CFR Subchapter J -standardin mukaiseksi luokan I (1) -lasertuotteeksi ja muualla IEC 60825-1 -standardin mukaiseksi luokan I lasertuotteeksi.

Luokan I lasertuotteita ei pidetä haitallisina. Tulostimen sisällä on luokan IIIb (3b) laser, joka on nimellisteholtaan 5 mW:n galliumarsenidilaser ja toimii 770 - 795 nanometrin aallonpituuksilla. Laserjärjestelmä ja tulostin ovat rakenteeltaan sellaisia, että käyttäjä ei joudu alttiiksi luokkaa 1 suuremmalle säteilylle normaalin käytön, ylläpidon tai huollon aikana.

LUOKAN 1 LASERLAITE

VAROITUS! Laitteen käyttäminen muulla kuin tässä käyttöohjeessa mainitulla tavalla saattaa altistaa käyttäjän turvallisuusluokan 1 ylittävälle näkymättömälle lasersäteilylle.

KLASS 1 LASER APPARAT

WARNING! Om apparaten används på annat sätt än i denna bruksanvisning specificerats, kan användaren utsättas för osynlig laserstrålning, som överskrider gränsen för laserklass 1.

Laservaroitustarra

Laserlaitetta koskeva tarra voidaan kiinnittää tulostimeen kuvan osoittamalla tavalla:

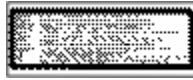

Virrankulutus

Tuotteen virrankulutus

Laitteen virrankulutus näkyy seuraavassa taulukossa.

Huomautus: Jotkin tilat eivät ehkä koske tätä tuotetta.

Tila	Kuvaus	Virrankulutus (wattia)
Tulostaminen	Tulostin tuottaa paperikopioita sähköisen tulotiedon perusteella.	700 W
Kopioiminen	Laite tuottaa paperikopioita paperiasiakirjoista.	765 W
Skannaaminen	Laite skannaa paperiasiakirjoja.	165 W
Valmis	Laite odottaa tulostustyötä.	95 W
Virransäästö	Laite on virransäästötilassa.	21 W
Ei käytössä	Laite on kytketty pistorasiaan, mutta virta on katkaistu.	110 V = 0,15 W, 220 V = 1,25 W

Taulukon virrankulutusluvut ovat pitkien ajanjaksojen keskimääräisiä arvoja. Hetkittäiset virrankulutushuiput voivat olla huomattavasti keskitasoa korkeampia.

Virransäästö

Tässä laitteessa on käytettävissä virransäästötila. Virransäästötila vastaa EPA-virransäästötilaa. Virransäästötila säästää energiaa vähentämällä tehonkulutusta, kun laite on pitkään käyttämättömänä. Virransäästötila käynnistyy automaattisesti, kun laitetta ei ole käytetty tiettyyn aikaan (virransäästön aikakatkaisu).

Laitteen oletusarvoinen virransäästötilan aikakatkaisu (minuutteina):	110 V = 45 minuuttia, 220 V = 60 minuuttia
---	--

Määrittelyvalikoista virransäästön aikakatkaisuksi voidaan valita 1–240 minuuttia. Virransäästön aikakatkaisun asettaminen alhaiseksi vähentää energiankulutusta, mutta voi pidentää laitteen reagointiaikaa. Virransäästön aikakatkaisun asettaminen suureksi pitää reagointiajan nopeana mutta käyttää enemmän energiaa.

Virrankatkaisutila

Jos tässä tuotteessa on sammutustila, jossa se käyttää yhä hieman virtaa, voit katkaista virrankulutuksen kokonaan irrottamalla virtajohdon pistorasiasta.

Virran kokonaiskulutus

Joskus voi olla tarpeellista laskea laitteen kokonaisvirrankulutus. Koska virrankulutusluvut ilmaistaan virtayksikkö watteina, kokonaisvirrankulutus lasketaan kertomalla virrankulutus sillä aikamäärällä, jonka verran laitetta on käytetty kussakin tilassa. Laitteen kokonaisvirrankulutus on tilojen virrankulutuslukujen summa.

Hakemisto

Numerot

1565 Emulointivirhe, lataa emulointilisävaruste 253
2000 arkin lokero
lisääminen 73
200–282.yy paperitukos 252
250 arkin lokero (vakio tai valinnainen)
lisääminen 70
283 Nidontatukos 252
290 - 294.yy skannerin tukos 252
293.02 Skannaustason kansi auki 252
293 Vaihda kaikki alkuperäiset, jos käynnistät työn uudelleen 252
30 Virheellinen täyttö, vaihda kasetti 245
31 Vaihda viallinen kasetti 245
32 Laite ei tue kasetin tuotenumeroa 245
34 Lyhyt arkki 245
35 Muisti ei riitä Resurssien tallennus-toimintoon 245
37 Muisti ei riitä, joitakin arkiston töitä ei palauteta 246
37 Muisti ei riitä. Jotkin arkiston työt poistettiin 246
37 Muisti ei riitä Flash-muistin eheytykseen 246
37 Muisti ei riitä työn lajitteluun 245
38 Muisti on täynnä 246
39 Monimutkainen sivu, jotkin tiedot eivät ehkä tulostuneet 246
42.xy Kasetin alue ei täsmää 246
50 PPDS-fonttinvirhe 247
51 Flash-muisti on viallinen 247
52 Flash-muisti ei riitä resurssien tallennukseen 247
53 Alustamaton Flash-muisti havaittu 247
54 Sarjaportin <x> virhe 247
54 Vakioverkon ohjelmavirhe 248
54 Verkon <x> ohjelmavirhe 247
550 arkin lokero (vakio tai valinnainen)
lisääminen 70
55 Ei-tuettu lisäkortti paikassa 248

56 Rinnakkaisportti <x> ei käytössä 248
56 Sarjaportti <x> ei käytössä 248
56 USB-portti <x> ei käytössä 249
56 Vakiorinnakkaisportti ei käytössä 249
56 Vakio-USB-portti ei käytössä 249
57 Kokoonpanon muutos, jotkin arkiston työt menetettiin 249
58 Liian monta alustaa liitetty 249
58 Liian monta flash-muistia asennettuna 250
58 Liian monta levyä asennettu 250
58 Liian monta lokeroa liitetty 250
59 Väärä kirjekuorten syöttölaite 250
59 Väärä lokero <x> 251
59 Väärä vastaanottoalusta <x> 250
61 Poista viallinen levy 251
62 Levy täynnä 251
63 Alustamaton levy 251
80 Määräaikaishuolto tarpeen 251
840.01 Skanneri ei käytössä 253
841 - 846 Skannerin huoltovirhe 253
88.yy Vaihda väriainekasetti 252
88.yy Väri vähenemässä 251
88 Väri vähissä 251
900–999 Huolto <ilmoitus> 253

A

aihe- ja viestitiedot
lisääminen sähköpostiin 106
Aktiivinen NIC -valikko 164
aloitusnäyttö
painikkeet 18
Alustan asetus -valikko 161
Analogista puhelinlinjaa ei ole liitetty modeemiin. Faksi ei ole käytettävissä. 240
AppleTalk-valikko 171
Apuohjelmat-valikko 227
arkistoidut työt 132
tulostaminen Macintoshissa 133
tulostaminen Windowsissa 132

Asenna alusta <x> 238
Asenna alusta <x> - <y> uudestaan paikalleen 241
Asenna kirjekuorten syöttölaite 238
Asenna lokero <x> 238
asennus
langaton verkko 46, 48
Asennus-valikko 222
asentaminen
ohjaimen käytettävissä olevat lisävarusteet 45
tulostinohjelmisto 44
Aseta kello 244
Aseta niittikasetti 237
Asetukset-valikko 183
asetus
paperikoko 69
paperilaji 69
TCP/IP-osoite 168
Universal-paperikoko 69
Asiakirjansyöttölaite
kopiointi 89
asiakirjat, tulostaminen
Macintoshissa 129
Windowsissa 129

E

Ei valintaääntä 240
Ei vastausta 240
emolevy
käsitteleminen 24
Ethernet-portti 42
Ethernet-verkkotoiminnot
Macintosh 51
Windows 51

F

faksaaminen
faksauslaadun parantaminen 117
faksien viivästämisen 118
faksien välitys 118
faksilokin näyttämisen 115
faksin lähettäminen
ajoitetusti 114
faksin lähetyksenimen ja -numeron määrittäminen 67

faksin vaalentaminen tai tummentaminen 114
faksityön peruuttaminen 115
faksiyhteyden valitseminen 58
kesäajan käyttöön ottaminen 68
lähettäminen
 ohjauspaneelista 110
lähettäminen tietokoneesta 111
osoitekirjan avulla 113
pikavalintojen käyttäminen 112
pikavalintojen luominen
 kosketusnäytössä 112
pikavalintojen luominen
 upotetussa web-palvelimessa 111
päiväyksen ja ajan asettaminen 67
tarkkuuden muuttaminen 113
faksauksen vianmääritys
 faksien lähettäminen onnistuu
 mutta vastaanottaminen ei 274
faksien vastaanottaminen onnistuu
 mutta lähettäminen ei 274
faksin lähettäminen tai vastaanottaminen ei onnistu 272
roskafaksien estäminen 115
soittajan tunnus ei näy 272
vastaanotetun faksin tulostuslaatu on huono 275
Faksaus ei onnistunut 236
faksauslaatu, parantaminen 117
faksausnäyttö
 lisäasetukset 117
 lisävarusteet 116, 117
Faksiasemalla ei ole nimeä 237
Faksiasemalla ei ole numeroa 237
faksien viivästäminen 118
faksien välitys 118
faksikortti
 asentaminen 40
Faksimuisti täynnä 236
faksin liittäminen
 RJ11-sovittimen käyttäminen 59
Faksiosio ei toimi. Ota yhteys järjestelmänvalvojaan. 237
Faksipalvelimen 'Muotoon'-kohtaa ei määritetty. Ota yhteys järjestelmänvalvojaan. 237
Faksitila (Analogiset faksiasetukset) -valikko 197

Faksitila (Faksipalvelimen asetukset) -valikko 205
FCC-ilmoitukset 292
Flash-asema 134
Flash Drive -valikko 216
Flash-muistikortti asentaminen 27
 vianmääritys 278
FTP
 osoitekirja 121
FTP-asetukset-valikko 213
FTP-laatu, parantaminen 124
FTP-näyttö
 lisäasetukset 123
 lisävarusteet 122, 123

H

hakemistoluettelo, tulostaminen 135
Haluatko palauttaa pysäytetyt työt? 243
HTML-valikko 232

I

ilmoitukset 292, 293, 294, 295, 296, 297, 298
Internal Solutions -portti asentaminen 30
 vianmääritys 278
Internal Solutions -portti, verkko portin asetusten muuttaminen 54
IPv6-valikko 169

J

Joitakin arkiston töitä ei palautettu 244
Järjestelmä varattu, valmistellaan resursseja työtä varten. 244
Järjestelmä varattu, valmistellaan resursseja työtä varten. Poistetaan pysäytettyjä töitä. 244

K

kaapeleiden kytkeminen 42
kaapelit
 Ethernet 42
 USB 42
kaksipuolisuus 93
kalvot
 Kirjekuorten käyttövihjeitä 130

lisääminen 77
tekeminen 90
kartonki
 Kirjekuorten käyttövihjeitä 131
 lisääminen 77
kiintolevy ja sovitin
 vianmääritys 278
Kiintolevyn pyyhintävalikko 180
kirjekuoret
 Kirjekuorten käyttövihjeitä 130
 lisääminen 77, 79
kirjekuoritoiminto 155
kirjelomake
 Kirjekuorten käyttövihjeitä 129
 kopiointi 91
 lisääminen, lokerot 70
 täyttämisen, 2 000 arkin lokero 73
 täyttämisen, monisyöttölaite 77
kirkkaus, säätäminen 262
kokoontalon määrittäminen
 portin asetukset 54
kokoontalon tulostin 14
kopioiden lajitteleminen 95
kopiointi
 asiakirja, jossa on eri paperikokoja 92
 asiakirjansyöttölaitteen (ADF) käyttäminen 89
 erikokoiselle paperille 91
 erotinsivujen lisääminen kopioiden väliin 95
 kalvojen tekeminen 90
 kirjelomakkeelle 91
 kopioiden lajitteleminen 95
 kopiointilaadun parantaminen 102
 kopiointityön peruuttaminen 99
 laadun säätäminen 94
 lokeron valitseminen 92
 mukautettu työ (työn koonti) 96
 paperin molemmille puolille 93
 peittokuvan lisääminen 98
 pienentäminen 94
 pikakopio 89
 päivämäärä- ja aikaleiman lisääminen 98
 skannaustason käyttäminen 90
 suurentaminen 94
 useita sivuja yhdelle arkille 96
 valokuvat 90

kopioinnin vianmääritys
asiakirja tai valokuva kopioituu
vain osittain 270
heikko kopiointilaatu 268
huono skannauslaatu 271
kopiokone ei vastaa 268
skanneri ei sulkeudu 268
Kopiointiasetukset-valikko 191
kopiointilaatu
parantaminen 102
säätäminen 94
kopiointinäyttö
lisävarusteet 99, 100, 101
kopion pienentäminen 94
kopion suurentaminen 94
Korvaava paperikoko -valikko 155
kosketusnäyttö
painikkeet 20
Kuva-valikko 233

L

Laatu-valikko 226
laiteohjelmakortti
asentaminen 27
laitteen tilan tarkastaminen
upotetusta
verkkopalvelimesta 261
Langaton-valikko 170
langaton verkko
asennus Macintosh-
järjestelmässä 48
Fonttien asentaminen Windows-
järjestelmässä 46
määrittystiedot 46
lankaverkon asennus
Windowsissa 51
lankaverkon toiminnot
Macintosh-koneissa 51
Levytilan suojattu pyyhintä 243
Levy täynnä – skannaustyö
peruutettu 236
Levy vioittunut 236
Levyä ei tueta 244
LexLink-valikko 172
Liitä alusta <x> uudelleen 240
Liitä kirjekuoren syöttölaite
uudelleen 241
Linja varattu 239
lisävarusteet
faksikortti 23, 40
Flash-muistikortti 27
Internal Solutions -portti 30

laiteohjelmakortit 23
laiteohjelmakortti 27
muistikortit 23
muistikortti 26
portit 23
sisäinen 23
tulostimen kiintolevy 36
verkkolaitteet 23
lisävarusteet, kosketusnäyttö
faksaaminen 116, 117
FTP 122, 123
kopio 99, 100, 101
skannaus
tietokoneeseen 126, 127, 128
sähköposti 107, 108, 109
Lisää kohteeseen <lähde> <x> 239
Lisää käsinsyöttölokeroon <x> 239
lisääminen
2000 arkin lokero 73
250 arkin lokero (vakio tai
valinnainen) 70
550 arkin lokero (vakio tai
valinnainen) 70
kalvot 77
kartonki 77
kirjekuoret 77, 79
kirjelomake 2 000 arkin
lokerossa 73
kirjelomake lokeroissa 70
kirjelomake
monisyöttölaiteeseen 77
monisyöttölaite 77
Lisää niittejä 239
lokeroiden erottaminen 81, 82, 81
lokeroiden yhdistäminen 81, 82
lokerot
erottaminen 81
yhdistäminen 81
Luottamuksellinen tulostus -
valikko 180
luottamukselliset tulostustyöt 132
tulostaminen Macintoshissa 133
tulostaminen Windowsissa 132
luottamuksellisten ja muiden
arkistoitujen töiden tulostaminen
Macintoshissa 133
Windowsissa 132
Lähetetään sivu <n> 243
Lähetysjonossa 240

M

Macintosh
langattoman verkon asennus 48
melutasot 295
monisyöttölaite
lisääminen 77
Monisyötön asetus -valikko 154
muistikortti
asentaminen 26
vianmääritys 278
Muisti täynnä, fakseja ei voi
tulostaa 239
Mukautettu laji <x>
nimen vaihtaminen 82
mukautettu paperilaji
määrittäminen 81
Mukautetut alustojen nimet -
valikko 160
Mukautetut lajit -valikko 159
Mukautetut nimet -valikko 160
Mukautetut skannauskoot -
valikko 160
määrittäminen
sarjatulostus 56
määrittystiedot
langaton verkko 46

N

NetWare-valikko 171
numeron valitseminen 236
näyttö, tulostimen
ohjauspaneeli 17
kirkkauden säätäminen 262
näytön vianmääritys
näyttö on tyhjä 264
näytössä on ainoastaan
vinoneliöitä 264

O

Odotetaan uudelleenvalintaa 245
ohjauspaneeli, tulostin 17
ohjeet
kalvot 130
kartonki 131
kirjekuoret 130
kirjelomake 129
tarrat 131
Ohje-valikko 234
Oletuslähde -valikko 151
osoitekirja, faksi
käyttäminen 113

P

painikkeet, aloitusnäyttö 18
painikkeet, kosketusnäyttö 20
painikkeet, tulostimen ohjauspaneeli 17
paperi
 esipainetut lomakkeet 84
 kelvoton 84
 kirjelomake 84
 koon määrittäminen 69
 lajin määrittäminen 69
 ominaisuudet 83
 painon valitseminen 157
 tallentaminen 85
 Universal-kokoasetus 69
 Universal-paperikoko 161
 uusiopaperi 85
 valitseminen 84
paperien painot
 vastaanottoalusta, materiaalituki 88
Paperikoko/-laji-valikko 151
paperikoot
 tulostimen tukemat 86
paperilaji
 mukautettu 81
paperilajit
 kaksipuolisuuden tuki 87
 lisäämispaikka 87
 tulostimen tukemat 87
 vastaanottoalusta, materiaalituki 88
Paperin laatu -valikko 155
Paperin lisäys -valikko 158
Paperin paino -valikko 157
paperinsyötön vianmääritys
 ilmoitus ei poistu tukoksen poistamisen jälkeen 279
paperitukokset
 välttäminen 138
PCL-emulointi-valikko 229
PDF-valikko 228
Pidätä tuloste -työt 132
 tulostaminen Macintoshissa 133
 tulostaminen Windowsissa 132
pikavalinnat, luominen
 faksikohde 111, 112
 FTP-kohde 121, 122
 sähköposti 104
Poista pakkausmateriaali, tarkasta <x> 242

Poista paperi <linked bin set name> 242
Poista paperi alustalta <x> 242
Poista paperi kaikilta alustoilta 242
poista paperi
 vakiovastaanottoalustalta 242
portin asetukset
 kokoontalon määrittäminen 54
PostScript-valikko 229
puhdistaminen
 skannaustaso 255
 tulostimen ulkopuoli 254
Puskurin tyhjennys 237
Päiväyksen ja ajan
 asettaminen 182
päiväys ja aika
 asetus 67

R

raportit
 tarkasteleminen 262
Raportit-valikko 162
Rinnakkaisportti <x> -valikko 174
RJ11-sovitin, käyttäminen 59
RJ11-sovittimen käyttäminen 59

S

Sarja <x> -valikko 176
sarjaportti 56
Sarjaportti <x> 243
sarjatulostus
 määrittäminen 56
Sekalaiset-valikko 179
skannaaminen flash-asemalle 126
skannauksen vianmääritys
 asiakirja tai valokuva skannautuu vain osittain 271
 skannaaminen kestää liian kauan tai aiheuttaa tietokoneen toimintahäiriön 271
 skannaaminen tietokoneesta ei onnistu 272
 skannaus epäonnistui 270
 skanneri ei sulkeudu 268
Skannausasiakirja liian pitkä 243
skannaus FTP-osoitteeseen
 FTP-laadun parantaminen 124
 näppäimistöllä 120
 osoitekirjan avulla 121
pikavalintanumeroiden
 käyttäminen 121
pikavalintojen luominen
 kosketusnäytössä 122
pikavalintojen luominen tietokoneella 121
skannauslaatu, parantaminen 128
skannaustaso
 kopiointi 90
 puhdistaminen 255
skannaus tietokoneeseen 125
 skannauslaadun parantaminen 128
skannaus tietokoneeseen -näyttö
 lisävarusteet 126, 127, 128
skanneri
 automaattinen
 asiakirjansyöttölaite (ADF) 16
 kohdistaminen 256
 skannaustaso 16
 toiminnot 15
Skannerin asiakirjakansi auki 243
Skannerin tukoksenpoistoluukku on auki 243
SMTP-asetukset-valikko 166
SMTP-palvelinta ei asennettu. Ota yhteys järjestelmänvalvojaan. 244
soittaminen asiakastukeen 291
Soitto valmis 235
Sulje luukku tai asenna kasetti 236
Sulje viimeistelijän sivuluukku 236
Suojaustarkistusloki-valikko 182
sähköposti
 aiherivin lisääminen 106
 ilmoitus paperitukoksesta 261
 ilmoitus siitä, että paperia on vähän 261
 ilmoitus siitä, että tarvitaan erilaista paperia 261
 ilmoitus tarvikkeen vähäisestä määrästä 261
 kosketusnäytön käyttäminen 105
 osoitekirjan avulla 105
 peruuttaminen 107
 pikavalintanumeroiden käyttäminen 105
 pikavalintojen luominen kosketusnäytössä 104
 pikavalintojen luominen upotetussa web-palvelimessa 104
 sähköpostiasetusten määrittäminen 104

sähköpostitoiminnon
määrittäminen 103
tulostustiedostotyyppin
muuttaminen 106
viestirivin lisääminen 106
Sähköpostiasetukset-valikko 207
sähköpostiasetusten
määrittäminen 104
sähköpostinäyttö
lisäasetukset 109
lisävarusteet 107, 108
sähköpostitoiminto
määrittäminen 103
säteilyrajoitukset 292, 293, 294,
295

T

tallentaminen
paperi 85
tarvikkeet 257
tarkasteleminen
raportit 262
Tarkista lokeron <x> liitäntä 235
tarkkuus, faksi
muuttaminen 113
tarrat
Kirjekuorten käyttövihjeitä 131
tarvikkeet
käyttöään pidentäminen 257
tallentaminen 257
tila 258
tarvikkeet, tilaaminen 258
tarvikkeiden tila,
tarkistaminen 258
tarvikkeiden tilaaminen 258
TCP/IP-valikko 168
tehdasasetukset, palauttaminen
tulostimen ohjauspaneelin
valikot 263
Toista tulostus -työt 132
tulostaminen Macintoshissa 133
tulostaminen Windowsissa 132
tukokset
luukkujen ja lokeroiden
paikantaminen 139
numerot 139
sijainnit 139
välttäminen 138
tukokset, poistaminen
200 139
201 139
202 141

230–239 142
240–249 143
250 144
260 145
270–279 145
280–282 paperitukokset 145
283 nidontatukokset 146
290–294 148
nitoja 146
tulostaminen
Flash-asehasta 134
hakemistoluettelo 135
Macintoshissa 129
tulostinohjelmiston
asentaminen 44
tulostuslaadun testisivut 135
valikkoasetussivu 43
verkkosetussivu 44
Windowsissa 129
tulostimen asentaminen
lankaverkossa (Macintosh) 51
lankaverkossa (Windows) 51
tulostimen ilmoitukset
1565 Emulointivirhe, lataa
emulointilisävaruste 253
200–282.yy paperitukos 252
283 Nidontatukos 252
290 - 294.yy skannerin tukos 252
293.02 Skannaustason kansi
auki 252
293 Vaihda kaikki alkuperäiset, jos
käynnistät työn uudelleen 252
30 Virheellinen täyttö, vaihda
kasetti 245
31 Vaihda viallinen kasetti 245
32 Laite ei tue kasetin
tuotenumeroa 245
34 Lyhyt arkki 245
35 Muisti ei riitä Resurssien
tallennus -toimintoon 245
37 Muisti ei riitä, joitakin arkiston
töitä ei palauteta 246
37 Muisti ei riitä. Jotkin arkiston
työt poistettiin 246
37 Muisti ei riitä Flash-muistin
eheytykseen 246
37 Muisti ei riitä työn
lajitteluun 245
38 Muisti on täynnä 246
39 Monimutkainen sivu, jotkin
tiedot eivät ehkä
tulostuneet 246

42.xy Kasetin alue ei täsmää 246
50 PDS-fonttinvirhe 247
51 Flash-muisti on viallinen 247
52 Flash-muisti ei riitä resurssien
tallennukseen 247
53 Alustamaton Flash-muisti
havaittu 247
54 Sarjaportin <x> virhe 247
54 Vakioverkon ohjelmavirhe 248
54 Verkon <x> ohjelmavirhe 247
55 Ei-tuettu lisäkortti
paikassa 248
56 Rinnakkaisportti <x> ei
käytössä 248
56 Sarjaportti <x> ei
käytössä 248
56 USB-portti <x> ei käytössä 249
56 Vakiorinnakkaisportti ei
käytössä 249
56 Vakio-USB-portti ei
käytössä 249
57 Kokoonpanon muutos, jotkin
arkiston työt menetettiin 249
58 Liian monta alustaa
liitetty 249
58 Liian monta flash-muistia
asennettuna 250
58 Liian monta levyä
asennettu 250
58 Liian monta lokeroa
liitetty 250
59 Väärä kirjekuorten
syöttölaite 250
59 Väärä lokero <x> 251
59 Väärä vastaanottoalusta
<x> 250
61 Poista viallinen levy 251
62 Levy täynnä 251
63 Alustamaton levy 251
80 Määräaikaishuolto
tarpeen 251
840.01 Skanneri ei käytössä 253
841 - 846 Skannerin
huoltovirhe 253
88.yy Vaihda väriainekasetti 252
88.yy Väri vähenemässä 251
88 Väri vähissä 251
900–999 Huolto <ilmoitus> 253
Analogista puhelinlinjaa ei ole
liitetty modeemiin. Faksi ei ole
käytettävissä. 240
Asenna alusta <x> 238

Asenna alusta <x> – <y>
 uudestaan paikalleen 241

Asenna kirjekuorten
 syöttölaite 238

Asenna lokero <x> 238

Aseta kello 244

Aseta niittikasetti 237

Ei valintääntä 240

Ei vastausta 240

Faksaus ei onnistunut 236

Faksiasemalla ei ole nimeä 237

Faksiasemalla ei ole numeroa 237

Faksimusti täynnä 236

Faksiosio ei toimi. Ota yhteys
 järjestelmänvalvojaan. 237

Faksipalvelimen 'Muotoon'-
 kohtaa ei määritetty. Ota yhteys
 järjestelmänvalvojaan. 237

Haluatko palauttaa pysäytetyt
 työt? 243

Joitakin arkiston töitä ei
 palautettu 244

Järjestelmä varattu, valmistellaan
 resursseja työtä varten. 244

Järjestelmä varattu, valmistellaan
 resursseja työtä varten.
 Poistetaan pysäytettyjä
 töitä. 244

Levytilan suojattu pyyhintä 243

Levy täynnä – skannaustyö
 peruutettu 236

Levy vioittunut 236

Levyä ei tueta 244

Liitä alusta <x> uudelleen 240

Liitä kirjekuoren syöttölaite
 uudelleen 241

Linja varattu 239

Lisää <lähde> <x> 239

Lisää käsinsyöttölokeroon
 <x> 239

Lisää niittejä 239

Lähetetään sivu <n> 243

Lähetysjonossa 240

Muisti täynnä, fakseja ei voi
 tulostaa 239

numeron valitseminen 236

Odotetaan uudelleentalintaa 245

Poista pakkausmateriaali, tarkasta
 <x> 242

Poista paperi <linked bin set
 name> 242

Poista paperi alustalta <x> 242

Poista paperi kaikilta
 alustoilta 242

poista paperi
 vakiovastaanottoalustalta 242

Puskurin tyhjennys 237

Sarjaportti <x> 243

Skannausasiakirja liian pitkä 243

Skannerin asiakirjakansi auki 243

Skannerin tukoksenpoistoluukku
 on auki 243

SMTP-palvelinta ei asennettu. Ota
 yhteys
 järjestelmänvalvojaan. 244

Soitto valmis 235

Sulje luukku tai asenna
 kasetti 236

Sulje viimeistelijän
 sivuluukku 236

Tarkista lokeron <x> liitäntä 235

Työ on tallennettu myöhempää
 lähettämistä varten 239

USB/USB <x> 244

USB-keskitintä ei tueta,
 poista 244

USB-laitetta ei tueta, poista 244

Vaihda kaikki alkuperäiset, jos
 käynnistät työn uudelleen. 242

Vaihda kohteen <lähde> arvoksi
 <x> 235

Vaihda pyyhin 243

Valmis 240

Varattu 235

Vastaanotetaan sivua <n> 242

Vastaanotto valmis 241

Vastataan 235

verkko 239

Verkko <x> 239

Virheellinen PIN-tunnus 238

Yhdistä <x> bps 236

tulostimen kiintolevy
 asentaminen 36

tulostimen kuljettaminen 260

tulostimen liittäminen
 puhelin 63

seinäpuhelinpistorasia
 Saksassa 62

tietokoneen modeemi 66

vastaaja 64

tulostimen ohjauspaneeli 17

tehdasasetukset,
 palauttaminen 263

tulostimen siirtäminen 259

tulostimen ulkopuoli
 puhdistaminen 254

tulostin
 asentaminen uuteen
 paikkaan 259

kokoonpanot 14

kuljettaminen 260

mallit 14

paikan valitseminen 14

siirtäminen 259

vähimmäistila 14, 259

tulostinohjelmiston asentaminen
 lisävarusteiden lisääminen 45

tulostuksen vianmääritys
 arkistoidut työt eivät tulostu 265

juuttunut sivu ei tulostu
 uudelleen 279

lokeroiden yhdistäminen ei
 toimi 267

monikieliset PDF-tiedostot eivät
 tulostu 264

paperi juuttuu usein 278

paperin käpristymisen 283

Suuria tulostustöitä ei
 lajitella 267

tulostus katkeaa
 odottamattomista kohdista 267

työn tulostuminen kestää
 odotettua kauemmin 266

työt eivät tulostu 265

työ tulostuu väärälle
 paperille 266

työ tulostuu väärästä
 lokeroista 266

USB-aseman lukuvirhe 264

vääriä merkkejä tulostuu 266

väärät marginaalit 282

tulostuslaadun testisivut,
 tulostaminen 135

tulostuslaadun vianmääritys
 epätasainen tulostusjälki 283

haamukuvat 281

harmaa tausta 282

huono kalvojen tulostuslaatu 290

leikkautuneet kuvat 281

merkkien reunat ovat
 rosoiset 281

pystysuorat raidat 288

sivut ovat yhtenäisen värin
 peitossa 288

sumumainen väriainekuvio tai
 taustavarjoja 289

tasaiset mustat raidat 285
 tasaiset valkoiset raidat 285
 toistuvat virhekuviot 284
 tuloste on liian tumma 287
 tuloste on liian vaalea 286
 tulostuslaadun testisivut 280
 tyhjät sivut 280
 vino tuloste 285
 väriainepilkkuja 290
 väriaine varisee pois 289
 tulostuslaatu
 skannaustason
 puhdistaminen 255
 tulostusongelmat, tavallisimpien
 ratkaiseminen 264
 tulostustarvikkeiden käyttöä
 pidentäminen 257
 tulostustiedostotyyppi
 muuttaminen 106
 tulostustyö
 peruuttaminen
 Macintoshissa 136
 peruuttaminen Windowsissa 136
 turvallisuusohjeet 12, 13
 työn keskeytys 97
 työn peruuttaminen
 Macintoshissa 136
 tulostimen ohjauspaneelista 135
 Windowsissa 136
 Työ on tallennettu myöhempää
 lähettämistä varten 239

U

Universal-paperikoko
 asetus 69
 Universal-valikko 161
 upotettu Web-palvelin 261
 ei avaudu 290
 laitteen tilan tarkastaminen 261
 sähköpostihälytysten
 määrittäminen 261
 USB/USB <x> 244
 USB-keskitintä ei tueta, poista 244
 USB-laitetta ei tueta, poista 244
 USB-portti 42
 useita sivuja yhdelle arkille 96
 uusiopaperi
 käyttäminen 85

V

Vahvista tuloste -työt 132
 tulostaminen Macintoshissa 133
 tulostaminen Windowsissa 132
 Vaihda kaikki alkuperäiset, jos
 käynnistät työn uudelleen. 242
 Vaihda kohteen <lähde> arvoksi
 <x> 235
 Vaihda pyyhin 243
 vakiolokero
 lisääminen 70
 Vakio-USB-valikko 172
 Vakioverkko-valikko 164
 valikkoasetussivu
 tulostaminen 43
 valikot
 Aktiivinen NIC 164
 Alustan asetus 161
 AppleTalk 171
 Apuohjelmat 227
 Aseta päivämäärä ja aika 182
 Asetukset 183
 asetus 222
 Faksitila (Analogiset
 faksiasetukset) 197
 Faksitila (Faksipalvelimen
 asetukset) 205
 Flash-asema 216
 FTP-asetukset 213
 HTML 232
 IPv6 169
 Kaavio 150
 kirjekuoroitointi 155
 Kopiointiasetukset 191
 Korvaava paperikoko 155
 Kuva 233
 laatu 226
 Langaton 170
 Levyn pyyhintä 180
 LexLink 172
 Luottamuksellinen tulostus 180
 Monisyötön asetus 154
 Mukautetut alustojen nimet 160
 mukautetut lajit 159
 Mukautetut nimet 160
 Mukautetut skannauskoot 160
 Muut 179
 NetWare 171
 Ohje 234
 oletuslähde 151
 Paperikoko/-laji 151

paperin laatu 155
 paperin lisääminen 158
 paperin paino 157
 PCL-emulointi 229
 PDF 228
 PostScript 229
 Raportit 162
 Rinnakkaisportti <x> -valikko 174
 Sarjaportti <x> 176
 SMTP-asetukset-valikko 166
 Suojauksen valvonnan loki 182
 Sähköpostiasetukset 207
 TCP/IP 168
 Universal Setup (Universal) 161
 Vakio-USB 172
 Vakioverkko 164
 Verkko <x> 164
 verkkokortti 167
 Verkkoraportit 167
 viimeistely 224
 XPS-valikko 233
 Valmis 240
 valo, merkkivalo 17
 valokuitu
 verkkoasennus 51
 valokuvat
 kopiointi 90
 Varattu 235
 vastaamattoman skannerin
 tarkistaminen 270
 vastaamattoman tulostimen
 tarkistaminen 264
 Vastaanotetaan sivua <n> 242
 Vastaanotto valmis 241
 Vastataan 235
 verkko 239
 Verkko <x> 239
 Verkko <x> -valikko 164
 verkkoasetussivu 44
 Verkkokortti-valikko 167
 Verkkoraportit-valikko 167
 vianmäärittäminen
 tavallisimpien tulostusongelmien
 ratkaiseminen 264
 vastaamattoman skannerin
 tarkistaminen 270
 vastaamattoman tulostimen
 tarkistaminen 264
 yhteyden ottaminen
 asiakastukeen 291

vianmääritys, faksaaminen
faksien lähettäminen onnistuu
mutta vastaanottaminen ei 274
faksien vastaanottaminen
onnistuu mutta lähettäminen
ei 274
faksin lähettäminen tai
vastaanottaminen ei
onnistuu 272
roskafaksien estäminen 115
soittajan tunnus ei näy 272
vastaanotetun faksin tulostuslaatu
on huono 275
vianmääritys, kopiointi
asiakirja tai valokuva kopioituu
vain osittain 270
heikko kopiointilaatu 268
huono skannauslaatu 271
kopiokone ei vastaa 268
skanneri ei sulkeudu 268
vianmääritys, näyttö
näyttö on tyhjä 264
näytössä on ainoastaan
vioneliöitä 264
vianmääritys, paperinsyöttö
ilmoitus ei poistu tukoksen
poistamisen jälkeen 279
vianmääritys, skannaus
asiakirja tai valokuva skannautuu
vain osittain 271
skannaaminen kestää liian kauan
tai aiheuttaa tietokoneen
toimintahäiriön 271
skannaaminen tietokoneesta ei
onnistuu 272
skannaus epäonnistui 270
skanneri ei sulkeudu 268
vianmääritys, tulostaminen
arkistoidut työt eivät tulostu 265
juuttunut sivu ei tulostu
uudelleen 279
lokeroiden yhdistäminen ei
toimi 267
monikieliset PDF-tiedostot eivät
tulostu 264
paperi juuttuu usein 278
paperin käpristyminen 283
Suuria tulostustöitä ei
lajitella 267
tulostus katkeaa
odottamattomista kohdista 267

työn tulostuminen kestää
odotettua kauemmin 266
työt eivät tulostu 265
työ tulostuu väärälle
paperille 266
työ tulostuu väärästä
lokerosta 266
USB-aseman lukuvirhe 264
vääriä merkkejä tulostuu 266
väärät marginaalit 282
vianmääritys, tulostimen
lisävarusteet
2000 arkin lokero 277
4-lokeroinen postilaatikko 278
Flash-muistikortti 278
Internal Solutions -portti 278
kiintolevy ja sovitin 278
Kirjekuorten syöttölaite 277
lisävaruste ei toimi 276
muistikortti 278
paperilokerot 276
StapleSmart-viimeistelijä 278
suurikapasiteettinen vastaanoton
laajennin 278
vianmääritys, tulostuslaatu
epätasainen tulostusjälki 283
haamukuvat 281
harmaa tausta 282
huono kalvojen tulostuslaatu 290
leikkautuneet kuvat 281
merkkien reunat ovat
rosoiset 281
pystysuorat raidat 288
sivut ovat yhtenäisen värin
peitossa 288
sumumainen väriainekuvio tai
taustavarjoja 289
tasaiset mustat raidat 285
tasaiset valkoiset raidat 285
toistuvat virhekuviot 284
tuloste on liian tumma 287
tuloste on liian vaalea 286
tulostuslaadun testisivut 280
tyhjät sivut 280
vino tuloste 285
väriainepilkkuja 290
väriaine varisee pois 289
Viimeistely-valikko 224
Virheellinen PIN-tunnus 238
virransäästö
säättäminen 262

W

Windows

langattoman verkon asennus 46

X

XPS-valikko 233

Y

Yhdistä <x> bps 236

yhteyden ottaminen

asiakastukeen 291